

Бытовой оверлок

AURORA

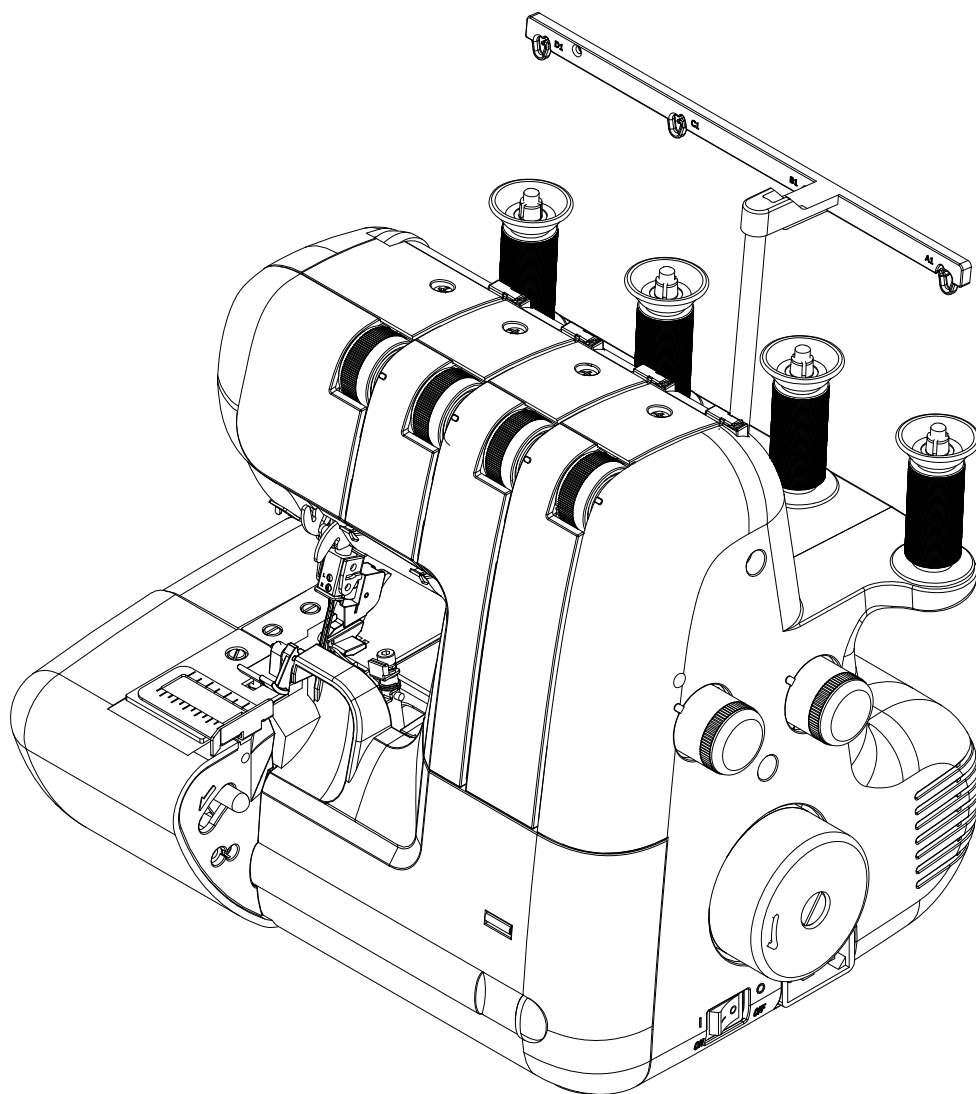

**Инструкция
по эксплуатации**

ИНСТРУКЦИИ ПО ТЕХНИКЕ БЕЗОПАСНОСТИ

При пользовании данным электротехническим устройством следует соблюдать основные меры безопасности, приведённые ниже. Ознакомьтесь с ними перед работой на швейной машине.

ОПАСНО — Для снижения риска получения удара электрическим током:

1. Напряжение сети должно соответствовать номинальному напряжению электродвигателя.
2. Настоящее устройство может быть использовано детьми старше 8 лет, лицами с ограниченными физическими возможностями, психическими расстройствами и недостаточными знаниями при условии обеспечения контроля со стороны взрослых и разъяснения рекомендаций по безопасной эксплуатации изделия и возможных рисках. Не разрешайте детям играть с машиной. Детям до 8 лет запрещено осуществлять очистку или обслуживание прибора без присмотра старших.
3. Используйте оверлок только по назначению в соответствии с настоящей инструкцией. Используйте только принадлежности, рекомендованные изготовителем.
4. Никогда не используйте оверлок, с повреждённым сетевым шнуром или вилок, если машина плохо работает, если её уронили или повредили или если в машину попала вода. В этих случаях машину следует отправить в уполномоченный сервисный центр для проверки и ремонта.
5. Никогда не работайте на оверлоке с засоренными вентиляционными отверстиями. Регулярно чистите вентиляционные отверстия машины и педаль управления от ворса, пыли и обрезков ткани.
6. Не допускайте попадания посторонних предметов в отверстия оверлока.
7. Используйте оверлок только в помещениях. Не используйте оверлок в местах, где применяются вещества в аэрозольной упаковке или чистый кислород.
8. Для отсоединения машины поверните основной выключатель в положение «0» (ОТКЛЮЧЕНО), затем выньте вилку из розетки. Не отключайте оверлок от сети, вытягивая вилку за шнур. Возьмитесь за вилку и выньте её из электрической розетки.
9. Выключайте или отсоединяйте от электросети устройство, когда оставляете его без присмотра, а так же перед проведением технического обслуживания или в случае замены лампочки.
10. Держите пальцы вдали от движущихся частей. Особая осторожность необходима в зоне движения иглы.
11. Не используйте оверлок с повреждённой игольной пластиной, это может вызвать поломку иглы.
12. Не используйте погнутые иглы.
13. Не подтягивайте и не подталкивайте ткань во время шитья. Это может привести к изгибу и поломке иглы.
14. Отключайте оверлок (положение «0») при выполнении любых регулировок в зоне иглы, таких как заправка нити, смена иглы, замена прижимной лапки и т.д.
15. Всегда вынимайте штепсель оверлока из электрической розетки при снятии крышек, смазке машины, а также при регулировках, упомянутых в настоящей инструкции по эксплуатации.
16. Во избежание поражения электрическим током, никогда не опускайте машину, сетевой шнур в воду или другие жидкости.
17. Во избежание травм обратите внимание на следующее:
 - Отсоединяйте педаль управления машины от электросети, когда оставляете устройство без присмотра;
 - Отсоединяйте педаль управления машины от электросети перед проведением технического обслуживания.

ОСТОРОЖНО — Во избежание получения травм отключайте машину от электросети перед обслуживанием. Закройте крышку перед работой на оверлоке.

Сохраните данную инструкцию

Этот оверлок предназначен только для домашнего использования.



Утилизация: Запрещается выбрасывать бытовые электрические приборы вместе с обычным бытовым мусором, т.к. они могут содержать ряд вредных компонентов, требующих специальной утилизации. Когда электроприборы вывозятся на общие свалки, опасные вещества попадают в грунтовые воды и могут повредить вашему здоровью и благополучию. Сдавайте электроприборы в пункты утилизации.

Содержание

1. Знакомство с машиной

Описание машины	2
Принадлежности в комплекте	3
Включение машины	4
Подготовка к заправке нитей	5-6
Лоток для обрезков, направляющая ширины обрезки ткани	7
Нож для обрезки нитей, замена прижимной лапки	7
Замена иглы, таблица соответствия игл, нитей, ткани	8

2. Начало шитья

Заправка машины	9-11
Полезные советы	12
Обрезка игольных нитей	12
Пробное шитьё	13
Виды швов и рекомендации по настройкам машины	14
Трехниточный оверлочный шов с использованием одной иглы	15
Использование конвертера для выполнения двухниточного шва.	15
Узкий шов, роликовый шов и шов Пико	16
Регулировка натяжения нитей	17
Регулировка длины стежка, регулировка ширины строчки, ширитель стежка (В).....	18
Дифференциальная подача ткани	19-20
Регулировка давления лапки	20
Работа с плотными тканями или несколькими слоями ткани	20
Основные операции	
Обработка углов ткани без обрезки нитей.	21
Обработка кривых срезов, распарывание строчки	21
Оверлочная строчка, усиленная шнуром	22
Декоративные швы	23
Использование дифференциального транспортера	24

3. Техническое обслуживание

Замена верхнего ножа, отключение верхнего ножа	25
Очистка и смазка машины	26

4. Устранение неполадок

27

Спецификация

Количество нитей	2-х, 3-х, 4 -х нитоные швы.
Ширина обметочной строчки	Макс. 7мм(левая игла)
Используемые иглы	HA×1SP, HA × 1(130/705H)
Длина стежка	1-5мм
Скорость шитья	До 1300 стежков в минуту
Размеры	320 мм(Ш) ×280мм(Г)×320мм(В)
Вес	9 кг

1. Описание машины

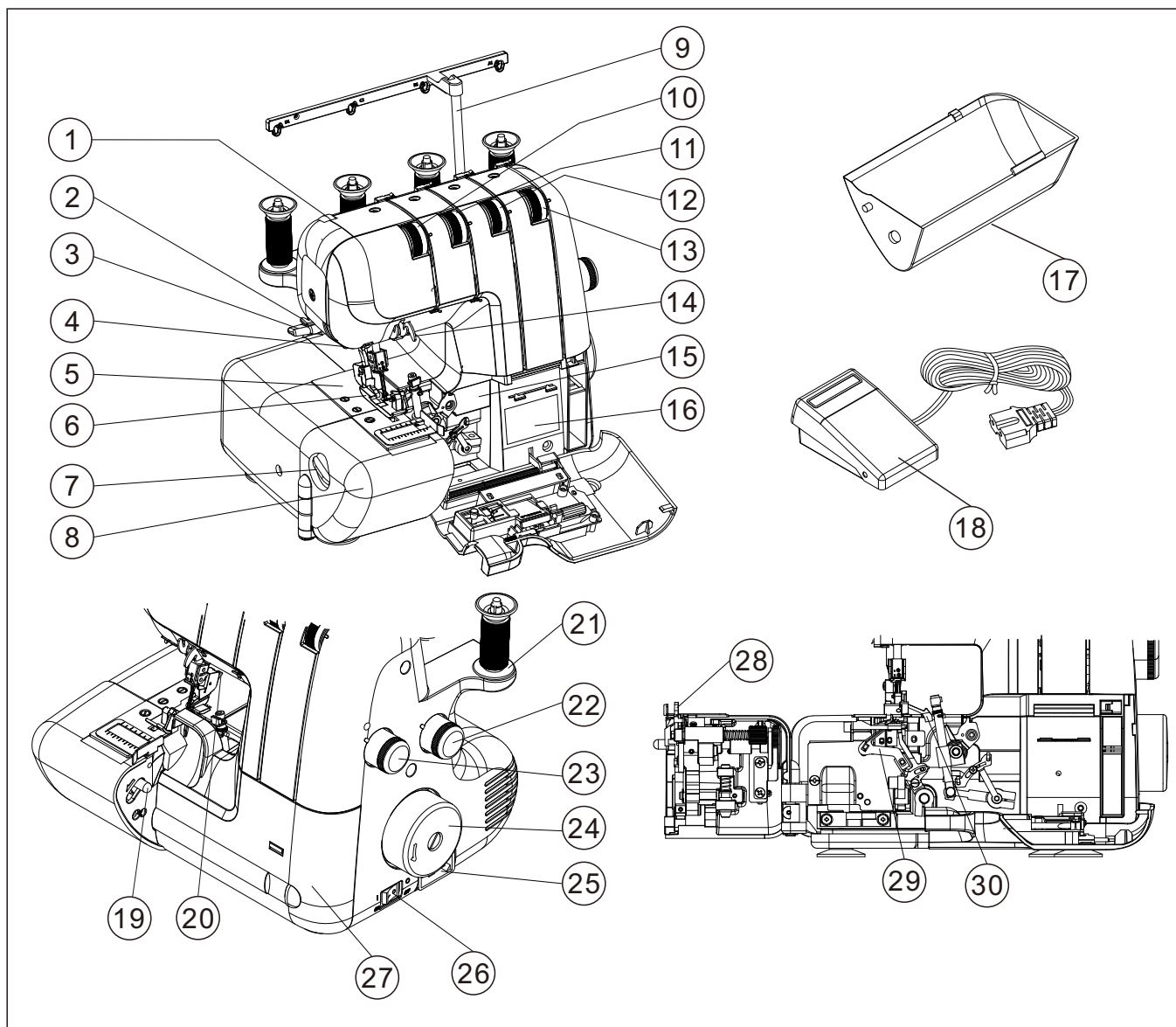

- | | |
|---|------------------------------|
| 1. Регулятор давления лапки | 16. Схема заправки нитей |
| 2. Боковой нож | 17. Лоток для обрезков |
| 3. Рычаг подъёма лапки | 18. Педаль ножная |
| 4. Освещение (светодиодная лампа) | 19. Рычаг откидной платформы |
| 5. Игольная пластина | 20. Кнопка замены лапки |
| 6. Лапка | 21. Подставка под катушку |
| 7. Регулятор ширины стежка | 22. Регулятор дифференциала |
| 8. Швейная платформа (откидная) | 23. Регулятор длины стежка |
| 9. Телескопический стенд нитенаправителя | 24. Маховик |
| 10. Регулятор натяжения нити левой иглы | 25. Разъём для шнура питания |
| 11. Регулятор натяжения нити правой иглы | 26. Кнопка включения |
| 12. Регулятор натяжения нити нижнего петлителя | 27. Лицевая крышка |
| 13. Регулятор натяжения нити верхнего петлителя | 28. Верхний нож |
| 14. Направитель игольных нитей | 29. Верхний петлитель |
| 15. Инструкция к 2-х ниточному конвертору | 30. Нижний петлитель |

Принадлежности в комплекте

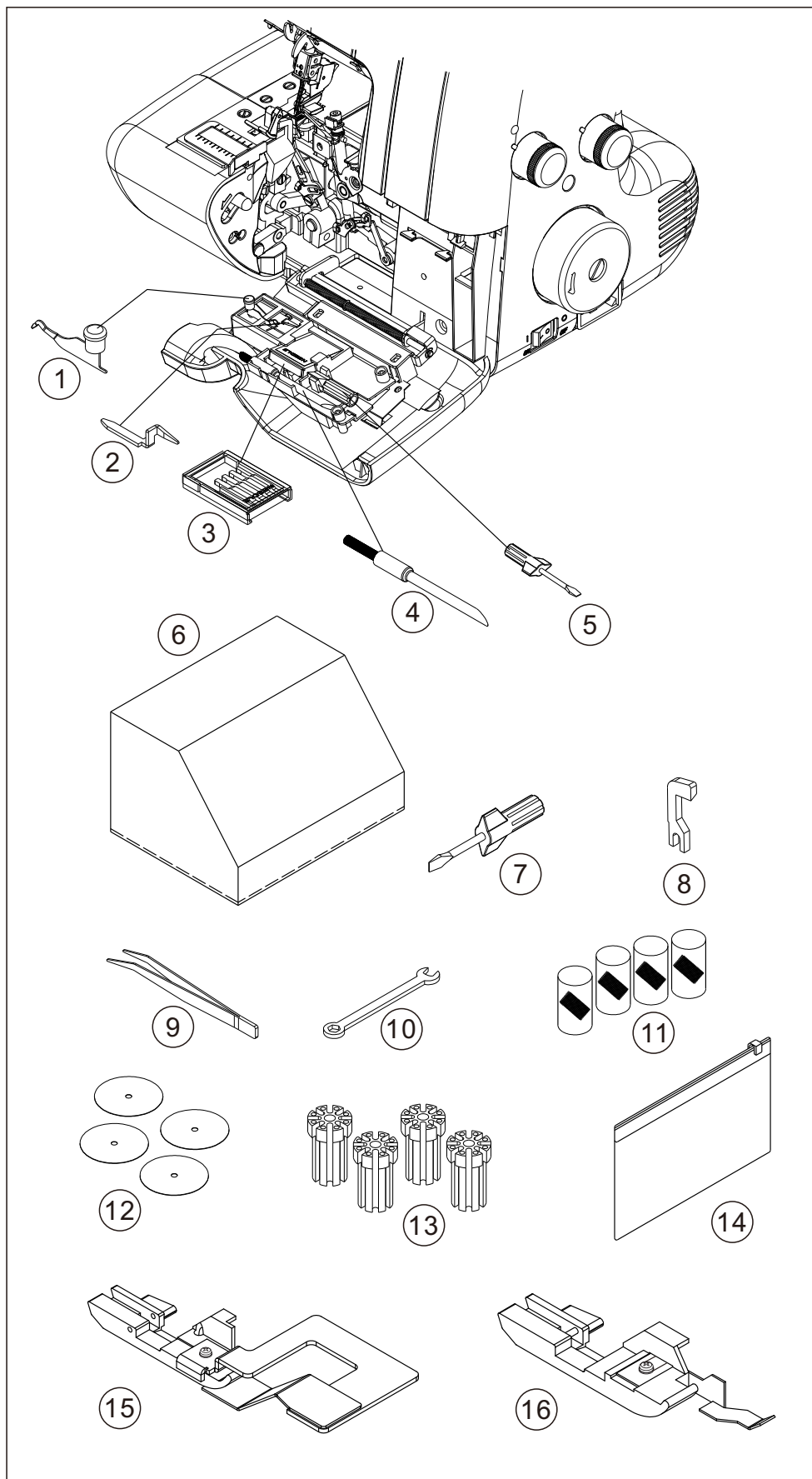

1. Конвертер для двухниточного шва
 2. Ширитель стежка (B)
 3. Набор игл
 4. Щеточка
 5. Отвертка (маленькая)
 6. Чехол для машины
 7. Отвертка (большая)
 8. Верхний нож
 9. Пинцет
 10. Гаечный ключ
 11. Сетки для катушек
 12. Фетровые шайбы под катушки
 13. Катушкодержатель
 14. Сумочка для принадлежностей
 15. Лапка для присбаривания*
 16. Лапка для потайного шва*
- * только для модели Aurora RMF 1000d

Включение машины.

1. Удалите избыток масла с игольной пластины и вокруг нее.
2. Педаль управления. Вставьте кабель ножной педали и кабель питания в разъем машины и подключите машину к электросети.
3. Включение машины/освещение. Машина не включится, пока Вы не нажмете на кнопку включения, которая одновременно включает и машину и ее освещение. Отключайте машину от электросети для ее технического обслуживания или если не пользуетесь ею.

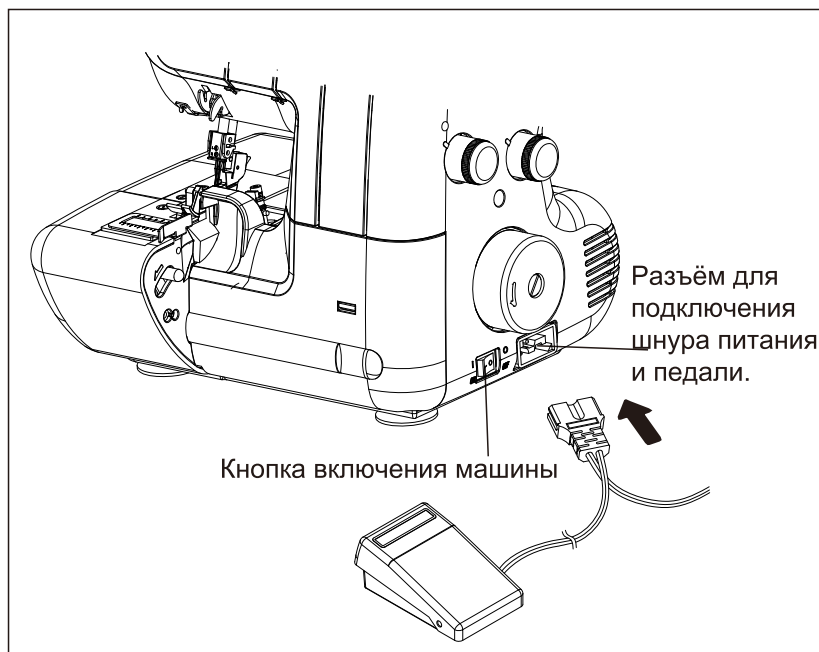

4. Лицевая крышка. Для того чтобы открыть лицевую крышку, нажмите на нее и сдвиньте ее вправо до упора, затем откиньте по направлению к себе.
5. Открывание швейной платформы. Чтобы открыть швейную платформу, потяните рычаг швейной платформы на себя правой рукой, а левой рукой поднимите вверх переднюю часть прижимной лапки, чтобы она не задела верхний нож. Платформа откидывается влево, открывая свободный доступ к петлителям.

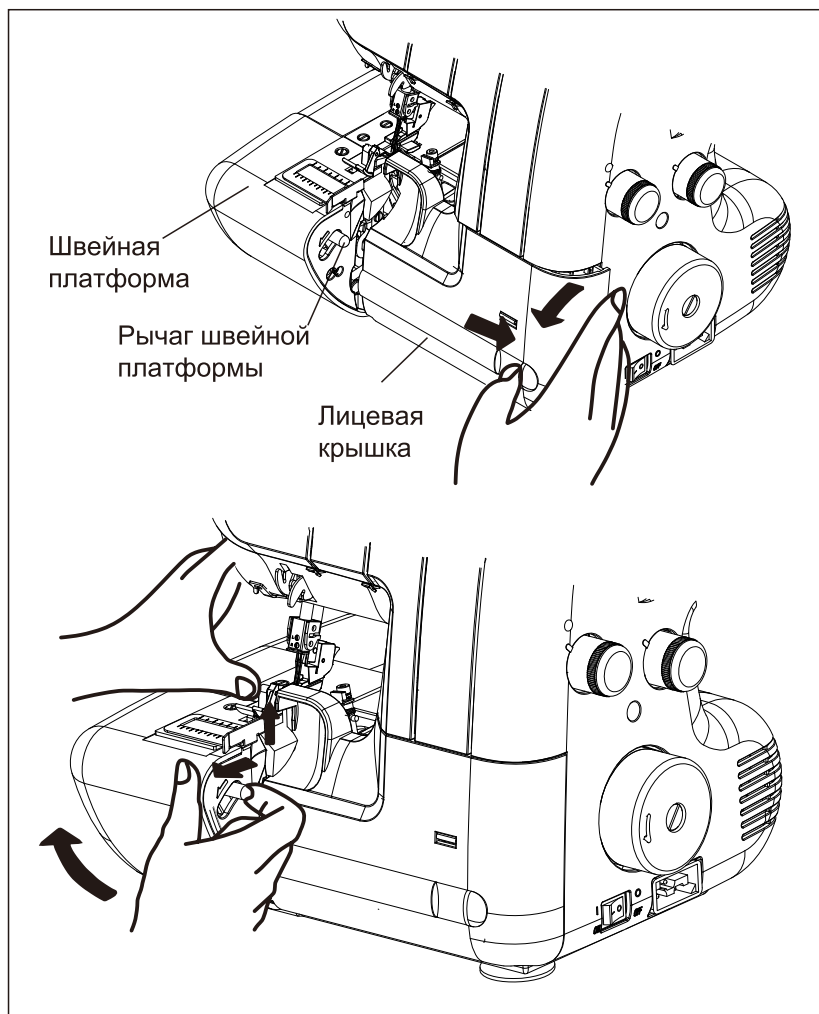

Подготовка к заправке нитей.

Установка телескопического стэнда для ниток.

Раскрутите телескопический стэнд до его максимальной длины, вставьте в отверстие на корпусе машины и проверните до щелчка. Установите катушки с нитками на катушкодержатели и заправьте каждую нить в соответствующее ушко нитенаправителя.

Планка нитенаправителя может удерживать катушки нитей на катушкодержателях, если она опущена вниз, как показано на рисунке.

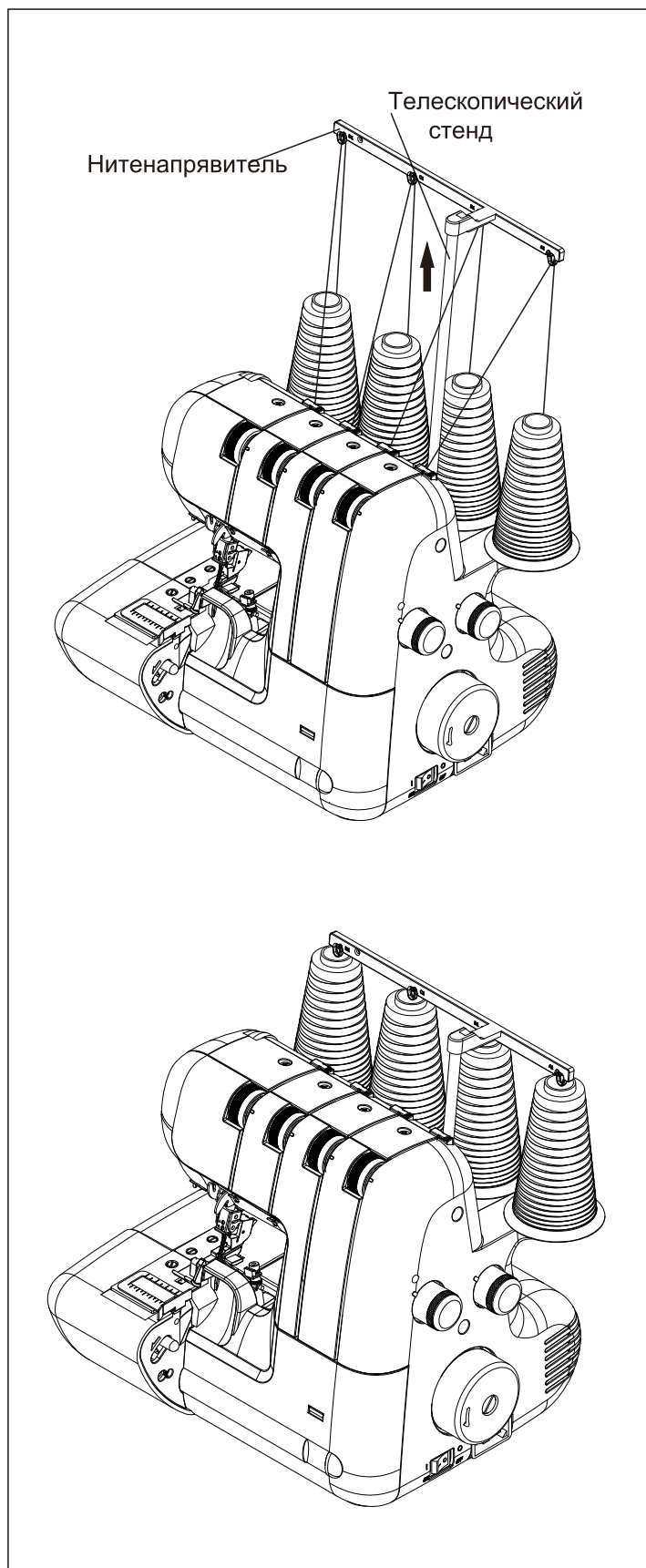

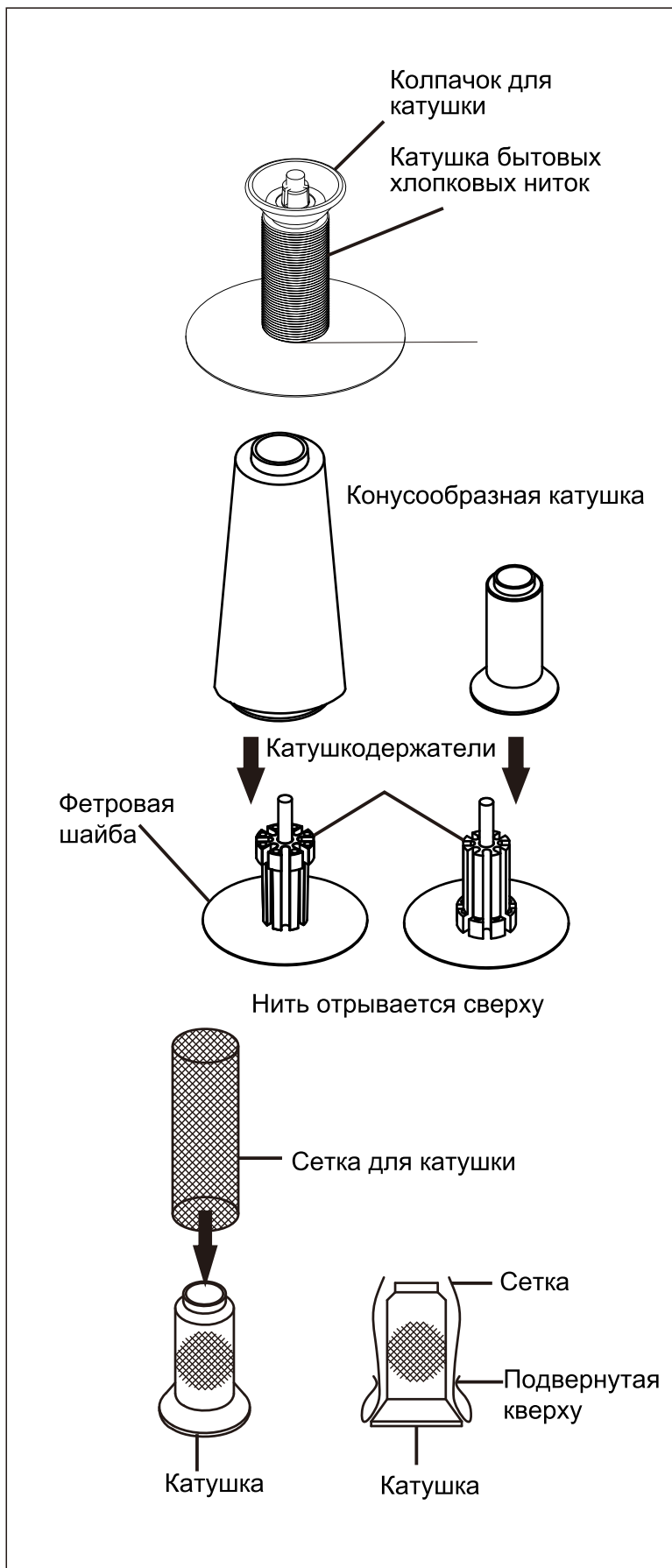

Колпачки для бытовых катушек с нитками.

Шайбы для катушек и катушкодержатели для конусообразных катушек с нитками.

Для больших конусообразных катушек используйте катушкодержатели широким концом вверх, а для маленьких - те же катушкодержатели, но узким концом вверх.

Сетки для катушек.

Синтетическая полиэстерная или нейлоновая нить скручивается при размотке. Чтобы сохранить постоянную подачу такой нити, наденьте на катушку сетку.

Лоток для обрезков.

Лоток предназначен для сбора обрезков ткани при оверложивании. Установите лоток на машину, на ее лицевую панель, для этого вставьте штырек, расположенный с левой стороны лотка, в отверстие на откидной платформе А и штырек, расположенный справа на лотке с отверстием на лицевой панели (D).

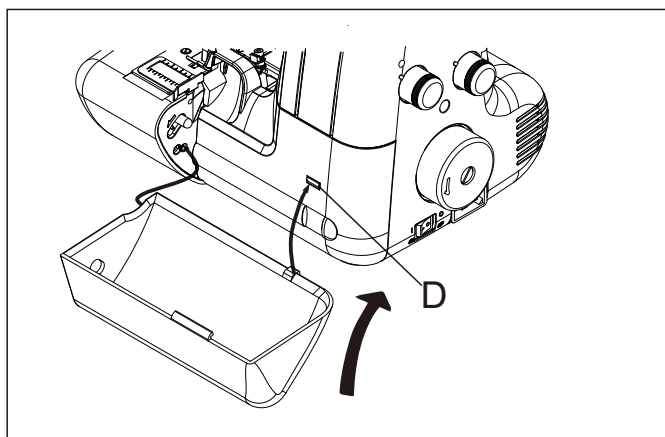

Направляющая ширины обрезки ткани.

При использовании направляющей ширины обрезки, легко контролировать ширину обрезки - ткань обрезается и прошивается на одинаковом расстоянии от края.

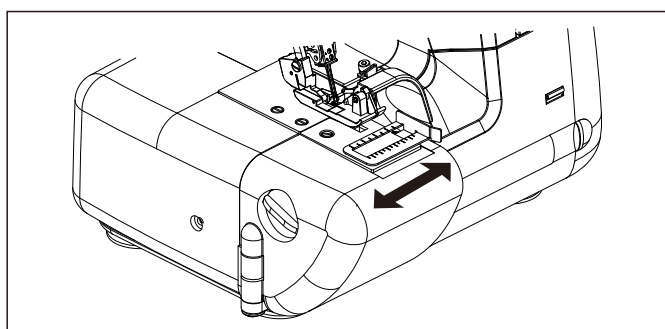

Нож для обрезки нитей.

Нож для обрезки нитей (цепочки из нитей) расположен сбоку слева на корпусе оверлока. Протяните цепочку из нитей назад вверх за лезвие и обрежьте ее. Расположение ножа соответствует оптимальной длине "хвостика" нитей.

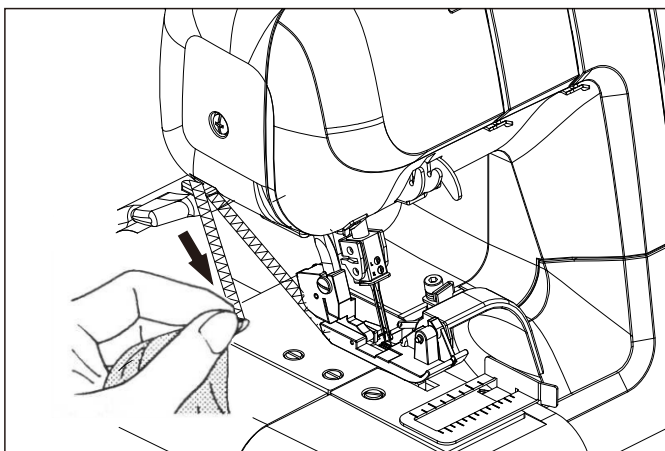

Замена прижимной лапки.

Убедитесь, что игла находится в крайнем верхнем положении. Поднимите прижимную лапку с помощью рычага подъема лапки. Нажмите на кнопку замены лапки и снимите лапку. Расположите выбранную лапку на игольной пластине так, чтобы поперечная ось лапки находилась ровно под канавкой держателя лапки. Опустите лапку и нажмите на кнопку замены лапки, держатель лапки должен захватить ее.

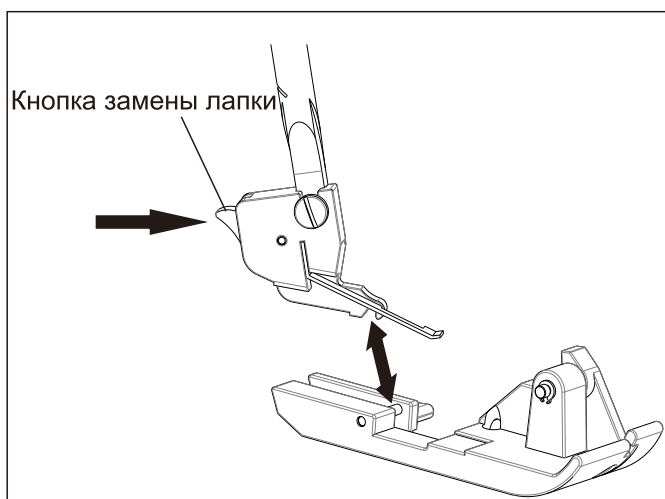

Замена иглы.

Поворачивая маховик на себя, поднимите иглы в крайнее верхнее положение, а лапку оставьте опущенной. Открутите крепежный винт держателя иглы. Выньте иглу из иглодержателя. Вставьте в иглодержатель новую иглу до упора плоской стороной назад. Закрутите винт крепления иглы.



Таблица соответствия игл, нитей, ткани.

Используйте иглы типа HA ×1 SP, HA ×1 (130/705H)

Ткань		Нитки	Иглы
Хлопок, лён	Легкая ткань: органза, батист, хлопчатобумажная ткань	Хлопок No.100	90(14) для средних тканей 75(11) для легких тканей
	Тяжёлые ткани: оксфорд, деним, хлопок, габардин	Полиэстер No.60-50 Хлопок No.60	
Шерсть	Легкие ткани: тропическая шерсть, поплин.	Полиэстер No.80 Хлопок No.60	
	Серж, габардин, фланель	Полиэстер No.80-60 Хлопок No.60	
	Тяжелые ткани: велюр, верблюжья шерсть.	Полиэстер No.60-50 Хлопок No.60	
Синтетика	Легкие ткани: жоржет, креп, вуаль, сатин	Полиэстер No.100-80 Хлопок No.120-80	
	Тяжелые ткани: тафта, саржа, деним	Полиэстер No.60 Хлопок No.60	
Трикотаж	Трикотаж	Полиэстер No.80-60 Хлопок No.80-60	
	Джерси	Полиэстер No.60-50 Хлопок No.60	
	Шерсть	Полиэстер No.60-50 Нейлон	

*Для обычного обмётывания рекомендуется использовать синтетические нити. Полиэстерные нити подходят для разных типов тканей.

ПРИМЕЧАНИЕ: Имейте в виду, что расход нитей петлителей - в два раза больше, чем расход игольных нитей. Если нити петлителей другого цвета, вам нужно купить их в БОльшем количестве.

2. Начало шитья

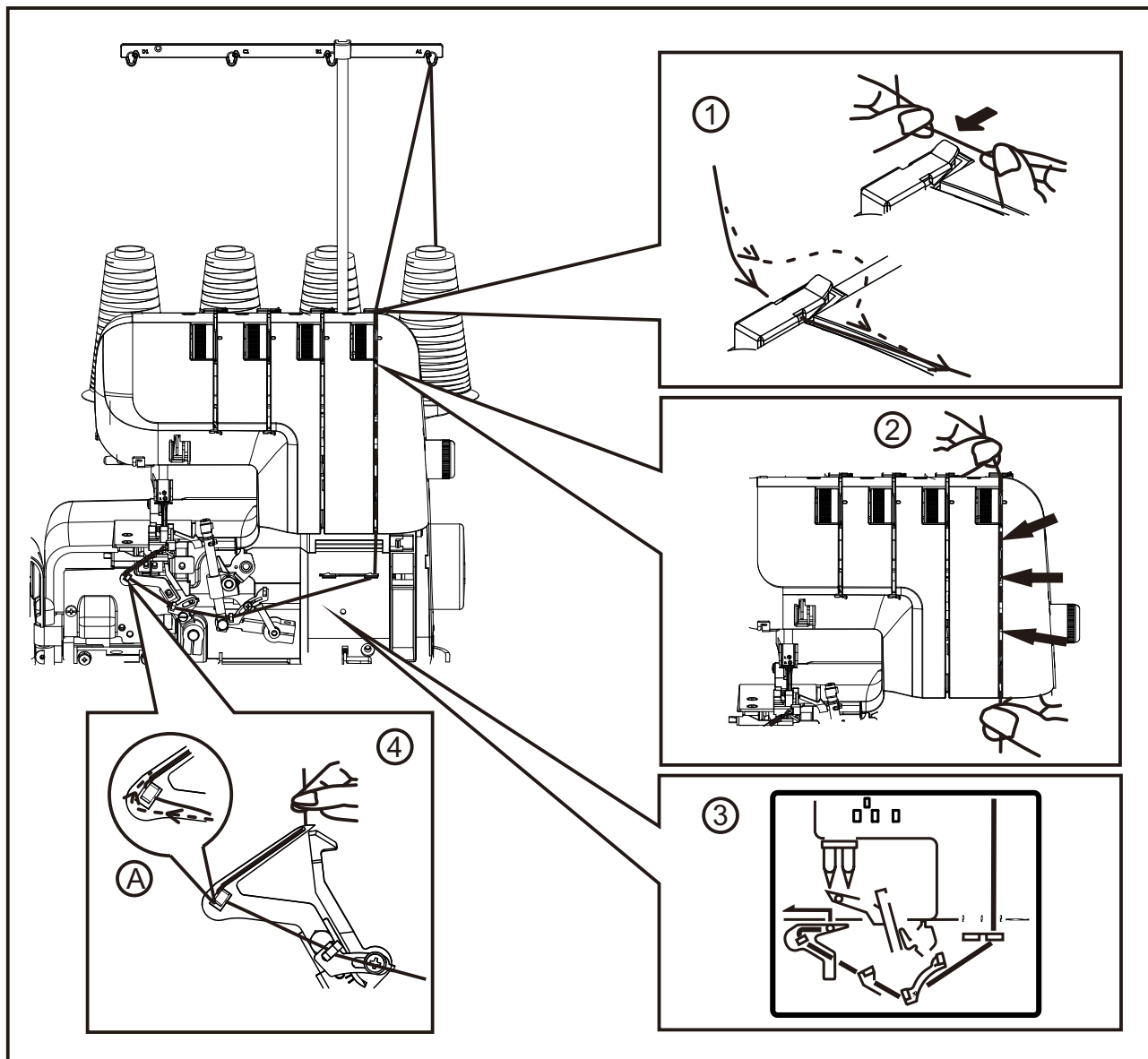

Заправка машины.

Неправильная заправка нити может привести к пропуску стежков, обрыву нити и т. д. Необходимо заправить нити в соответствии с данной инструкцией прежде, чем приступить к пробному шитью. Заправка нити должна быть выполнена в следующей последовательности: нижний петлитель – верхний петлитель – правая игла – левая игла. Откройте лицевую крышку и откиньте швейную платформу. Переведите иглы в крайнее верхнее положение, поворачивая маховик на себя и поднимите лапку. При перезаправке нижнего петлителя во избежание запутывания выньте нитку из игольного ушка.

Заправка нижнего петлителя.

1. Проведите нить через ушко на планке и верхний нитенаправитель (рис. 1.)
2. Протяните нижнюю нить между дисков натяжения, придерживая ее сверху левой рукой и натягивая вниз и в глубину правой рукой (рис. 2).
3. Заправьте нить через нитенаправители согласно схеме заправки на рис 3.
4. Проденьте нить сквозь ушко нижнего петлителя и зацепите за направляющую А, как показано стрелочками на рис. 4. Оставьте "хвостик" нити, равный, примерно, 10см.

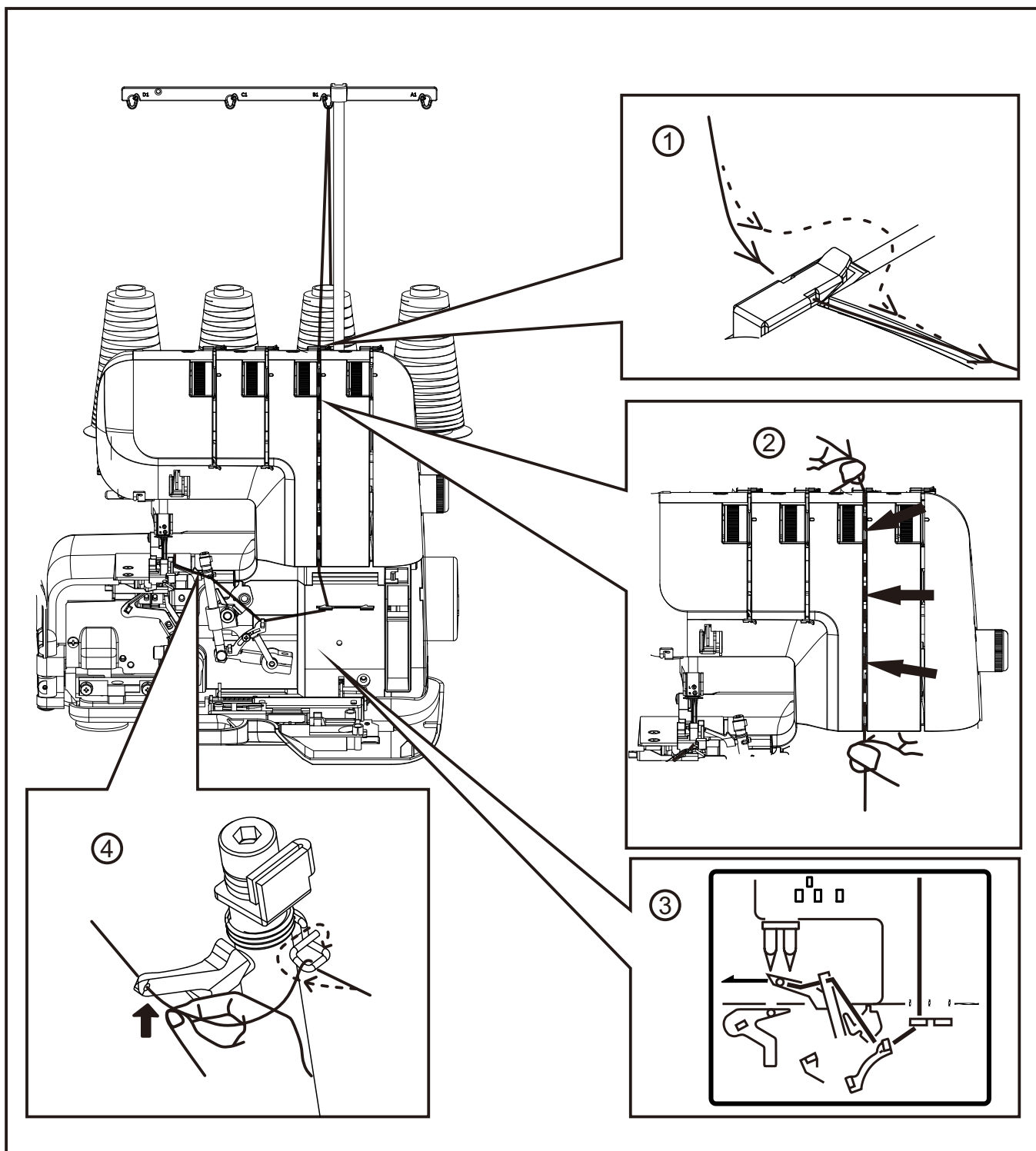

Заправка верхнего петлителя

1. Проведите нить через ушко на планке и через верхний нитенаправитель, (рис. 1.)
2. Протяните нить между дисков натяжения, придерживая ее сверху левой рукой и натягивая вниз и в глубину правой рукой (рис. 2).
3. Заправьте нить через нитенаправители согласно схеме заправки на рис 3.
4. Проденьте нить сквозь проволочный крючок и ушко верхнего петлителя (рис 4). Оставьте "хвостик" нити, равный, примерно, 10см.

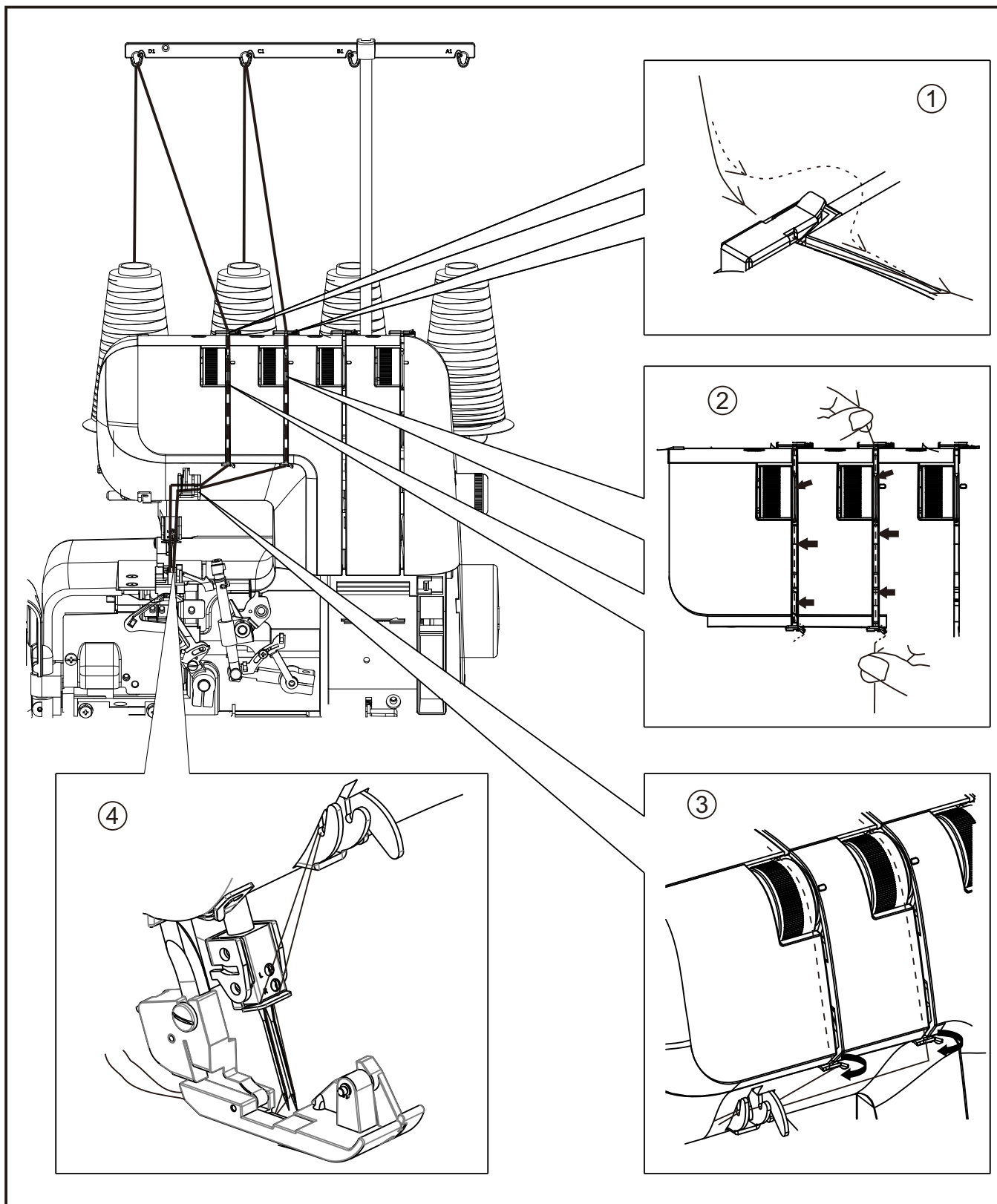

Заправка игл.

1. Проведите нить через ушко на планке и через верхний нитенаправитель, (рис. 1.)
2. Протяните нить между дисков натяжения, придерживая ее сверху левой рукой и натягивая вниз и в глубину правой рукой (рис. 2).
3. Заправьте нить через нитенаправители согласно схеме заправки на рис 3.
4. Заправьте нить в игольное ушко в направлении спереди назад и протяните ее назад под правой частью лапки. Отрежьте излишек нити, оставив "хвостик" равный 10 см.

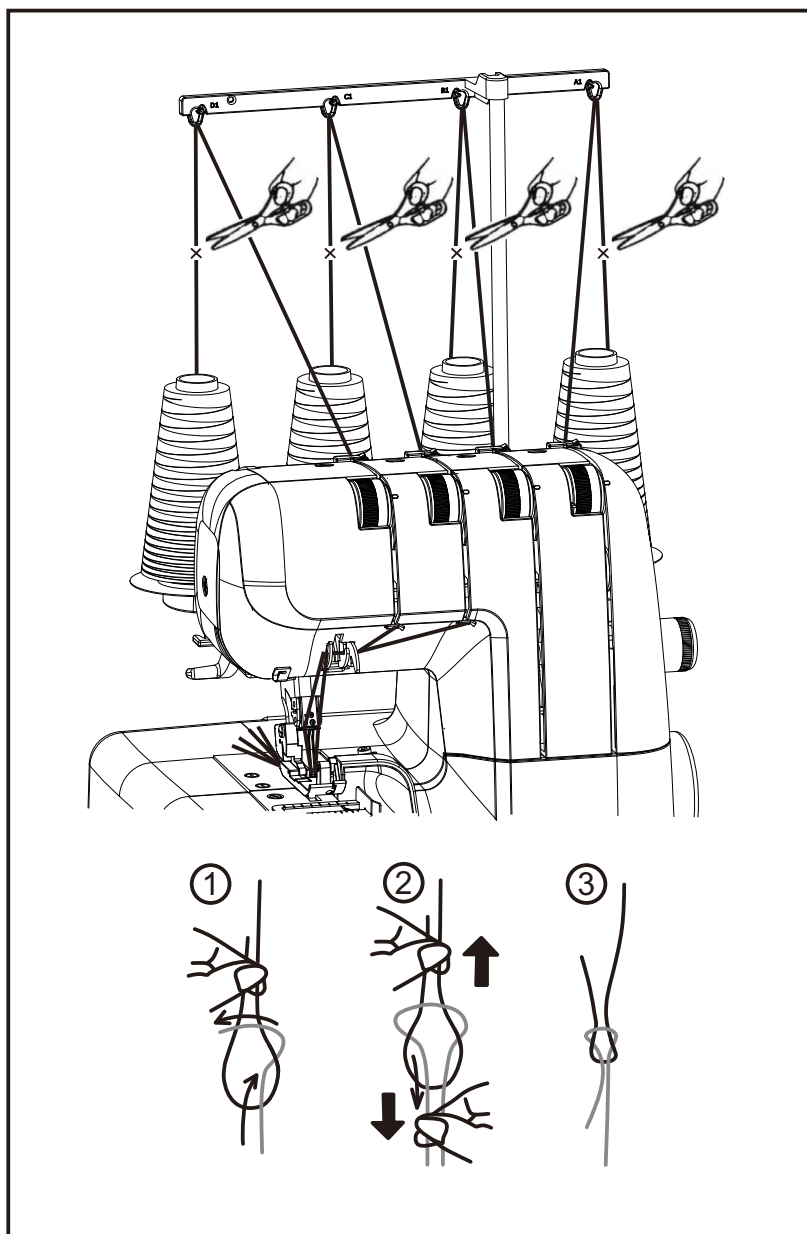

Полезные советы.

Замена катушек.

Для быстрой замены катушек с нитками воспользуйтесь следующими советами:

1. Обрежьте нити близко к катушкам. Свяжите обрезанные концы нити с нитями новых катушек, как показано на рисунке (морской узел).
2. Поднимите прижимную лапку.
3. Поворачивая маховик на себя, поднимите иглы в крайнее верхнее положение. Осторожно протягивайте связанные нити до тех пор, пока узлы не пройдут через ушки игл и петлителей.

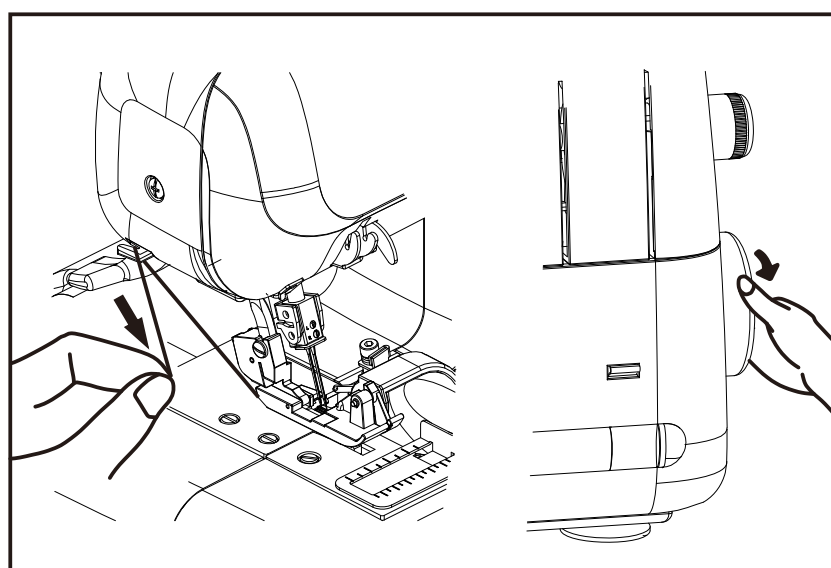

Обрезка игольных нитей.

Выведите нити из под лапки по направлению вверх и обрежьте их, используя боковой нож, встроенный в корпус машины слева, как показано на рисунке.

Пробное шитьё.

По окончании заправки оверлока и перед началом работы над вашим проектом обязательно выполните пробное шитьё на отрезке той же ткани, что будет использована в работе.

1. Слегка потяните все нити влево под лапкой, затем опустите прижимную лапку. Прокрутите маховик по направлению к себе несколько раз, чтобы проверить, правильно ли формируется оверлочный шов.

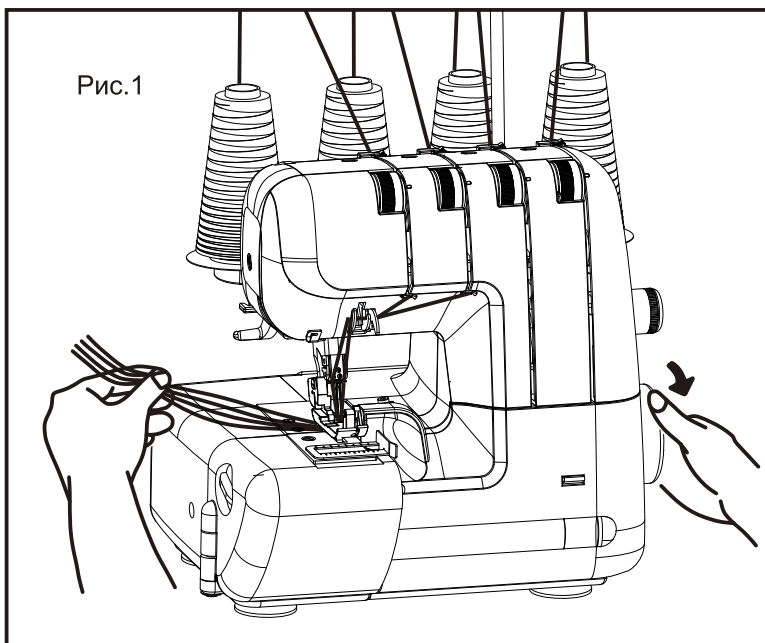

2. Поместите отрез пробной ткани под лапку и начните шить на медленной скорости, плавно нажимая ногой на педаль. Аккуратно продвигайте ткань вперед рукой, помогая машине. Шитье выполняется с опущенной лапкой во всех случаях, кроме работы со слишком объемными тканями.

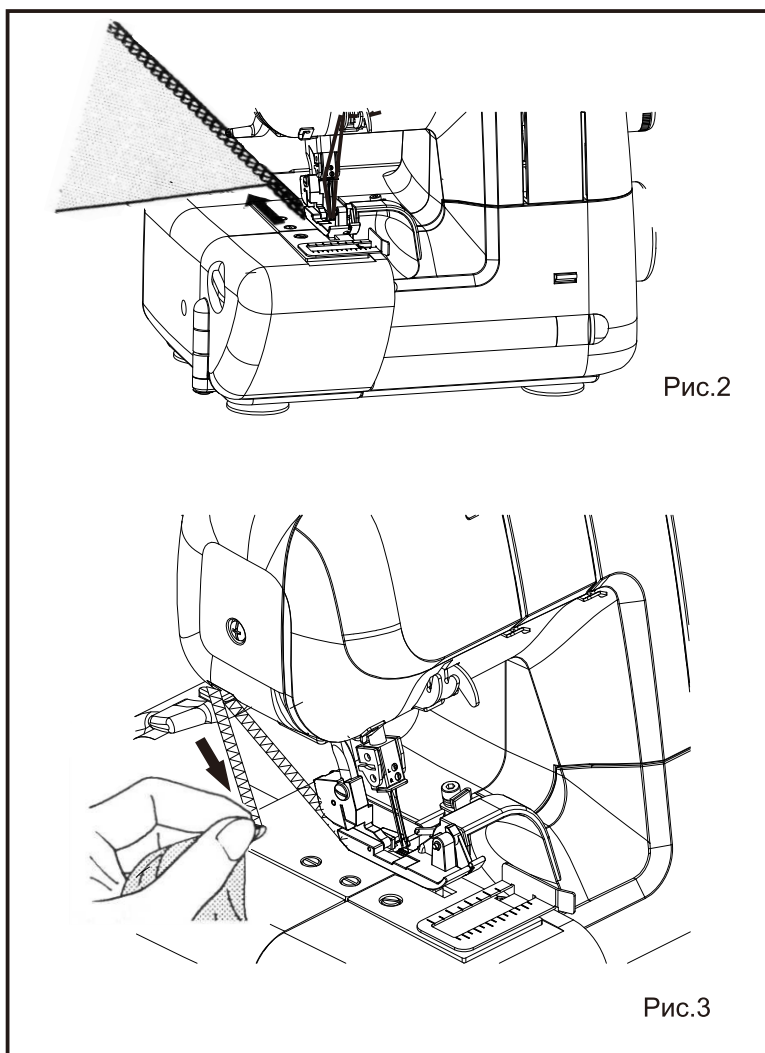





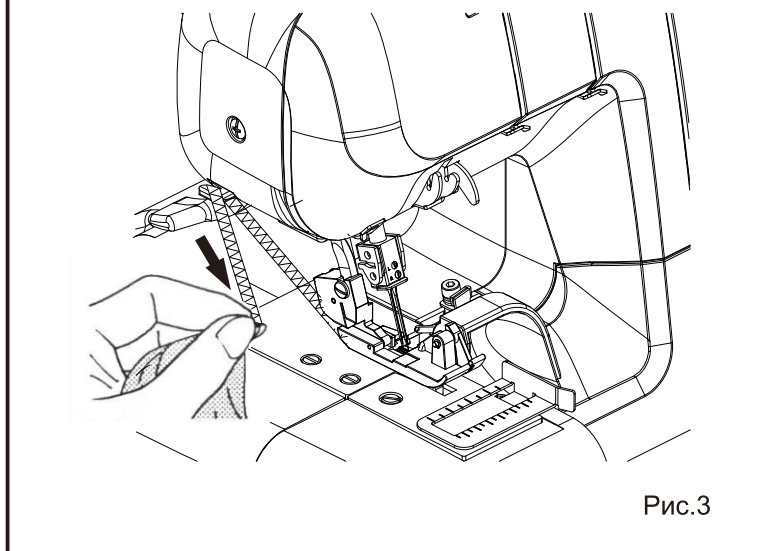

3. Во время тестового шитья попробуйте разные значения натяжения нитей, чтобы выбрать оптимальное для вашего проекта. См. стр. 17.

4. Когда ткань закончится, продолжайте шить на медленной скорости, чтобы закрепить шов: слегка тяните ткань назад и влево для сцепления нитей в "цепочку" (рис.2) .

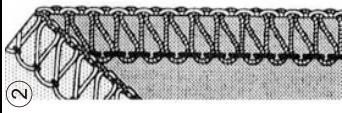
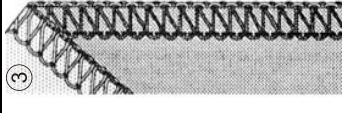
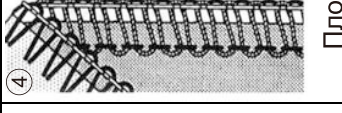
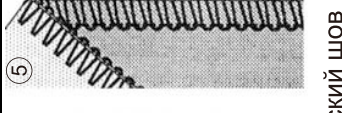
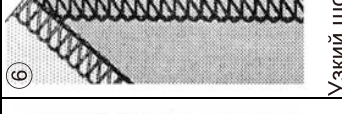
5. Обрежьте цепочку из ниток, оставив за прижимной лапкой "хвостик" ок. 5см. используйте встроенный нож (рис. 3) или ножницы.

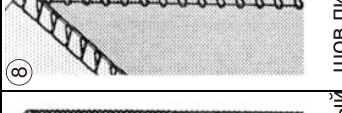

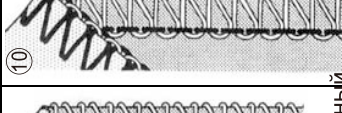
Виды швов и рекомендации по настройкам машины.

Количество нитей	4		3				2																	
	Ширина отреза		4	5	4	6		4-6																
Рабочая игла	левая и правая	левая	правая	левая	правая	левая и правая		левая	правая															
Ширитель стежка	0	0	0	0	0	0	0	0	0															
2x НИТОЧНЫЙ КОНВЕРТОР																								
значение натяжения нитей	Левая игольная нить	4	4	--	0	--	--	4	0	4														
	Правая игольная нить	4	--	4	0	4	4	--	--	5														
	Нить верхнего петлителя	4	4	4	4	4	4	--	--	--														
	Нить нижнего петлителя	4	4	4	7	7	4	4	4	1														
Длина стежка	2,5-3,5	2,5-3,5		3-5		2-2,5	R	P	2,5-3,5	2-3,5	1-2													
Изображение шва																								
	17		23		16		15		15 и 17		15, 16, 23		Роликовый		Эластичный		Роликовый							
	Страница для справки						Узкий шов		Плоский шов		Роликовый		шов пико		Эластичный		Роликовый							

ПРИМЕЧАНИЕ: вышеуказанные значения являются общими рекомендациями.

Для получения идеальной строчки потребуются точная настройка в зависимости от ткани с которой вы будете работать.

Для настройки значений строчки необходимо:

1. Установить ширину отреза. (стр. 18)
2. Установить натяжение нитей в зависимости от толщины материала.
3. Ослабить натяжение при работе с толстыми нитями
4. Неправильное натяжение может вызывать пропуски стежков
5. Неправильно установленная игла влияет на натяжение, они нарушается.
6. Всегда выполняйте пробное шитье на образце той же ткани.

Трехниточный оверлочный шов с использованием одной иглы.

При заправке только левой иглы образуется строчка шириной 6 мм, а при заправке только правой иглы - строчка шириной 3,8 мм.

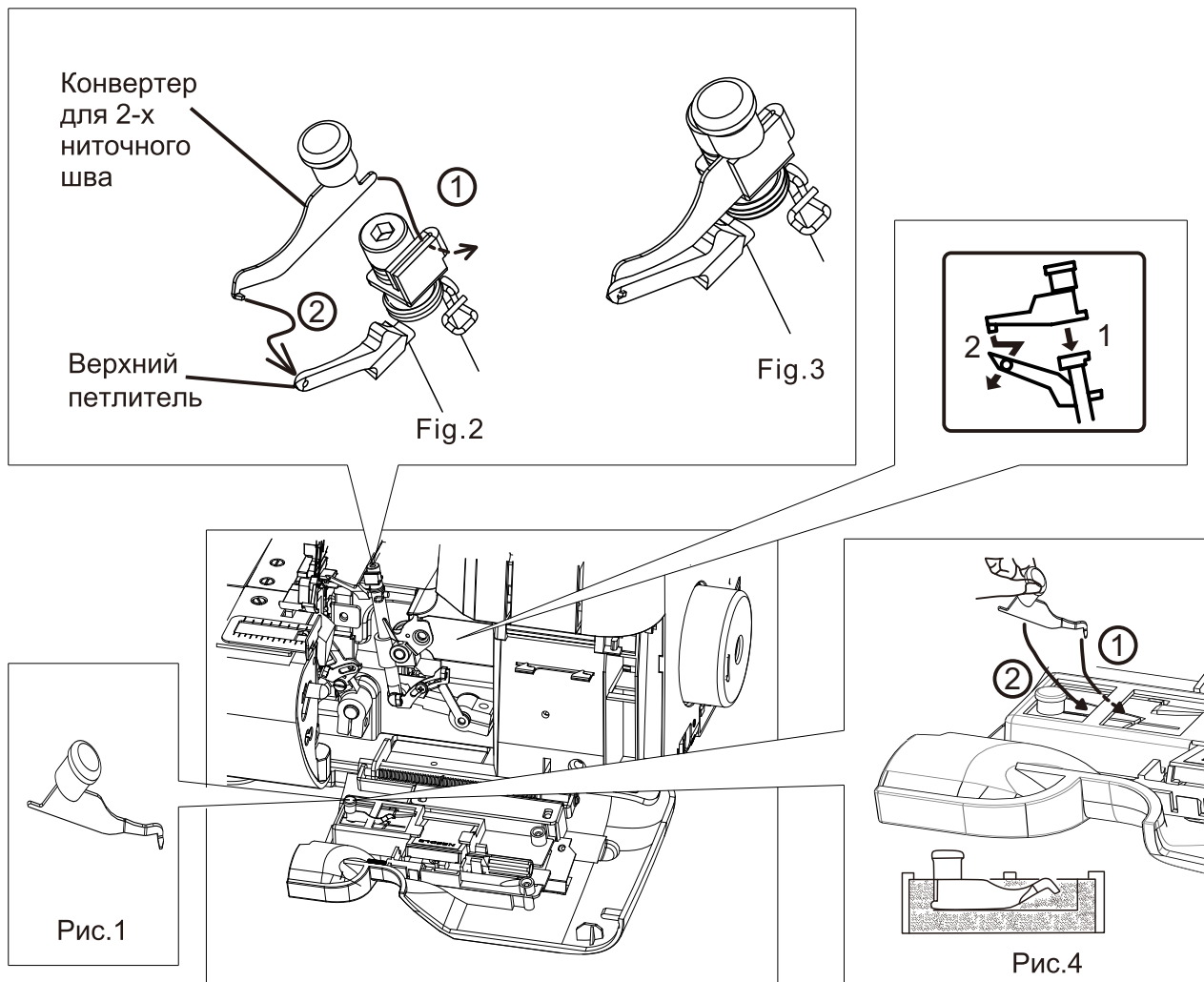

Использование конвертера для выполнения двухниточного шва.

Откройте лицевую крышку и откидную платформу. Поднимите иглу в крайнее верхнее положение, поворачивая маховик на себя. Снимите правую иглу. Используйте только левую иглу.

Возьмите конвертер, как показано на рисунке 1.

Вставьте конвертер в верхний петлитель, как показано на рисунках 2 и 3.

Когда вы не используете конвертер, храните его в отсеке аксессуаров тщательно его закрепив, рис.4.

Узкий шов, роликовый шов и шов Пико.

Узкие и роликовые строчки идеально подходят для использования на тонких тканях, таких как креп, жоржет, крепдешин, шелк и т. д. Шов Пико выполняется при шитье тонких «шалевых» тканей, для обработки края шарфа, платка. Принимая во внимание особенность этих швов, они не подходят для использования на тяжелых тканях.

1. Поднимите прижимную лапку.
2. Откройтелицевую крышку и швейную платформу.
3. Снимите отверткой ширитель стежка с игольной пластины, храните его закрепленным в отсеке для аксессуаров, как показано на рисунке или в сумке для принадлежностей.
4. Настройте машину в соответствии с таблицей на странице 14.

ПРИМЕЧАНИЕ: 1. Используйте рекомендуемые ниже нити для получения идеального шва.

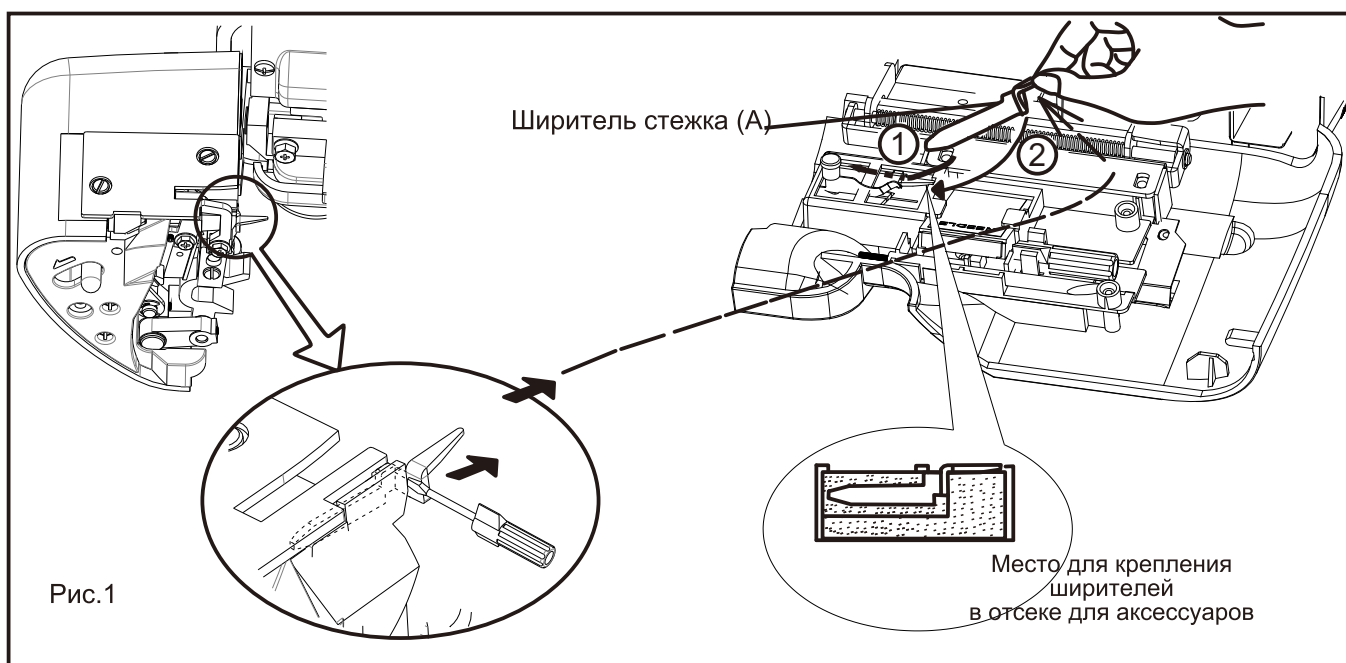

Рекомендации по выбору ниток

	Узкий оверлочный шов	Роликовый шов	
	3-х ниточный	3-х ниточный	2-х ниточный
Игольная нить	Полиэстер, нейлон, шелк №.50-100	Нейлон №.100	
Верхний петлитель	Полиэстер, нейлон, шелк №.50-100	-----	
Нижний петлитель		нейлон повышенной прочности (менее эластичный)	



Регулировка натяжения нитей.

Поворот регулятора натяжения к большему значению увеличивает натяжение нити. Поворот регулятора натяжения к меньшему значению уменьшает натяжение нити.

Всегда выполняйте пробное шитье на той же ткани, прежде чем приступить к работе.

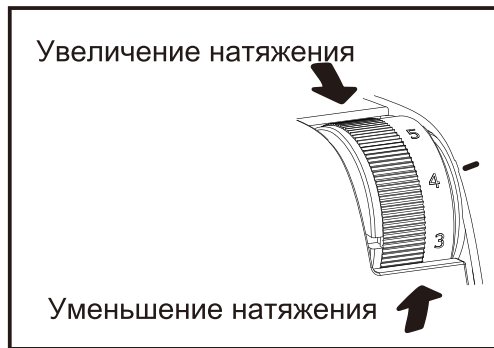

2х ниточный шов

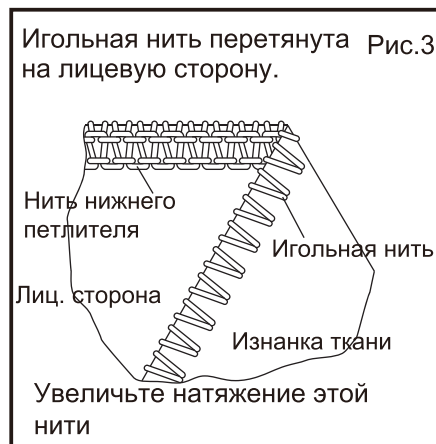
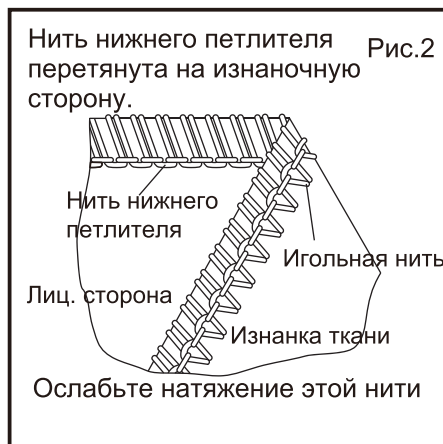
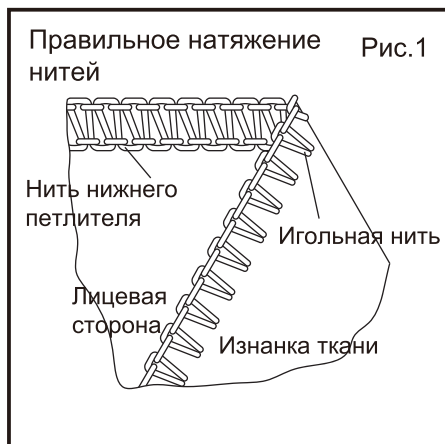

4-х ниточный шов

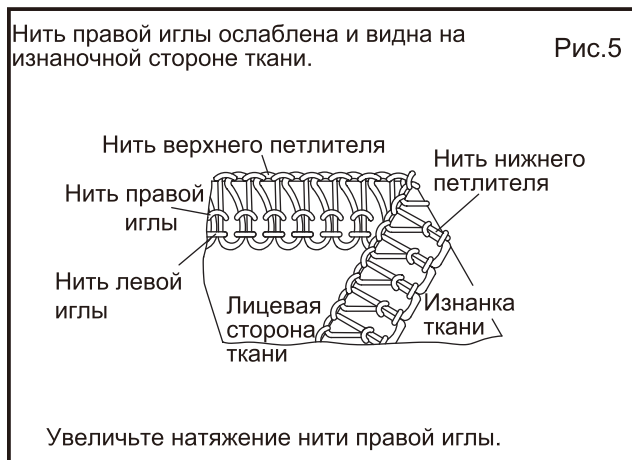
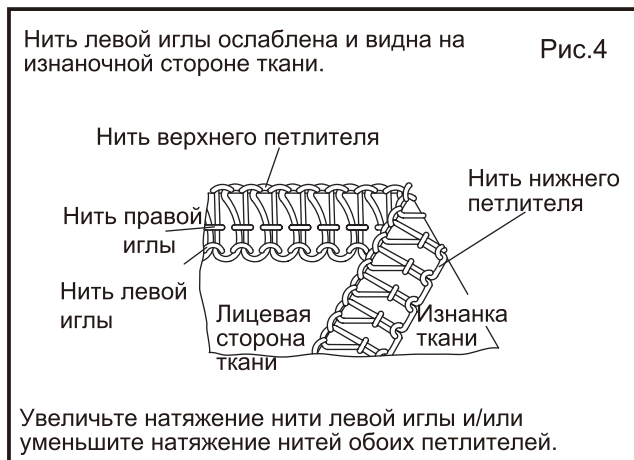
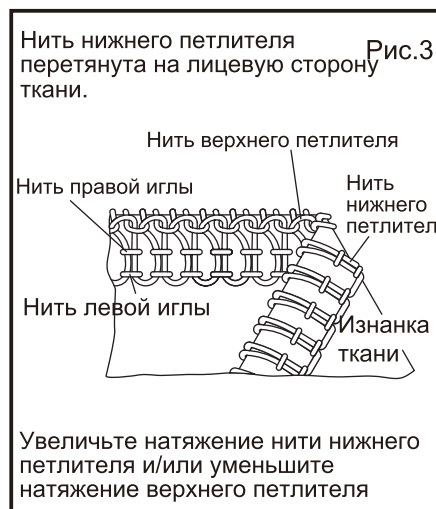
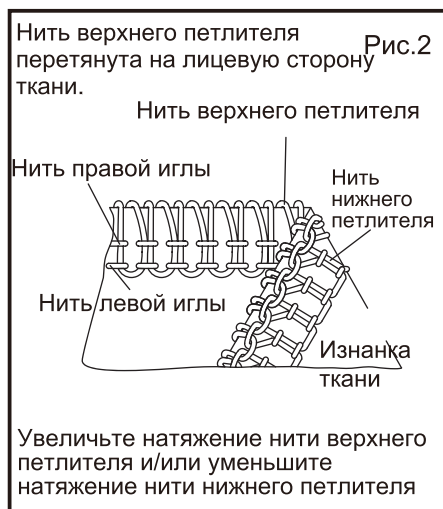
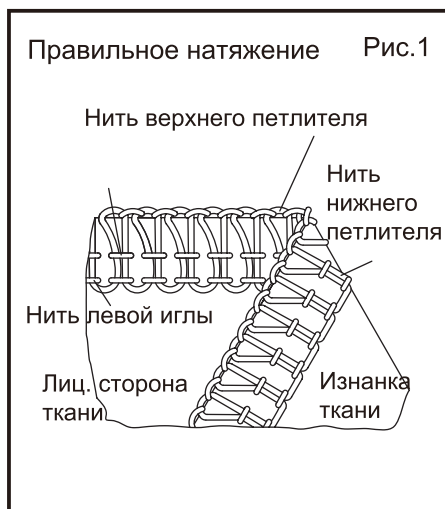

Регулировка длины стежка.

Поворачивайте регулятор длины стежка до нужного значения длины. Чем больше значение на регуляторе, тем длиннее стежок. Регулировка осуществляется в диапазоне от 1 до 5 мм.

Регулировка ширины строчки.

Ширина строчки осуществляется с помощью регулятора ширины отреза в диапазоне от 4 до 7 мм. Заводская установка ширины отреза - 6мм. Установите значение "5" если край ткани сворачивается во время работы (рис.1) Установите значение "7" если петли выступают за край ткани. (рис.2)

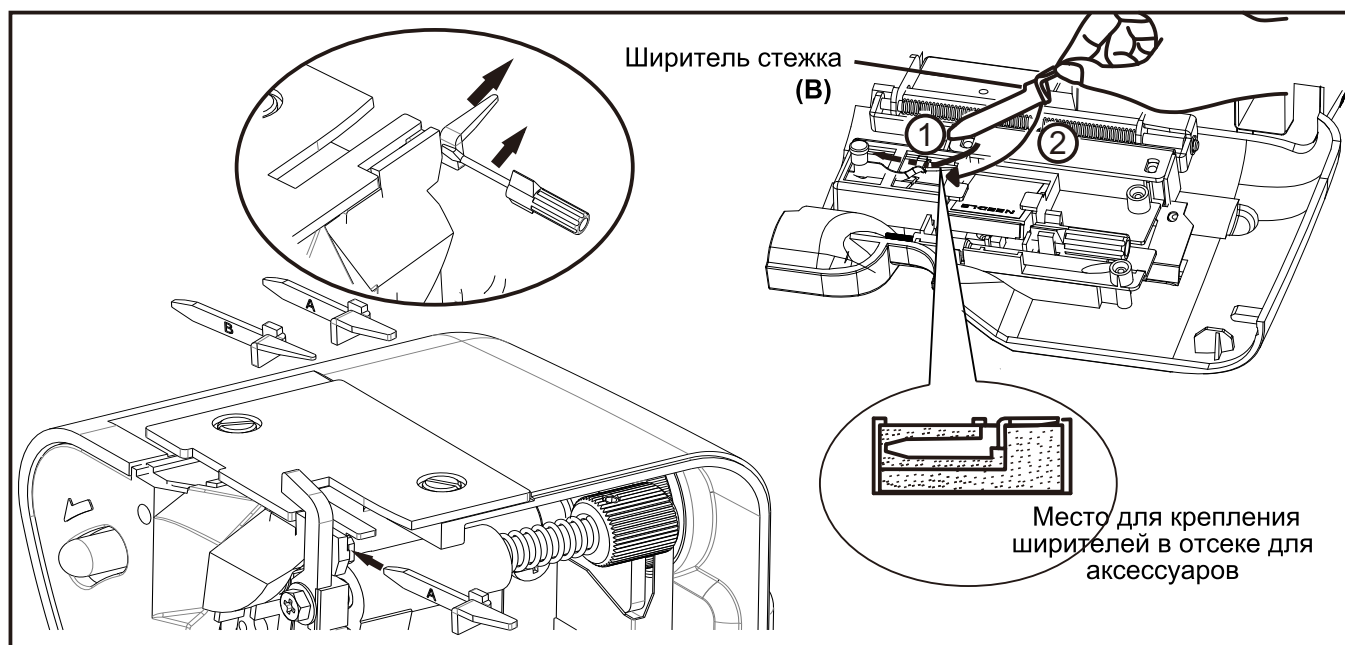
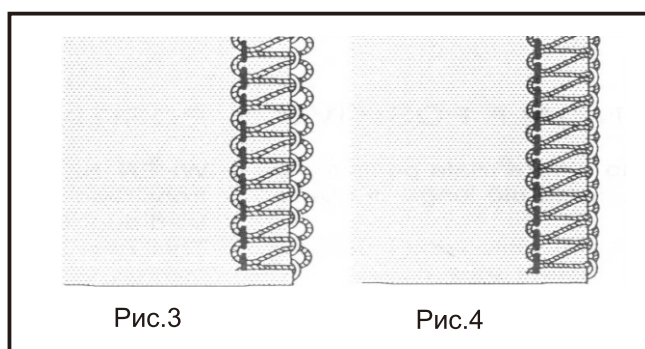
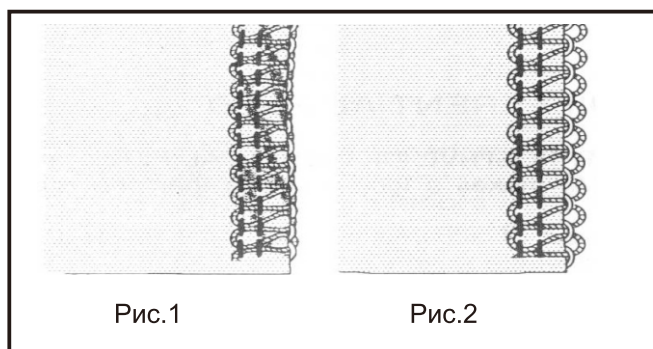
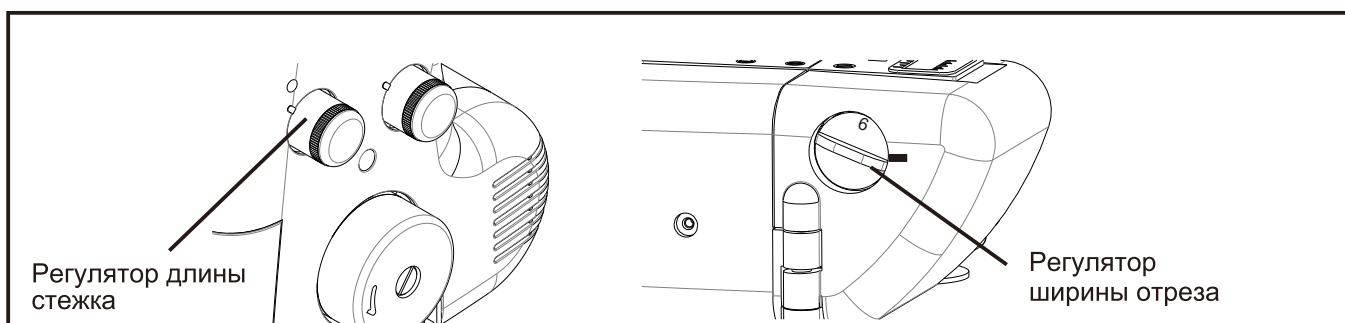

Ширитель стежка (B)

При выполнении 3-х ниточного шва на легких тканях (только правая игла) с шириной отреза 4-5мм, петли могут выступать за край кромки ткани (рис.3). Для предотвращения петляющего шва нужно поменять ширитель стежка с А на В, шов станет аккуратным, как на рисунке 4.

Дифференциальная подача ткани.

Дифференциальный транспортер имеет две независимых зубчатых рейки: переднюю (А) и заднюю (В). Каждая зубчатая рейка имеет индивидуальный механизм продвижения, который делает возможным продвижение ткани с разной скоростью.

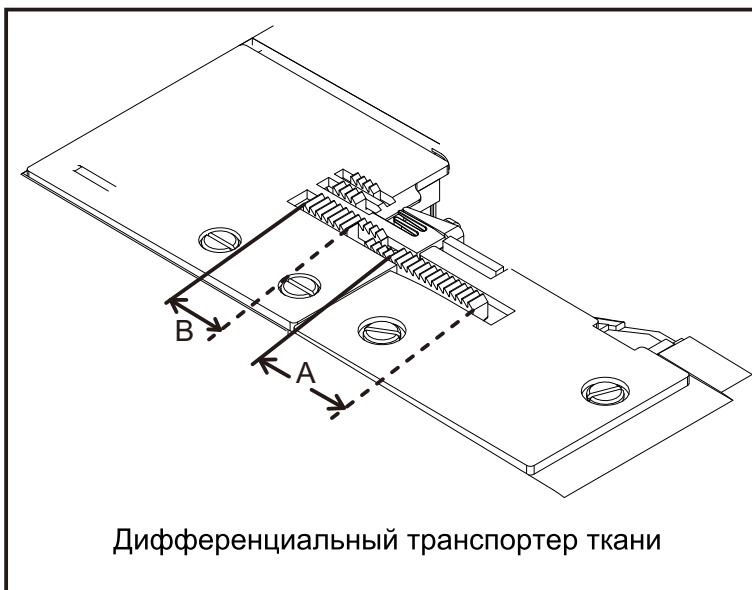

Положительный дифференциал.

В этом положении передняя зубчатая рейка (А) подает больше материала, чем задняя (В). Таким образом, под лапкой собирается больше материала, что предотвращает волнистость строчки.

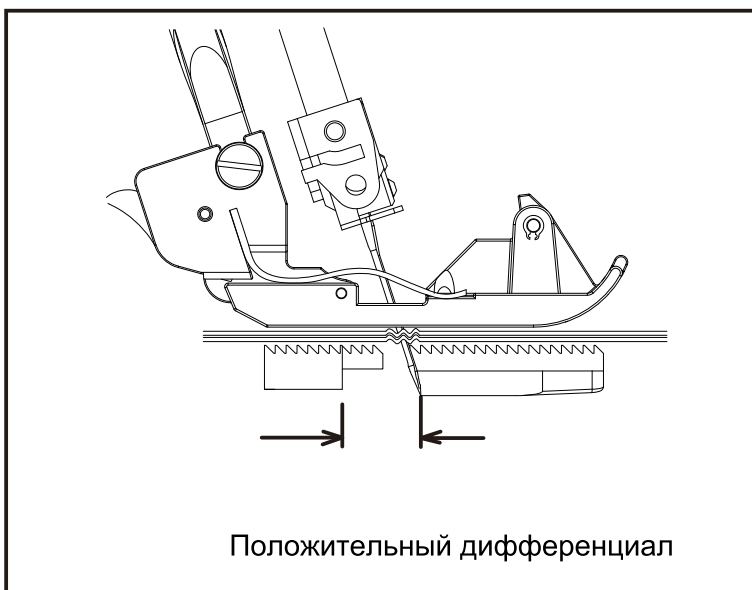

Отрицательный дифференциал.

В этом случае передняя зубчатая рейка (А) подает меньше ткани, чем задняя (В). Таким образом, создается эффект растягивания материала под лапкой, что предотвращает стягивание строчки.

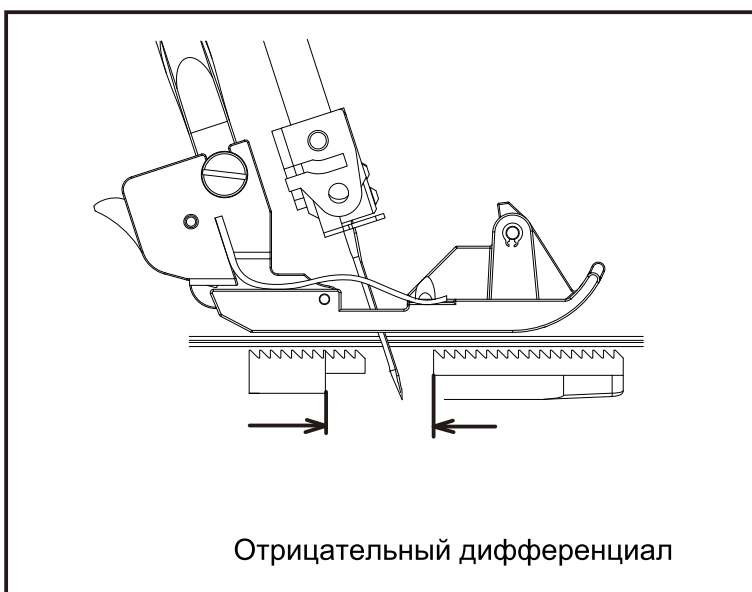

Регулировка дифференциального транспортера.

Дифференциальная подача ткани настраивается вращением регулятора дифференциального транспортера. Рекомендации приведены в таблице ниже. Обязательно протестируйте, прежде чем приступать к работе над изделием.

Ширина диапазона - от "0.7" (отрицательная подача) до "2" (положительная подача). Эти установки обеспечивают лучшее соотношение задней и передней подачи. При обычном шитье регулятор должен быть установлен на "1". Регулировка может быть произведена даже в процессе шитья.

Результат и назначение	Способ подачи	Регулировка	Соотношение подачи: передняя/задняя рейка
Швы без волнистости. Сборки.	Положительная подача	1-2	┌───┬───┬───┬───┬───┐
Дифференциальная подача отключена	Нейтральная подача	1	┌───┬───┬───┬───┬───┐
Швы без стягивания	Отрицательная подача	0.7-1	┌───┬───┬───┬───┬───┐



Регулировка давления лапки.

Заводские настройки давления лапки на ткань предусмотрены для шитья тканей средней плотности. Для большинства операций оно не требует изменений. Если такая настройка всё же необходима, поверните регулятор давления лапки на большее значение для усиления давления или на меньшее значение для его ослабления.

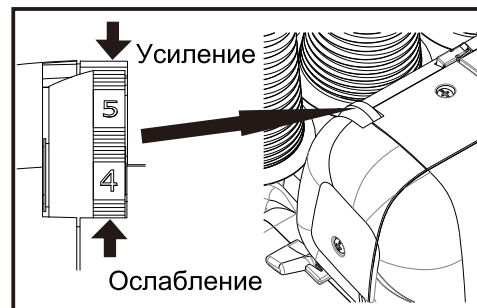

Работа с плотными тканями или несколькими слоями ткани.

Данный оверлок может работать с различными тканями, но для работы с тяжёлыми тканями или несколькими слоями ткани, следует усилить давление лапки, для чего нужно затянуть регулировочный винт, как показано на рисунке.

Для этого откройте швейную платформу и используйте отвертку.

При работе с лёгкими материалами, а так же при изменении ширины отреза, ослабьте регулировочный винт, как показано на рисунке, иначе нож будет плохо отрезать ткань.

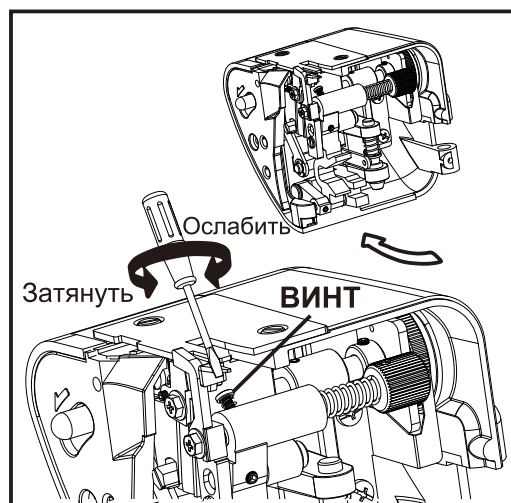

Основные операции

Обработка углов ткани без обрезки нитей.

1. Дойдя до края ткани, остановите иглу в верхнем положении.
2. Поднимите лапку и слегка потяните за цепочку нитей так, чтобы пройти ширитель стежка
3. Поверните ткань, опустите лапку и начинайте обмётывать другую сторону ткани (см. рис. 1).



Рис.1

Примечание: Если Вы одновременно производите обмётку и обрезку края материала, надрежьте ткань вдоль новой линии строчки приблизительно на 3 см, перед тем как повернуть ткань (см. рис. 2).

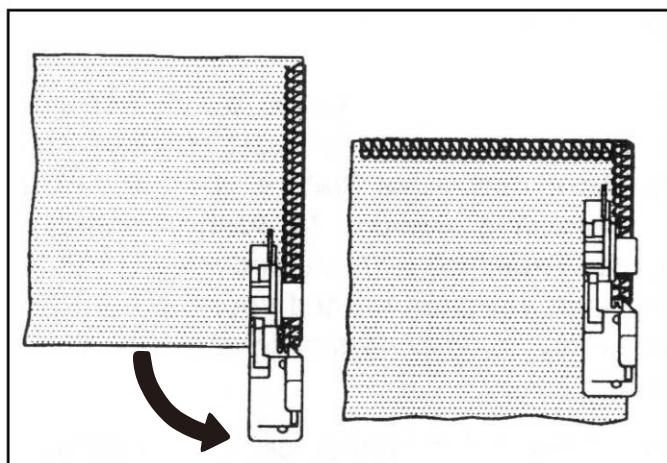

Рис.2

Обработка кривых срезов.

Для обмётки вогнутых краёв аккуратно направляйте рукой ткань так, чтобы линия обрезки проходила под правой стороной лапки (или чуть левее), прикладывая усилие в точке А в направлении, указанном стрелкой, левой рукой и одновременно прикладывая небольшое обратное усилие в точке В правой рукой (см. рис. 3). Для обмётки выпуклых краёв подложите ткань под лапку аналогичным образом, но прикладывайте усилие в противоположных направлениях (см. рис. 4).

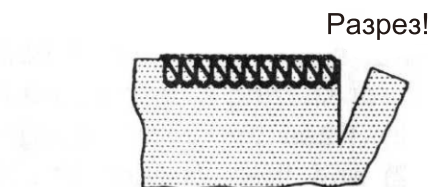

Рис.3

Рис.4

Распарывание строчки.

Чтобы распороть готовую строчку, разрежьте ножницами стежки игольной нити с небольшим интервалом и выньте нити петлителей.

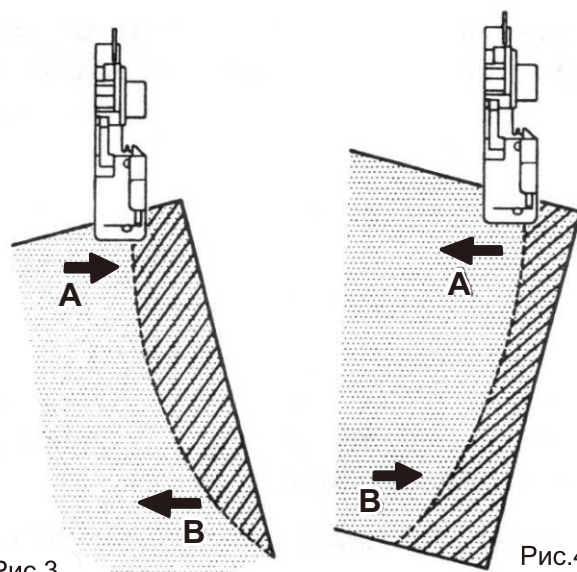
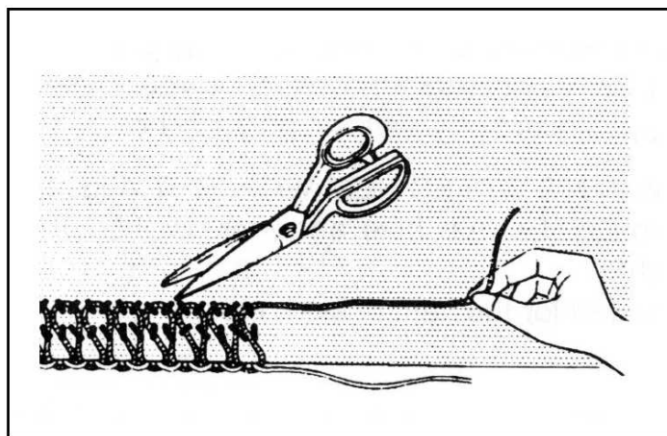

Оверлочная строчка, усиленная шнуром.

Оверлочная строчка со шнуром используется для укрепления плечевого, рукавного или бокового шва при сшивании или изготовлении трикотажных изделий. В качестве декоративной отделки вместо шнура можно использовать трикотажную нить контрастных цветов. Прижимная лапка Вашей машины имеет специальную конструкцию для подачи шнура или нити с левой или правой стороны от центра строчки. Инструкции по выполнению усиленного шва:

1. Установите катушку с вкладным шнуром (в качестве шнура можно использовать тамбурную нить, каркасную нить, шерстяную или трикотажную нить, эластичную нить) позади подставки с катушкодержателями. Проведите вкладной шнур через направители для шнура (1) и (2), а затем через направитель нити левой иглы (3) (см. рис. 1).
2. Проведите шнур через ближнее или дальнее отверстия в лапке (в зависимости от операции, см. рис. 2 и 3) и заведите его назад под лапку.
3. Подложите под лапку обрабатываемую ткань. Начинайте медленно шить, проверяя правильность подачи шнура, затем увеличьте скорость шитья.

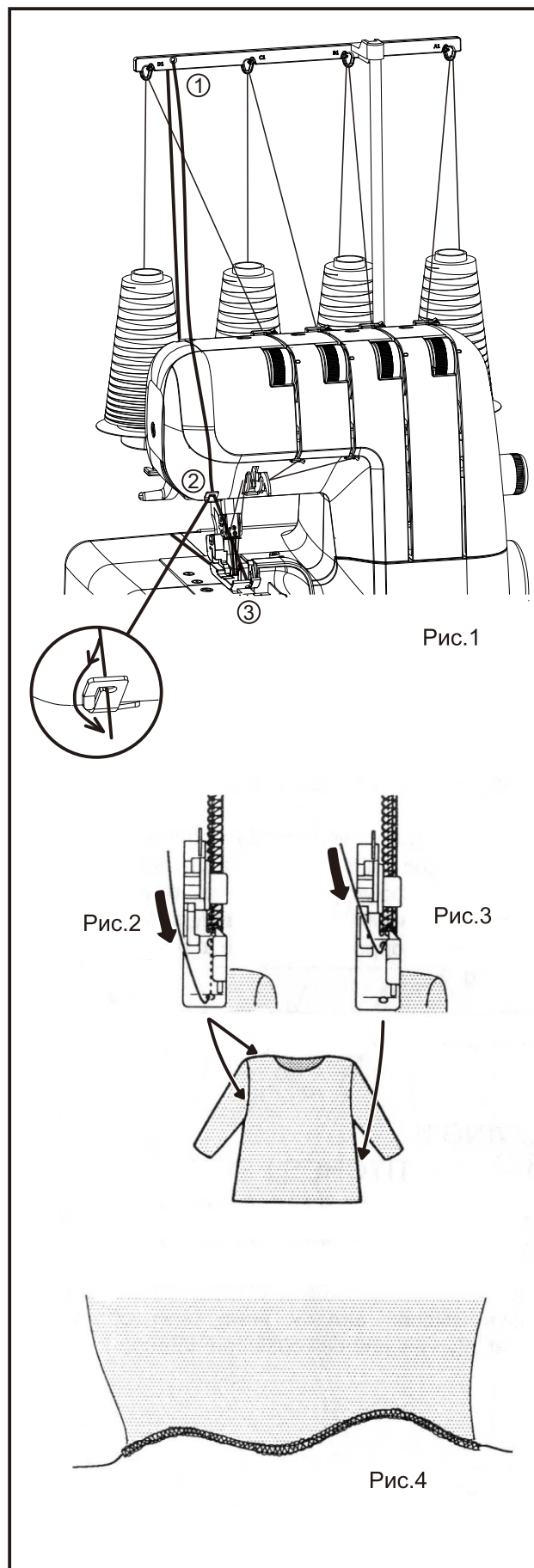

Для стачивания плечевых деталей или рукавов:

пропустите шнур через ближнее отверстие, убедившись, что он проходит между левой и правой игольными нитками (рис. 2).

Для стачивания боковых швов:

пропустите шнур через дальнее отверстие, убедившись, что шнур проходит справа от правой игольной нити (рис. 3).

Для создания декоративного эффекта:

Вы можете пропустить нить контрастного цвета через ближнее или дальнее отверстия либо через оба отверстия лапки.

Для выполнения волнистой отделки с вкладным шнуром:

(рис. 4) пропустите шнур через дальнее отверстие и выберите режим РОЛЕВОГО ШВА (см. стр. 16). Эта операция используется для обмётывания низа юбок и т.п.

Декоративные швы.

Кроме обычных обметочных операций, описанных в данной инструкции, Ваша машина может также выполнять ряд декоративных операций, таких как декоративная строчка по верху изделия, швы встык, защипы или изготовление каймы или тесьмы. Примеры приведены ниже.

Декоративная строчка по верху изделия с использованием 2 нитей или 3 нитей (плоский шов).

Сложите материал по намеченной линии и прошейте, не разрезая ножом подгибку (рис. А). Разверните ткань, вытяните концы нитей на изнанку и проутюжьте шов. Окончательный вид шва можно улучшить, заправив в нижний петлитель каркасную нить для обметывания петли или вышивальную нить.

Двух- или трёхниточный (плоский) шов встык.

Сложите две части материала изнаночными сторонами друг к другу и прошейте вдоль края. Разверните, расправьте и проутюжьте шов. Используя ткани и нити разного цвета, можно достичь эффекта «пэчворк».

Изготовление защипов с использованием 3 нитей.

Сложите ткань вдоль отмеченных линий и проложите оверлочную строчку вдоль заложеного края, не разрезая ткань в месте складки (См. стр.25). Вытяните концы нитей на изнанку и проутюжьте.

Изготовление декоративной тесьмы с использованием 3 нитей.

Обметайте шнур или тесьму, аккуратно придерживая её двумя руками, чтобы не разрезать край (см. стр. 25).

Примечание

* Декоративные швы делать проще, используя лапку для потайной строчки.

** Уменьшите натяжение нити верхнего петлителя при использовании толстой нити.

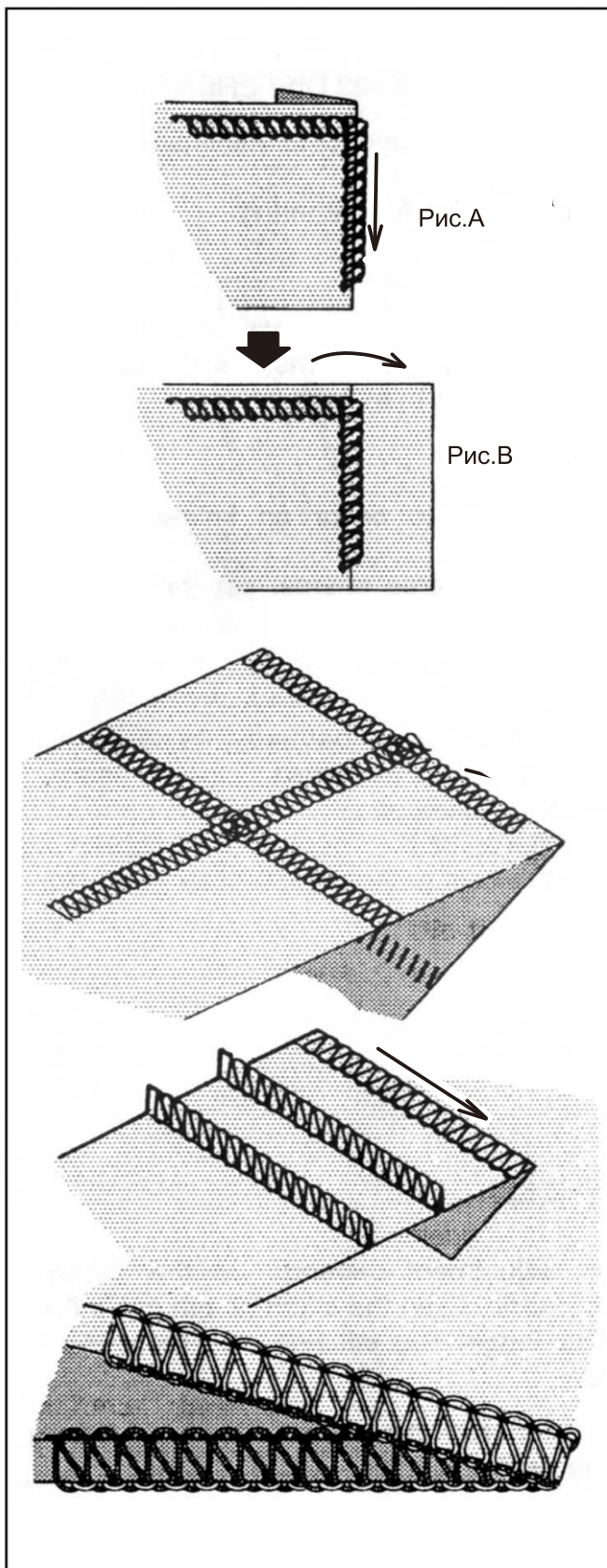

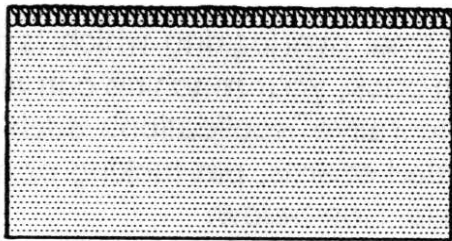

Pucker or waver-free seams

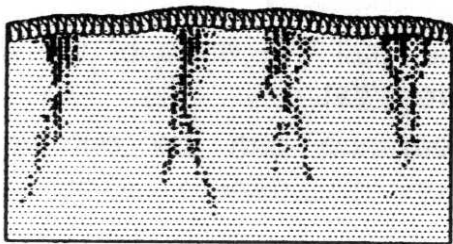

Посадка

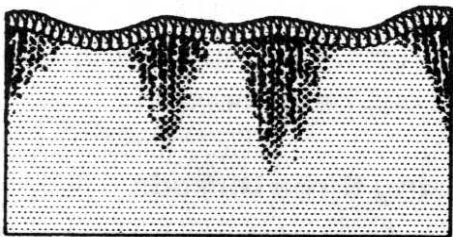

Растягивание

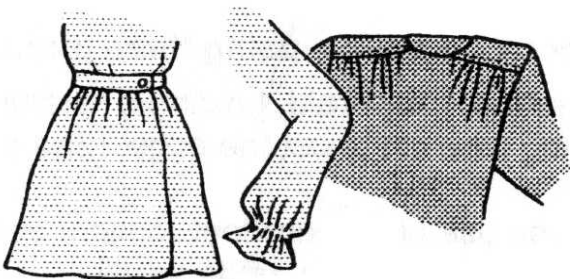

Сборки

Использование дифференциального транспортера.

Дифференциальный транспортёр (см. стр. 19) создан для посадки и растягивания краев ткани. Кроме этого, его можно эффективно использовать для создания сборок.

1. Посадка

Стягивание строчки обычно случается на плетёных и лёгких тканях. Во избежание этого установите регулятор дифференциального транспортера на значение меньше "1".

2. Растягивание

Волнистость обычно образуется на трикотажных и эластичных материалах. Чтобы строчка растягивалась, установите регулятор дифференциального транспортера на значение больше "1".

3. Сборки

С помощью дифференциальной подачи можно с лёгкостью сделать сборки на лёгких тканях. Эта операция используется для обработки линии талии, на линии втачивания рукава, на манжетах и гофрировании. Установите регулятор дифференциального транспортера между "1.5" и "2" в зависимости от нужной Вам степени собаривания.

Важно!

На регулировку дифференциального транспортера влияет толщина и эластичность ткани, а также длина стежка (чем длиннее стежок, тем больше стягивание). Всегда проверяйте установленные настройки на образце ткани, с которой Вы собираетесь работать.

3. Техническое обслуживание.

Замена верхнего ножа.

Если нож затупился, его необходимо заменить. Запасной нож входит в стандартную комплектацию.

ПРИМЕЧАНИЕ: замена неподвижного (нижнего) ножа не требуется, т.к. он изготовлен из износостойкого твёрдосплавного материала.

Прежде всего, отключите машину от сети.

1. Ослабьте винт и снимите подвижный верхний нож.

2. Закройте швейную платформу. Опустите рычаг подвижного ножа в нижнее положение поворотом махового колеса на себя. В этом положении установите новый нож на место и затяните винт. Убедитесь, что лезвие верхнего ножа примерно на 0,5 мм ниже поверхности неподвижного ножа.

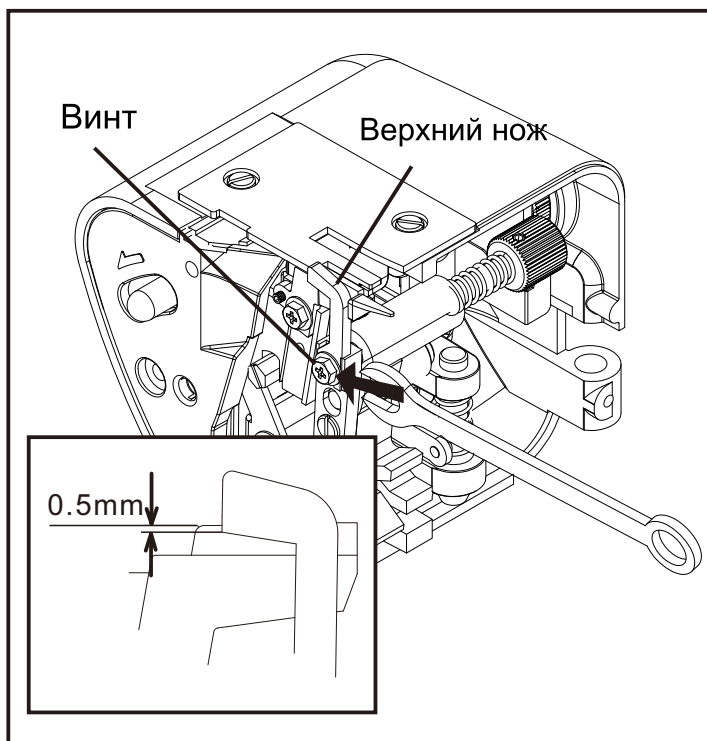

Отключение верхнего ножа.

Если Вы хотите шить без обрезания края, откройте швейную платформу и отключите подвижный нож, переместив влево и прокрутив на себя ручку отключения ножа (см. рис.).

Убедитесь, что край материала не превышает ширину обрезки, иначе верхний петлитель и игла могут быть повреждены.

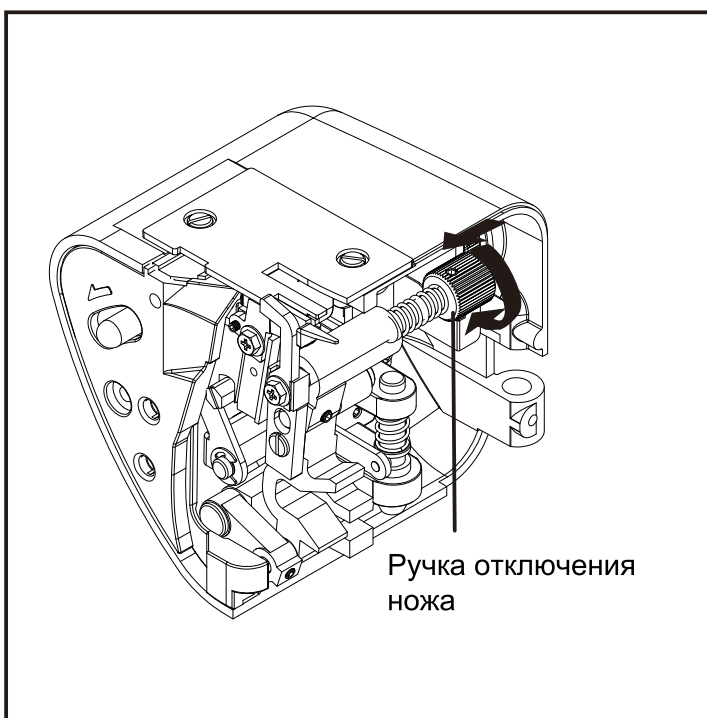

Очистка и смазка машины.

Для поддержания бесперебойной работы машины ее следует содержать в чистоте и регулярно смазывать.

При выполнении любых работ по уходу за машиной всегда отключайте ее от электросети (вынимайте вилку из розетки).

1. Откройте лицевую крышку и швейную платформу. С помощью щеточки (в комплекте с машиной) удалите из механизма накопившуюся пыль и ворс.
2. Нанесите несколько капель масла в места, указанные на рисунке стрелками. **Всегда используйте только высококачественное машинное масло.**

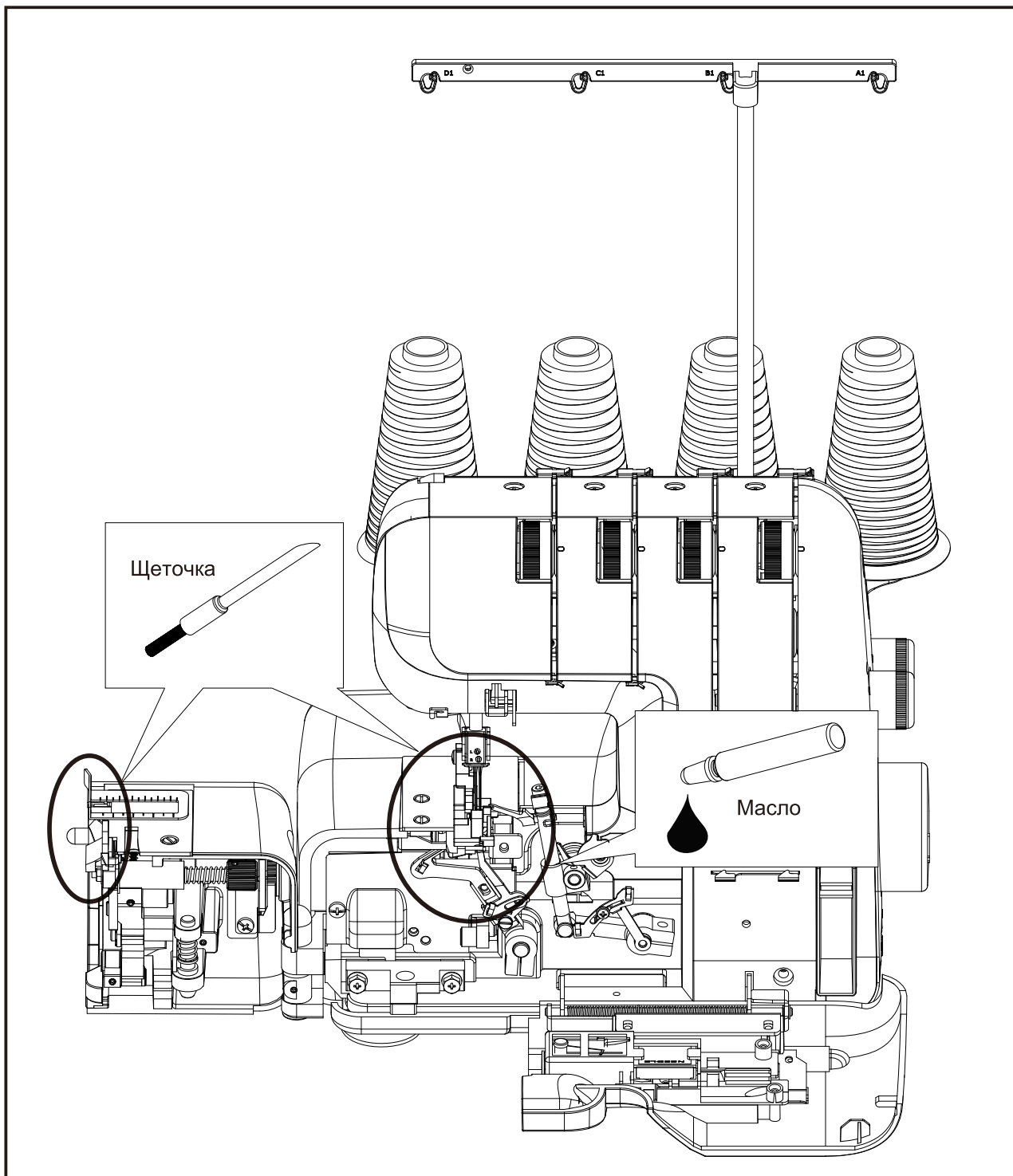

4. Устранение неполадок.

Неполадка	Возможная причина	Рекомендации по устранению
Неровная строчка	<ol style="list-style-type: none"> 1. Неправильное натяжение нити (нитей). 2. Неверный размер иглы. 3. Неверная заправка машины. 4. Ткань тянут во время шитья. 5. Не закреплена лапка. 	<ol style="list-style-type: none"> 1. Отрегулируйте натяжение нити (нитей). 2. Подберите правильный размер иглы в соответствии с нитью и тканью. 3. Повторно заправьте машину. 4. Не тяните ткань, а плавно направляйте её. 3 5. Заново установите лапку.
Поломка иглы	<ol style="list-style-type: none"> 1. Ткань тянут во время шитья. 2. Неверный размер иглы. 3. Неправильно установлена игла. 4. Не закреплена лапка. 	<ol style="list-style-type: none"> 1. Не тяните ткань, а плавно направляйте её. 2. Подберите правильный размер иглы в соответствии с нитью и тканью. 3. Заново установите иглу. 4. Заново установите лапку.
Стягивание	<ol style="list-style-type: none"> 1. Неправильное натяжение нити (нитей). 2. Гнутая или тупая игла 3. Неверно выбранный режим работы дифференциального транспортёра. 	<ol style="list-style-type: none"> 1. Отрегулируйте натяжение нити (нитей). 2. Замените иглу. 3. Установите дифференциальный транспортёр на значение ниже 1.
Волнистость	Неверно выбран режим работы дифференциального транспортёра.	Установите регулятор дифференциала на значение 1 или выше для трикотажа.
Пропуск стежков	<p>Неверная заправка машины. Неверный размер иглы. Гнутая или тупая игла. Неверно установлена игла.</p>	<ol style="list-style-type: none"> 1. Повторно заправьте машину. 2. Подберите правильный размер иглы в соответствии с нитью и тканью. 3. Замените иглу. 4. Заново установите иглу.
Обрыв нитей	<ol style="list-style-type: none"> 1. Неверная заправка машины. Гнутая игла. Слишком большое натяжение нити (нитей). Неверная установка иглы. Запутывание нити в катушке. Не до конца выдвинута антенна с нитенаправителями. 	<ol style="list-style-type: none"> 1. Повторно заправьте машину. 2. Установите новую иглу. 3. Отрегулируйте натяжение нити (нитей). 4. Заново установите иглу. 5. Правильно установите катушку. 6. Полностью выдвиньте телескопический стенд нитенаправителя.

