

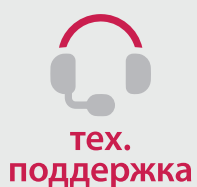

РУКОВОДСТВО ПО ЭКСПЛУАТАЦИИ

МНОГОИГОЛЬНАЯ ПРОМЫШЛЕННАЯ ШВЕЙНАЯ МАШИНА
AURORA A-12064P/VWL



aurora.ru

РУКОВОДСТВО ПО ЭКСПЛУАТАЦИИ

Перед тем, как приступить к эксплуатации машины, пожалуйста, внимательно прочтите настоящее руководство по эксплуатации.

Чтобы быстро получить всю необходимую информацию, храните руководство под рукой.

МНОГОИГОЛЬНАЯ ПРОМЫШЛЕННАЯ ШВЕЙНАЯ МАШИНА AURORA A-12064P/VWL.

Благодарим вас за покупку машины бренда Aurora.

ВНИМАНИЕ

При работе на промышленных швейных машинах нормальным является положение, когда оператор находится непосредственно перед подвижными частями машины, такими как игла и нитепритягиватель.

Важно! Всегда существует опасность травмирования этими частями.

Содержание

1. ИНСТРУКЦИЯ ПО ТЕХНИКЕ БЕЗОПАСНОСТИ.....	4
2. МЕРЫ ПРЕДОСТОРОЖНОСТИ.....	4
3. ШИТЬЕ.....	5
4. ОЧИСТКА.....	5
5. ТЕХНИЧЕСКОЕ ОБСЛУЖИВАНИЕ И ОСМОТР.....	5
6. ТЕХНИЧЕСКИЕ ХАРАКТЕРИСТИКИ МАШИНЫ.....	6
7. УСТАНОВКА МАШИНЫ (РИС.1,2).....	6
8. ЗАМЕНА И ЗАПРАВКА МАСЛА (РИС.3).....	7
9. ТИП ИГЛ И ЗАМЕНА ИГЛ (РИС.5).....	8
10. ПРОДЕВАНИЕ НИТИ (РИС.6,7).....	9
11. РЕГУЛИРОВКА НАТЯЖЕНИЯ НИТИ (РИС.8,9).....	10
12. РЕГУЛИРОВКА ВЫСОТЫ ИГЛЫ (РИС.10).....	10
13. РЕГУЛИРОВКА ИГОЛЬНОГО ПРЕДОХРАНИТЕЛЯ (РИС.11).....	11
14. РЕГУЛИРОВКА ИГЛЫ И ПЕТЛИТЕЛЯ (РИС.12).....	11
15. РЕГУЛИРОВКА ПЕТЛИТЕЛЯ (РИС.13).....	12
16. РЕГУЛИРОВКА ДЛИНЫ СТЕЖКА (РИС.14).....	12
17. СИНХРОННОЕ ПОЛОЖЕНИЕ ИГЛЫ И ПЕТЛИТЕЛЯ (РИС.15).....	13
18. ВЗАИМОСВЯЗЬ МЕЖДУ ПЕТЛИТЕЛЕМ И УСТРОЙСТВОМ ДЛЯ УДАЛЕНИЯ НИТИ (РИС.17,18)....	14
19. РЕГУЛИРОВКА СТЕРЖЕНЯ УПРАВЛЕНИЯ НИТЬЮ ПЕТЛИТЕЛЯ (РИС.19-21).....	15
20. РЕГУЛИРОВКА ПАРАЛЛЕЛЬНОСТИ ЗУБЧАТОЙ РЕЙКИ.....	16
21. РЕГУЛИРОВКА ЗАДНЕГО РЕГУЛИРОВОЧНОГО КОЛЕСА (РИС.22).....	16
22. РЕГУЛИРОВКА РАССТОЯНИЯ МЕЖДУ ВЕРХНЕЙ И НИЖНЕЙ ШЕСТЕРНЕЙ (РИС.23-25).....	17
23. НАСТРОЙКА ПЕРЕДНЕГО ПРОТЯГИВАТЕЛЯ – VWL(РИС.26).....	18
24. ГАРАНТИЙНЫЕ ОБЯЗАТЕЛЬСТВА.....	19
25. ПОДТВЕРЖДЕНИЕ БЕЗОПАСНОСТИ.....	19

1. ИНСТРУКЦИЯ ПО ТЕХНИКЕ БЕЗОПАСНОСТИ

Указания по безопасности

ВНИМАНИЕ

Не допускайте попадания горючих веществ в машину. Это может привести к воспламенению, травме или сбоям в работе машины.

В случае попадания горючих веществ в машину (голова, блок управления машины) немедленно обесточьте машину и обратитесь за помощью в официальный сервисный центр Aurora либо к квалифицированным механикам.

Требования к условиям эксплуатации

1. Машину следует эксплуатировать в помещениях, свободных от источников сильных электромагнитных помех, таких как помехи, создаваемые мощными электрическими приборами или помехи, вызванные разрядами статического электричества. Источники высокого напряжения могут вызывать сбои в работе машины. Колебания напряжения в электросети не должны превышать $\pm 10\%$ номинального напряжения питания машины. Более значительные колебания напряжения могут вызывать сбои в работе машины.
2. Не устанавливайте машину вблизи других электронных устройств, таких как телевизор, радиоприемник или беспроводные телефоны. Во время работы машина может создавать помехи, нарушающие их работу.
3. Сетевой шнур машины должен быть включен непосредственно в розетку. Использование удлинителей не рекомендуется – это может вызвать проблемы в работе машины.
4. Мощность источника питания должна быть больше номинальной мощности, потребляемой машиной. Недостаточная мощность источника питания может вызывать сбои в работе машины.
5. Температура окружающего воздуха при эксплуатации машины должна находиться в пределах от $+5$ до $+35^{\circ}\text{C}$. Более высокие или низкие температуры могут стать причиной сбоев в работе машины.
6. Относительная влажность окружающего воздуха при эксплуатации машины должна находиться в пределах от 45 до 85%. Образование конденсата на деталях машины не допускается. Чрезмерно высокая или низкая относительная влажность и образование конденсата могут стать причинами сбоев в работе машины.
7. В случае грозы обесточьте машину (выньте вилку сетевого шнура из розетки). Молнии могут вызывать сбои в работе машины.

2. МЕРЫ ПРЕДОСТОРОЖНОСТИ

Настройку машины должен производить квалифицированный механик.

- При необходимости выполнить какие-либо электротехнические работы обратитесь к официальному представителю компании Aurora или квалифицированному электрику.
- Перед включением или выключением сетевого шнура в/из розетки убедитесь, что выключатель машины находится в положении ВЫКЛ. В противном случае возможно повреждение машины.
- Выполните заземление. В случае плохого заземления или его отсутствия вы рискуете получить серьезную травму. Кроме того, в этом случае возможны проблемы в работе машины.
- Не перекрывайте вентиляционное окно во избежание перегрева машины.
- Избегайте перегрева корпуса машины при интенсивной работе.

- При обращении со смазочными материалами, во избежание их попадания в глаза или на кожу, пользуйтесь защитными очками и перчатками. Попадание смазочных материалов в глаза, на кожу или внутрь может вызвать раздражение, рвоту или расстройство желудка. При необходимости обратитесь в медицинское учреждение за помощью. Храните смазочные материалы в недоступном для детей месте!

3. ШИТЬЕ

К работе на машине допускаются только операторы, прошедшие курс обучения по безопасной эксплуатации.

- Работая на машине, пользуйтесь защитными очками. В случае поломки иглы ее обломок может попасть в глаз и причинить серьезную травму.
- Выключайте машину каждый раз в следующих случаях: перед заправкой нитей, при замене шпули и иглы, при оставлении машины без присмотра.
- Перед тем, как приступить к работе, установите все защитные и предохранительные устройства. Эксплуатация машины без этих устройств может привести к травме.
- Во время работы не дотрагивайтесь до подвижных частей машины и не прижимайте к ним никаких посторонних предметов. Это может привести к травме или повреждению машины.
- При возникновении неисправности во время работы или появлении ненормального шума или запаха, немедленно прекратите работу и обесточьте машину. Обратитесь в официальный сервисный центр Aurora или к квалифицированному механику.

4. ОЧИСТКА

- Обесточьте машину перед выполнением очистки. В противном случае, при случайном нажатии кнопки включения машина может прийти в действие, что может привести к травме.

5. ТЕХНИЧЕСКОЕ ОБСЛУЖИВАНИЕ И ОСМОТР

Техническое обслуживание и осмотр машины должны выполняться только квалифицированным механиком.

- Для выполнения технического обслуживания и осмотра электрооборудования обратитесь в официальный сервисный центр Aurora или к квалифицированному электрику.
- Если какие-либо предохранительные устройства были сняты для выполнения регулировки или очистки, установите их на место и проверьте их работоспособность перед тем как продолжить работу.
- Обесточивайте машину каждый раз в следующих случаях: при выполнении технического обслуживания, осмотра или регулировки; при замене расходных или быстроизнашивающихся частей, при оставлении машины без присмотра.
- Эксплуатировать машину разрешается только по назначению. Другие применения машины запрещены.
- Переоснащать машину или вносить изменения в конструкцию запрещается.

6. ТЕХНИЧЕСКИЕ ХАРАКТЕРИСТИКИ МАШИНЫ

Наименование	A-12064P/VWL
Длина стежка	1,4-3,6 мм
Высота подъема лапки	12 мм
Автоматическая смазка	+
Максимальная скорость шитья	до 4500 ст/мин
Задний ролик (пулер) для дополнительного продвижения материала	+
Расстояние между иглами	6,4мм
Тип иглы	UO113 №75-90

Назначение и область применения: Высокоскоростная поясная 12-ти игольная машина двухниточного цепного стежка с цилиндрической платформой (поясная машина), с задним пуллером и устройством дозированной подачи резинки. Предназначена для обработки поясов нижнего белья, спортивной одежды и другого трикотажа двухниточным цепным стежком с одновременным притачиванием резинки.

7. УСТАНОВКА МАШИНЫ (РИС.1,2)

Используйте аксессуары машины один за другим, чтобы установить противоударное сиденье и подставку для нити, как показано на рисунках (рис. 1а, рис. 1б).

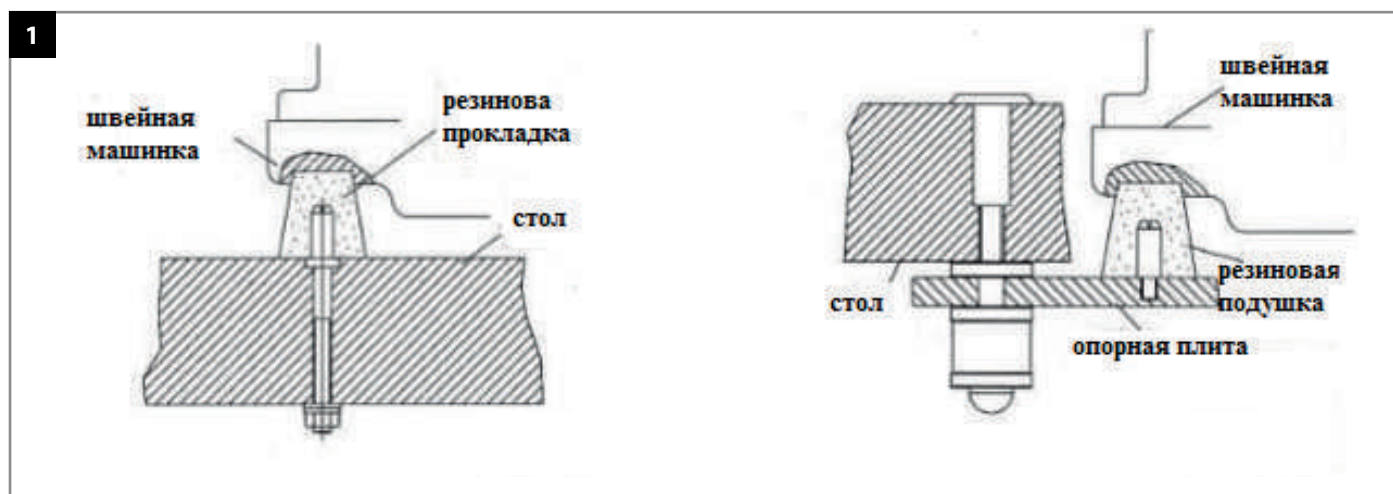

Вращение мотора происходит по часовой стрелке. Установите ремень так, чтобы при нажатии на него ремень прогибался на 20 мм.

Между тем, для безопасности, пожалуйста, снимите крышку ремня (рис. 2а, рис. 2б)

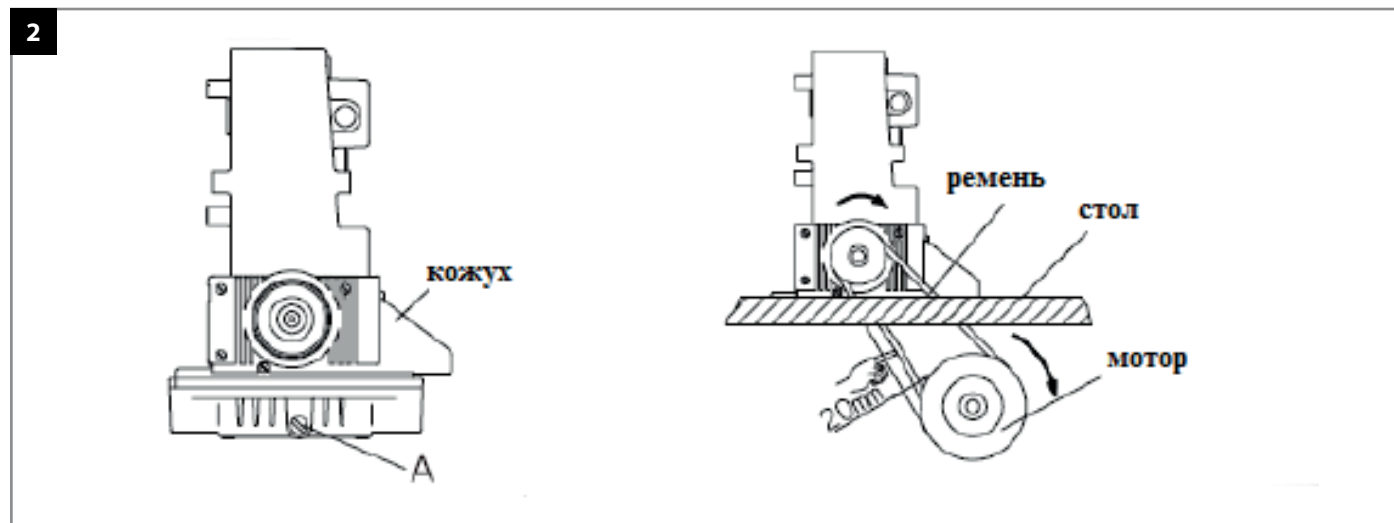

Скорость новой машины в первый месяц работы не должна превышать 80%. Обязательно убедитесь, что выбрали правильный шкив двигателя.

Толщина крышки стола должна быть примерно 50см.

Спецификации двигателя: 3-х фазовый 2-х полюсной клатч-двигатель, 400Вт. (1/2 HP) приводной ремень V-ремень, тип М.

8. ЗАМЕНА И ЗАПРАВКА МАСЛА (РИС.3,4)

Снимите винт А и заправьте специальное масло для машины, прилагаемое в комплекте для смазки для высокоскоростных машин. (Esso #32, Mobil #10). Верх индикатора уровня С должен быть между двумя линиями в окошке для масла. Закрутите винт обратно в отверстие.

Если машина включена впервые или долго не использовалась, пожалуйста проверьте смазку на основных подвижных частях машины.

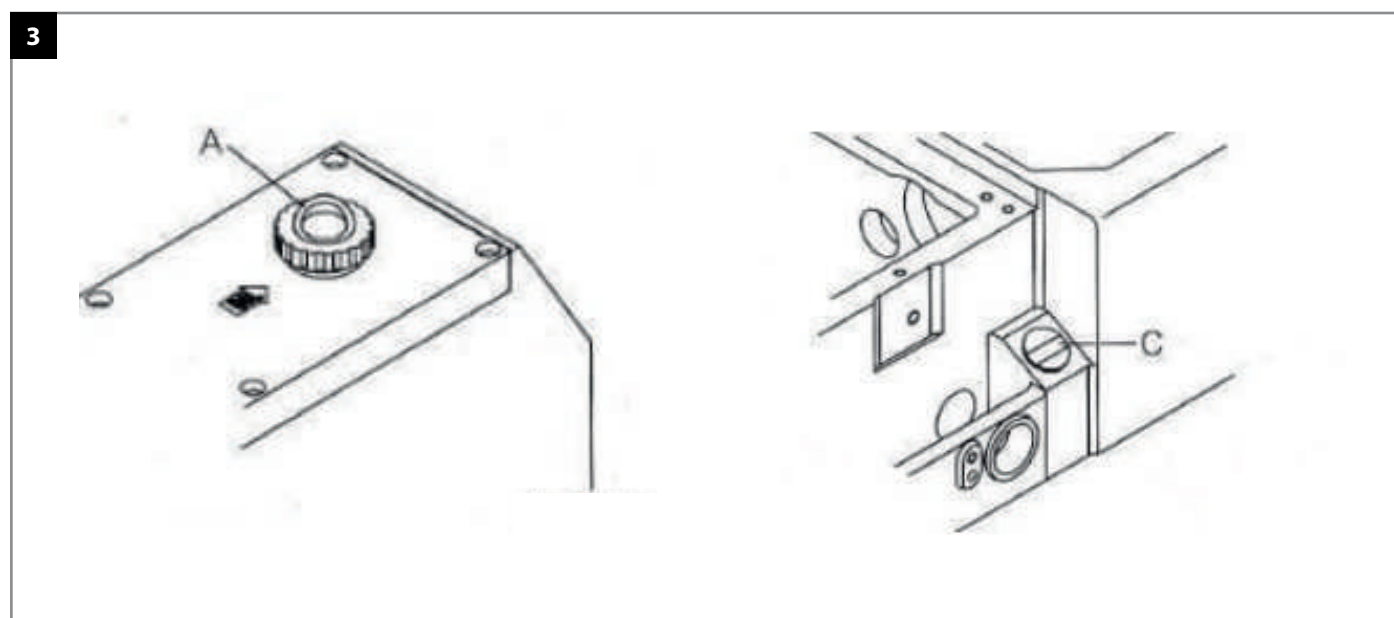

Замена масла

Открутите винт А и слейте масло из машины. Закрутите винт А. Замените масло на новой машине после 4 недель работы. В последующие разы меняйте каждые 4 месяца. Также в машине имеется масляный фильтр, которые необходимо регулярно очищать и заменять на новый каждый месяц.

Замена фильтра

Вынимайте и прочищайте фильтр каждый месяц. Если требуется, замените фильтр.

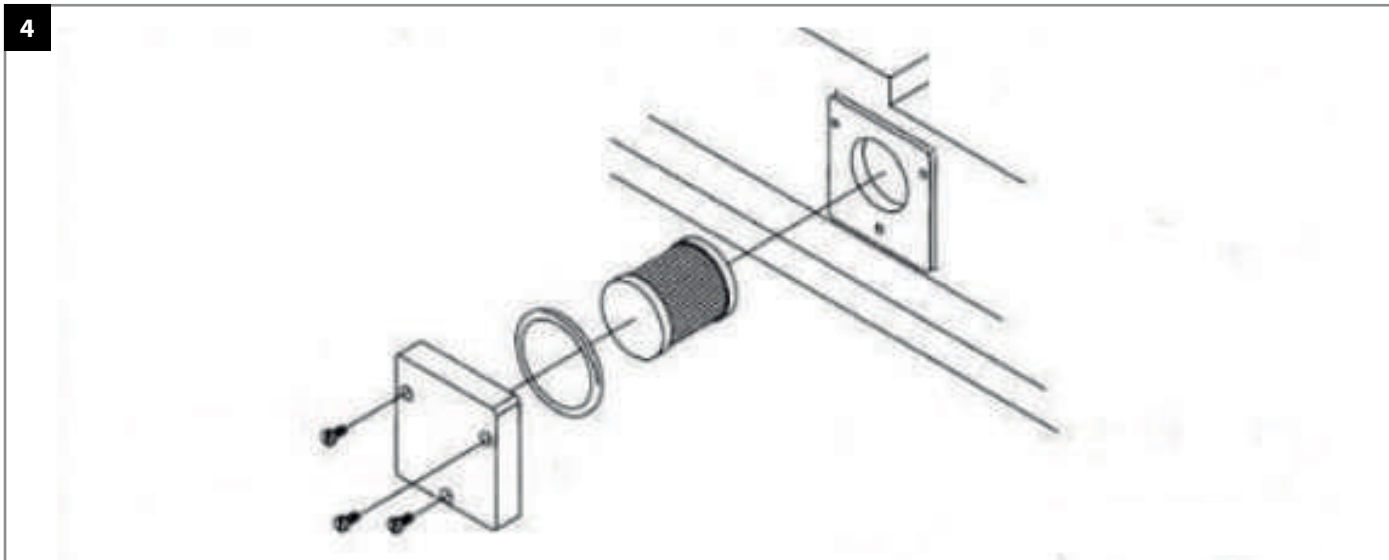

9. ТИП ИГЛ И ЗАМЕНА ИГЛ (РИС.5)

針的規格系統 NEEDLE SYSTEM	針的尺寸 NEEDLE SIZE
Schmetz UY113GS	#70 ~ #160
Organ Uo113	#11 ~ #18

Для замены ослабьте винт А и выньте иглу. Вставьте новую иглу до упора в игловодитель. Затяните винт А.

Внимание! Если вы неверно установили иглу, это может привести к пропускам стежков, обрыву нити и поломке петлителя.

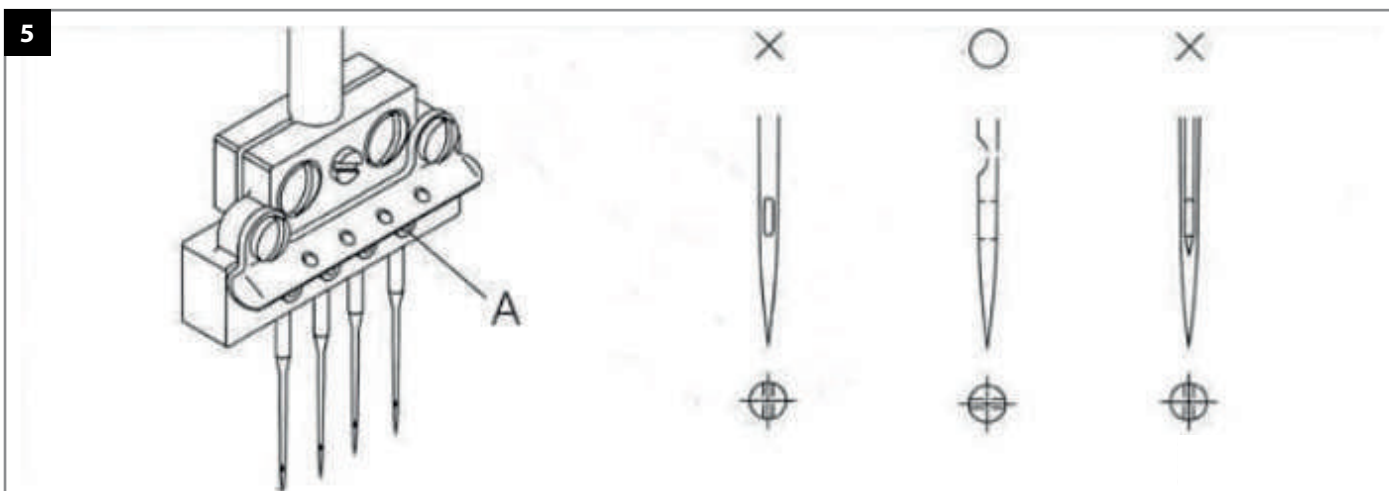

10. ПРОДЕВАНИЕ НИТИ (РИС.6,7)

Проденьте нить как показано на рисунке. Будьте внимательны, неправильно вдетая нить может повлиять на разрыв и пропуск стежков.

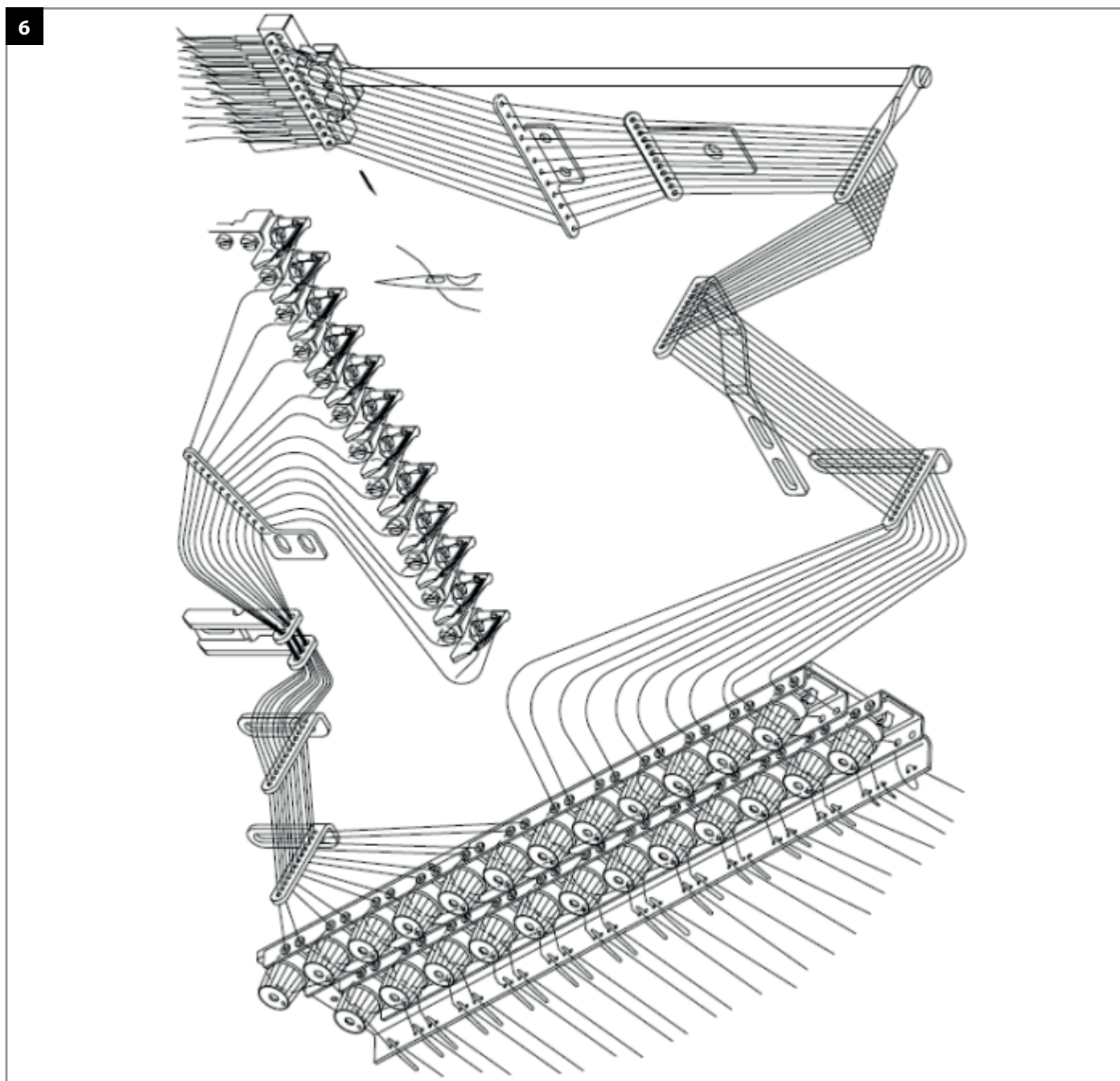

При заправке ведущую ось держателя петлителя следует вытягивать в направлении, указанном стрелкой, чтобы держатель петлителя немного сместился вперед. Затем продолжите заправку.

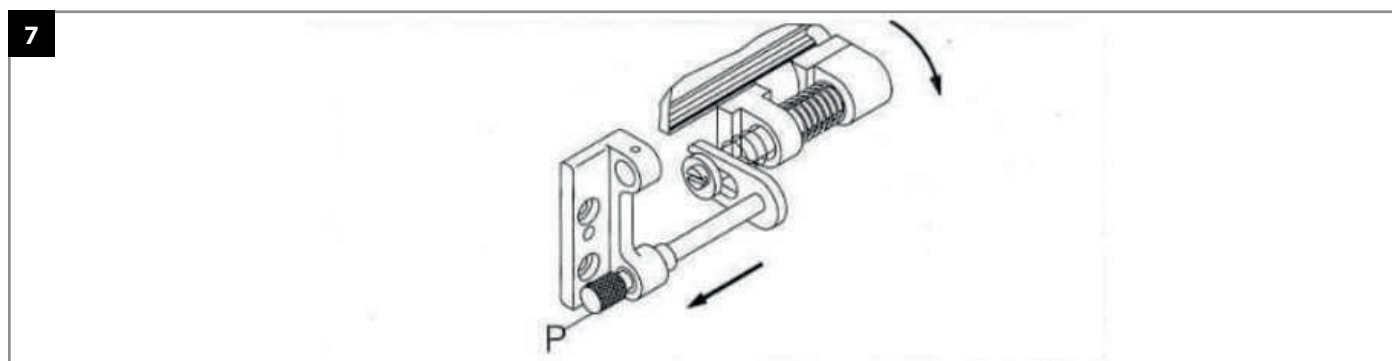

11. РЕГУЛИРОВКА НАТЯЖЕНИЯ НИТИ (РИС.8,9)

Натяжение нити должно быть отрегулировано в соответствии швейному материалу, его толщине, типу нити и длине стежка.

Поверните регулировочный вал по часовой стрелке для увеличения натяжения и против часовой для снижения натяжения.

Примеры натяжения для различных материалов: увеличьте натяжение нити при пошиве тяжелых материалов или же при использовании хлопковой нити, уменьшите натяжение при пошиве легких материалов либо при нейлоновой нити.

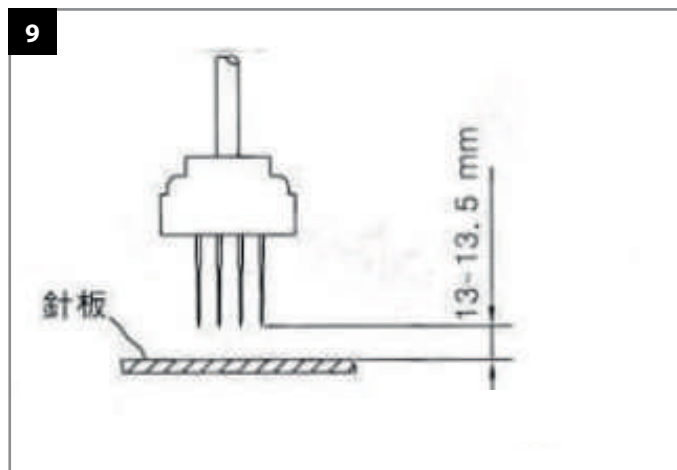
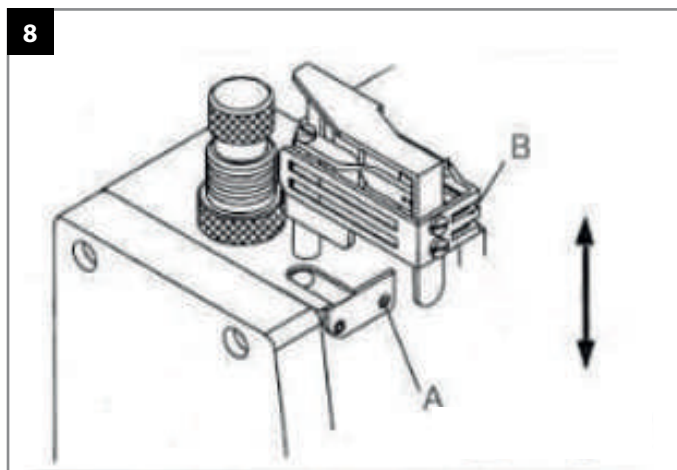

12. РЕГУЛИРОВКА ВЫСОТЫ ИГЛЫ (РИС.10)

Когда игловодитель поднимется в верхнюю мертвую точку, отрегулируйте расстояние от острия до поверхности игольной пластины на 13 -13,5 мм (рис. 9).

* Откройте резиновую заглушку А боковой крышки сверху и ослабьте винт В. Затем закрепите его после регулировки высоты игловодителя вверх и вниз (рис. 10).

Примечание: после регулировки убедитесь, что каждая игла проходит через центр игольного отверстия игольной пластины (рис. 11).

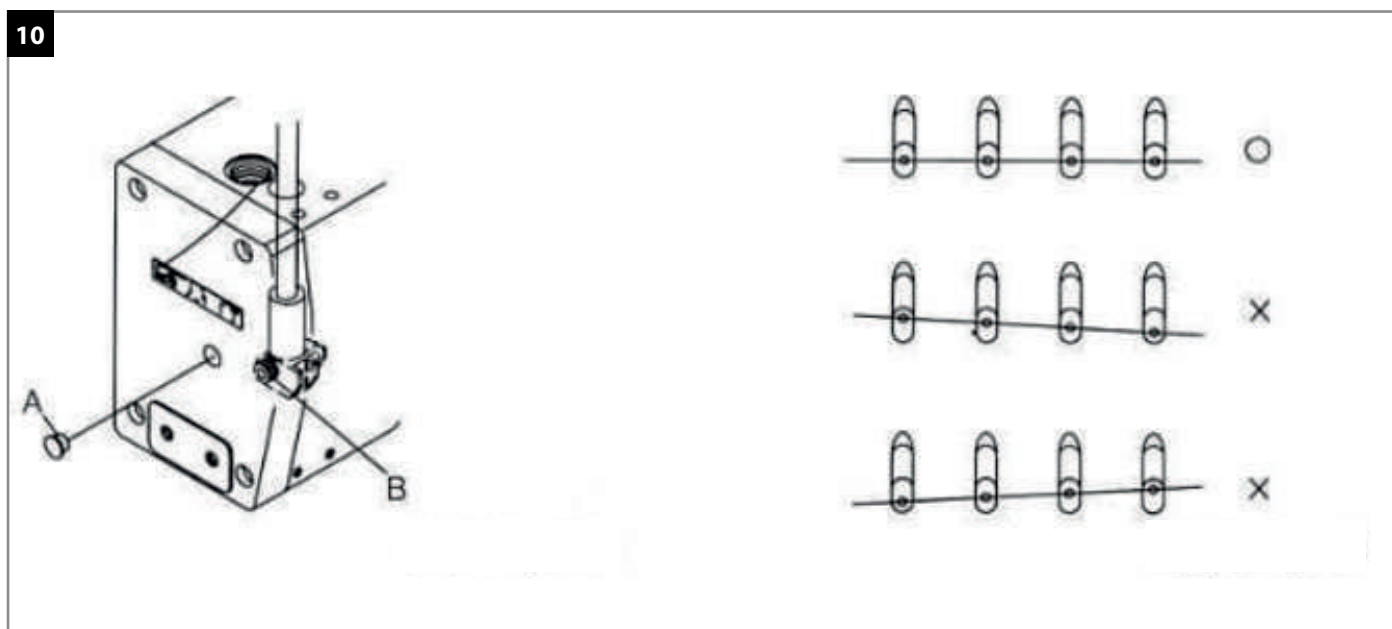

13. РЕГУЛИРОВКА ИГОЛЬНОГО ПРЕДОХРАНИТЕЛЯ (РИС.11)

Ослабьте винт А и отрегулируйте расстояние от защитной пластины иглы до необходимого значения 0 – 0,1 мм. Затем затяните винт А (рис. 11).

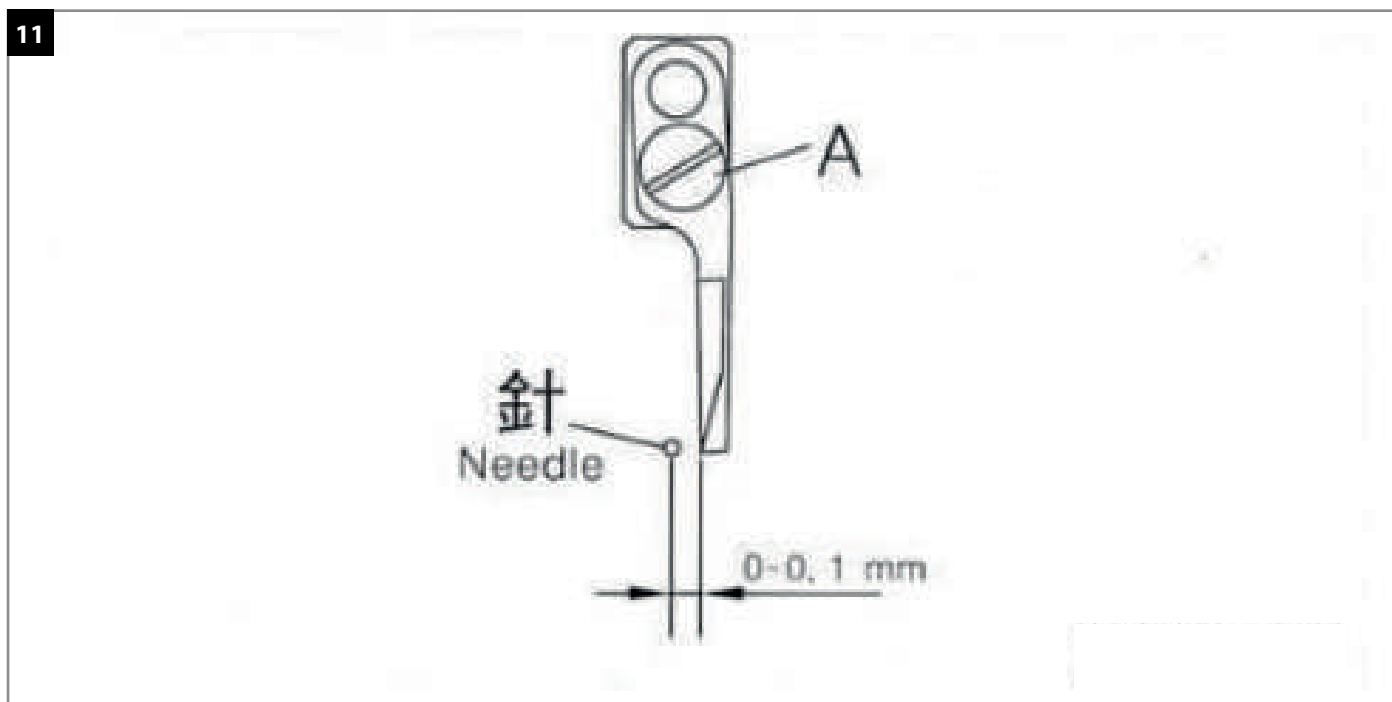

14. РЕГУЛИРОВКА ИГЛЫ И ПЕТЛИТЕЛЯ (РИС.12)

1. Полностью вставьте петлитель в держатель и немного затяните его (рис. 12-а).
2. Поверните ременный шкив, чтобы поднять иглу и переместить петлитель вперед к левой центральной линии иглы (рис. 12-б).
3. Отрегулируйте петлитель так, чтобы расстояние между верхней частью петлителя и стороной иглы составляло 0–0,05 мм.
4. Снова затяните винт А.

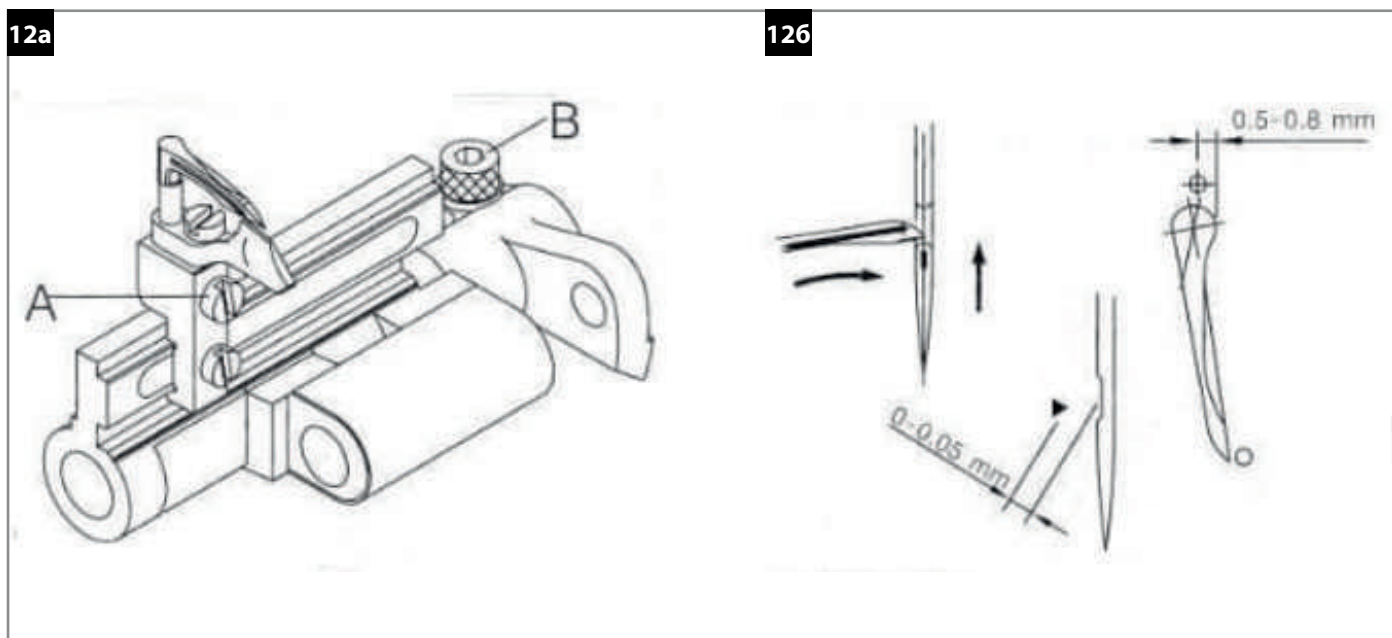

15. РЕГУЛИРОВКА ПЕТЛИТЕЛЯ (РИС.13)

Когда игла находится в нижней мертвой точке, расстояние от вершины петлителя до центральной линии иглы составляет 2,8 мм (рис. 13). Для регулировки ослабьте фиксирующий винт В приводного стержня сиденья петлителя, отрегулируйте сиденье петлителя вперед и назад, а затем снова затяните винт В (рис. 12-а).



16. РЕГУЛИРОВКА ДЛИНЫ СТЕЖКА (РИС.14)

Нажмите кнопку А и поверните ремненное колесо, чтобы кнопка заблокировала установку регулировки расстояния между иглами. После того, как поверните ремненное колесо до нужного стежка, отпустите кнопку А (рис. 31).

Для более длинного стежка вращайте ремненное колесо по часовой стрелке. Поверните колесо против часовой стрелки, чтобы получить более короткий стежок против него. Во время регулировки стежка двигатель должен оставаться в неактивном состоянии.

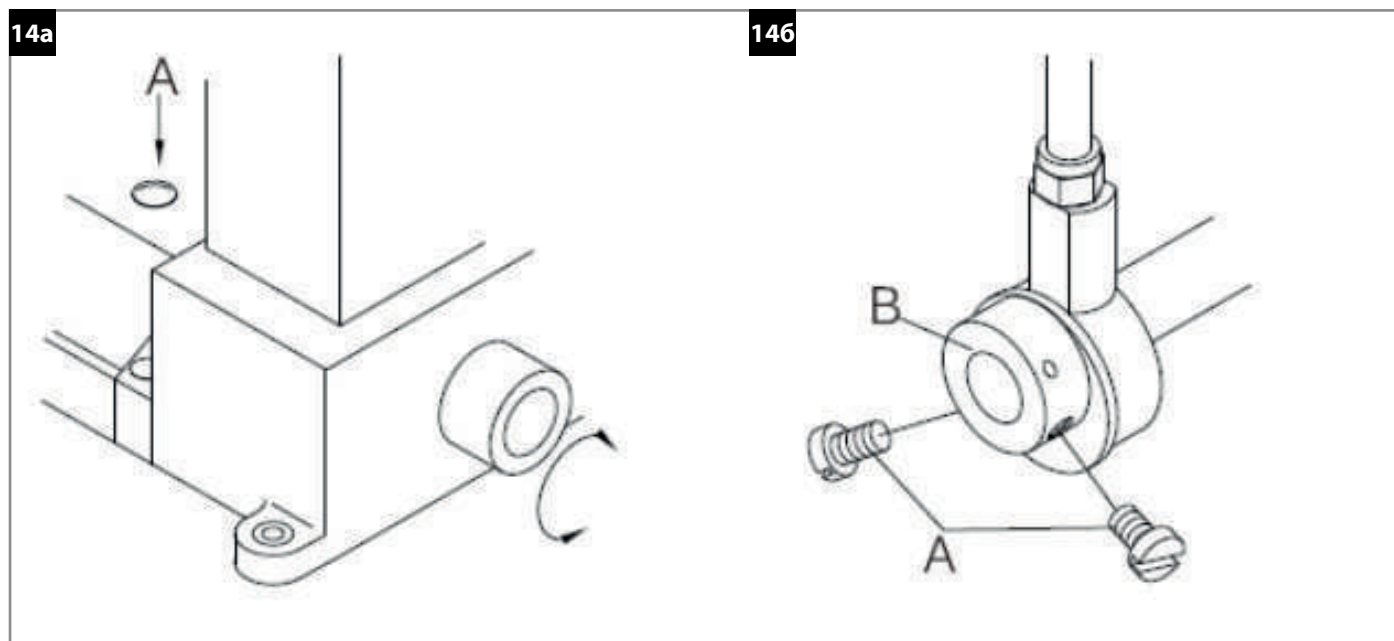

17. СИНХРОННОЕ ПОЛОЖЕНИЕ ИГЛЫ И ПЕТЛИТЕЛЯ (РИС.15)

Когда игла начинает двигаться вверх из нижней мертвой точки, а петлитель начинает двигаться вперед из задней мертвой точки в положение А, показанное на рис. 15-а, расстояние от вершины петлителя до верхней точки игольного отверстия составляет 1,5 мм. Когда игла движется вниз, а петлитель перемещается назад спереди в положение В, показанное на рис. 21, расстояние от петлителя до верхней точки игольного отверстия составляет 3 мм. Это правильное положение корреляции, означающее, что петлитель находится на расстоянии 1,5 мм от центрального положения иглы.

Во время регулировки ослабьте фиксирующий винт В эксцентрика А и перемещайте эксцентрик А вперед и назад, чтобы отрегулировать положение временной корреляции (рис. 15-б).

15a

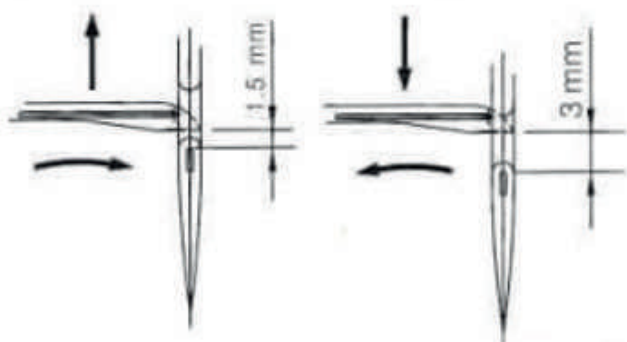

15б

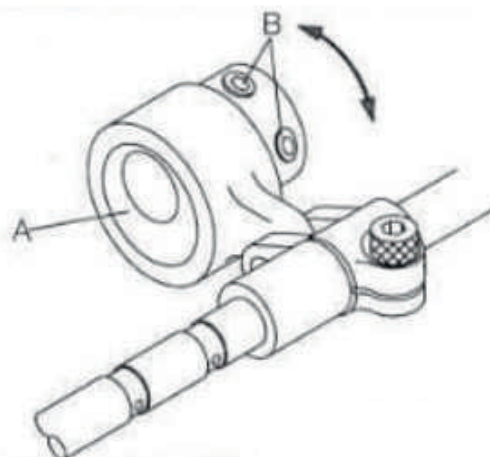

18. УСТАНОВКА ОЧИСТИТЕЛЯ НИТИ (РИС.16)

Расстояние между вайпером нити А и иглой 0,2-0,4мм (рис.16-а). Когда игла окажется в нижнем положении, ослабьте фиксирующий винт В на очистителе нити А (рис. 16-б), отрегулируйте очиститель до размера, показанного на рис. 16-а. Следите за параллельностью каждого грязесъемника, а затем снова затяните винт В.

16a

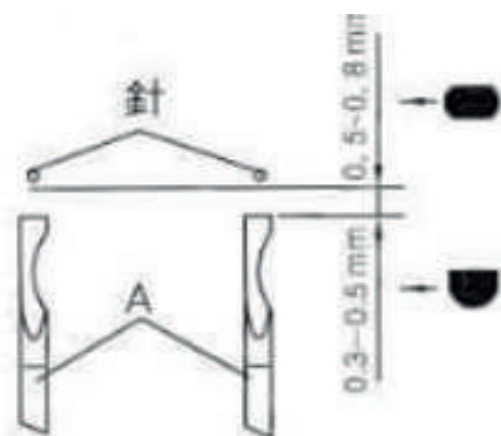

16б

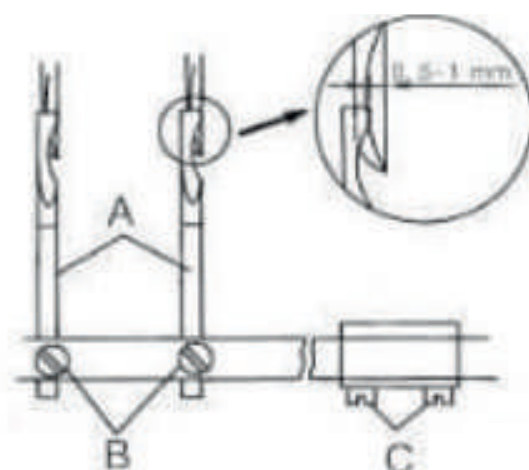

18. ВЗАИМОСВЯЗЬ МЕЖДУ ПЕТЛИТЕЛЕМ И УСТРОЙСТВОМ ДЛЯ УДАЛЕНИЯ НИТИ (РИС.17,18)

Когда очиститель нити А находится в левой мертвой точке, расстояние от правой стороны очистителя нити А до правой стороны петлителя составляет 0,5-1 мм (рис. 16-а). А также 0-0,1 мм от петлителя до вайпера нити А (рис.17-а).

При регулировке:

1. Ослабьте фиксирующий винт С основного вала очистителя нити, а затем немного затяните его (рис. 16-б).
2. Поверните ременное колесо, чтобы переместить шатун главного вала очистителя нити в левую мертвую точку.
3. Отрегулируйте устройство в соответствии с условиями, описанными выше, и снова заблокируйте винт С.

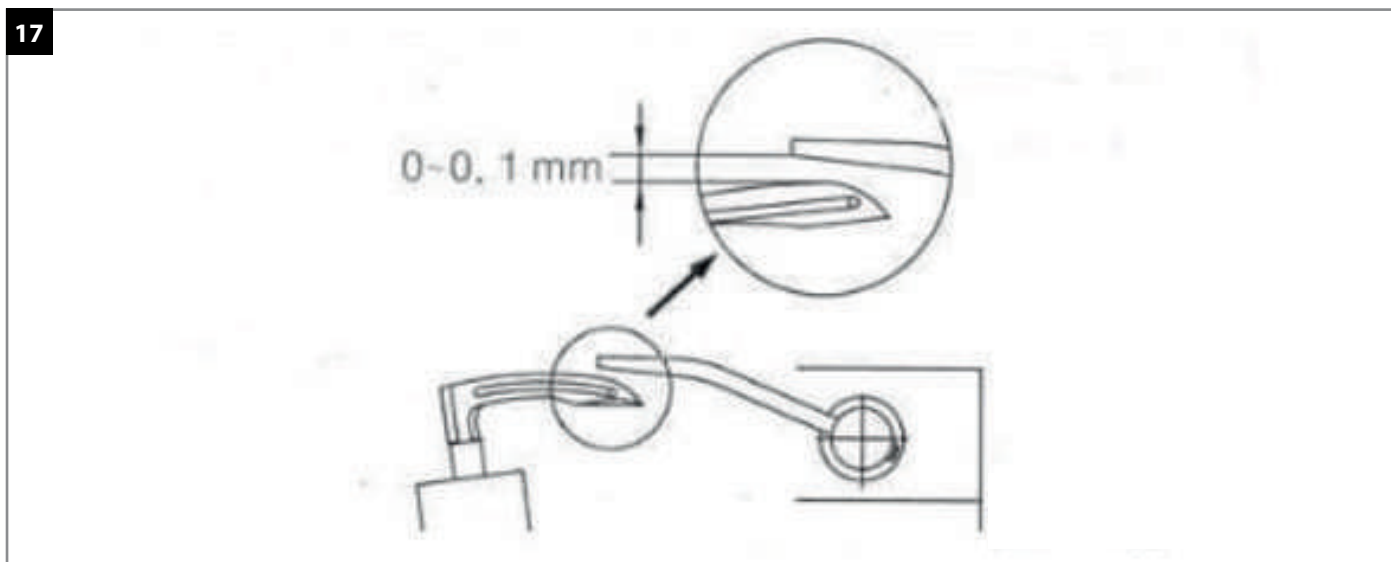

Синхронное положение между иглой, петлителем и устройством для удаления нити

Когда вершина иглы опустится на 1 мм ниже отверстия петлителя, устройство для удаления нити А переместится влево от правой мертвой точки (рис. 18).

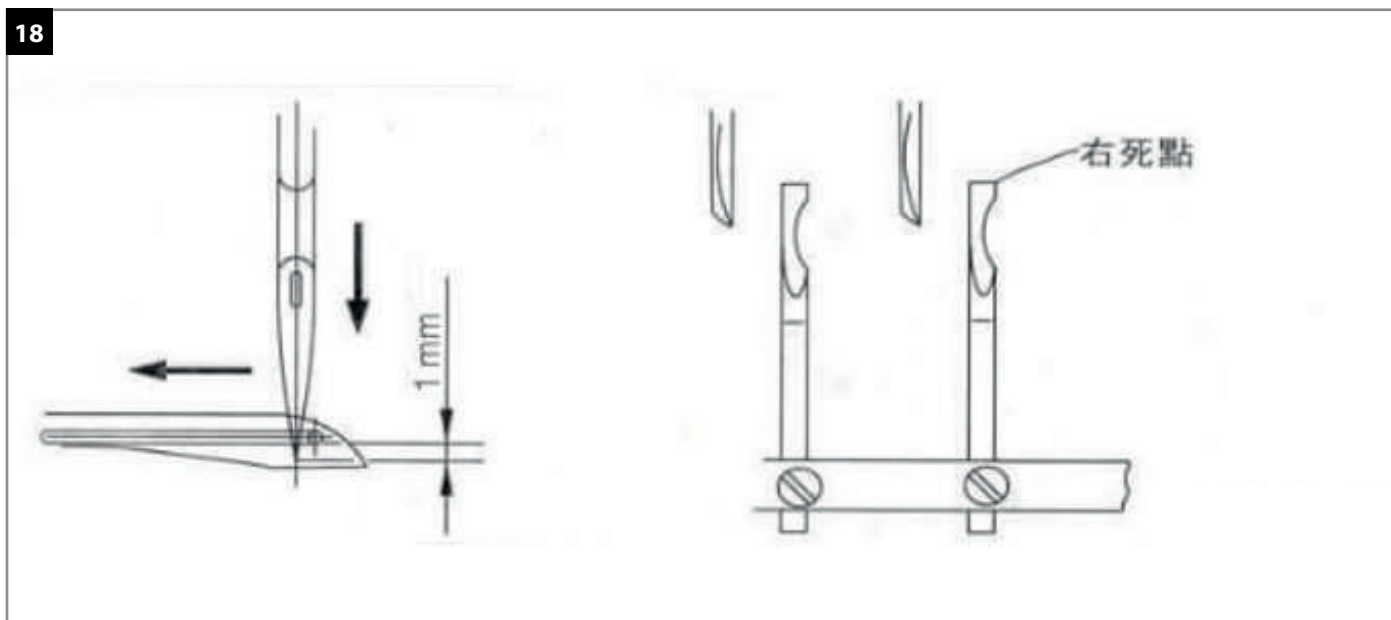

19. РЕГУЛИРОВКА СТЕРЖНЯ УПРАВЛЕНИЯ НИТЬЮ ПЕТЛИТЕЛЯ (РИС.19-21)

Когда игловодитель опускается из верхней мертвой точки, а игла находится в центре задней стороны петлителя, стержень А управления нитью петлителя перемещается вверх из нижней мертвой точки (рис. 19-а).

Регулировка:

1. Ослабьте фиксирующий винт С эксцентрика F и отрегулируйте его вперед и назад в правильное положение. Затем снова затяните винт С. Поверните винт вперед, эксцентрик будет двигаться быстрее, а поверните его назад, эксцентрик будет двигаться медленнее.
2. Для выполнения микрорегулировки ослабьте винт Е и переместите нитенаправитель В вверх и вниз для регулировки. Затем снова затяните винт Е. Количество нити будет отличаться из-за используемой нити.
 - Хлопок, нить СП: 7-10мм (Д) (рис19-б)
 - Эластичная нейлоновая нить: 10-15 мм (D) (рис. 19-б)

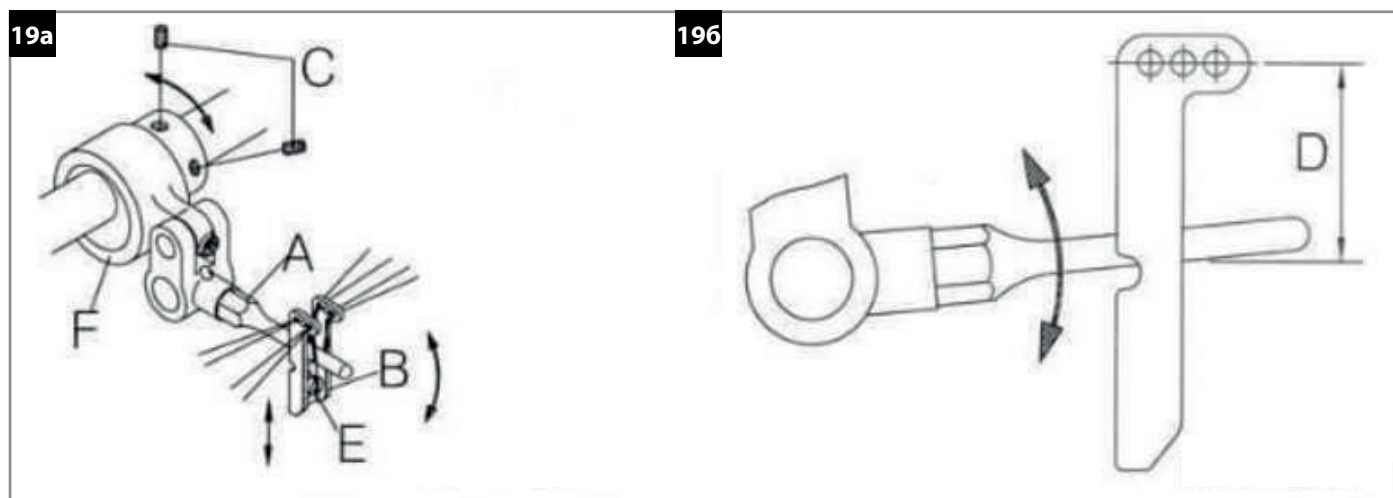

Отрегулируйте зубчатую рейку

Отрегулируйте высоту (рис.29)

Когда зубчатая рейка С перемещается в верхнюю мертвую точку, расстояние от вершины зубчатой пластины до поверхности игольной пластины составляет 0,8 -1,5 мм, а среднее значение составляет 1,2 мм.

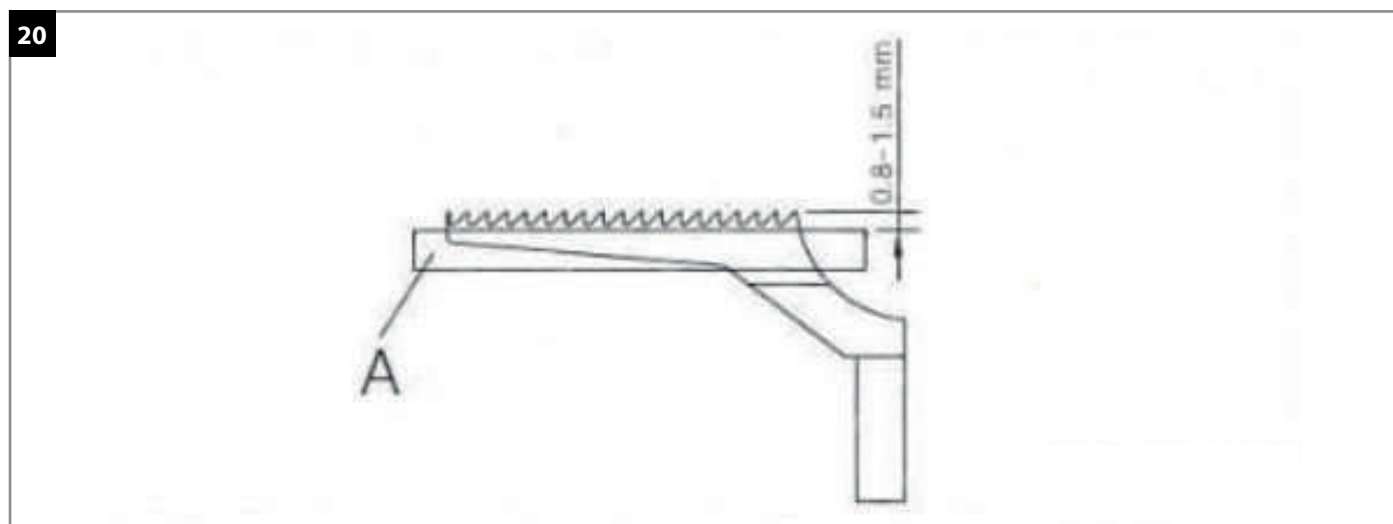

При выполнении регулировки см. рис. 21.

1. Ослабьте фиксирующий винт А зубчатой рейки С.
2. Переместите зубчатую рейку С вверх и вниз в соответствии с указанным выше условием, а затем затяните винт А.
3. Ослабьте изогнутый винт В фиксированного по высоте штифта D и переместите фиксированный штифт вверх. Заблокируйте винт В после того, как штифт D достигнет нижней части зубчатой рейки С.
4. В этот момент проверьте параллельность между левой и правой сторонами зубчатой рейки С.

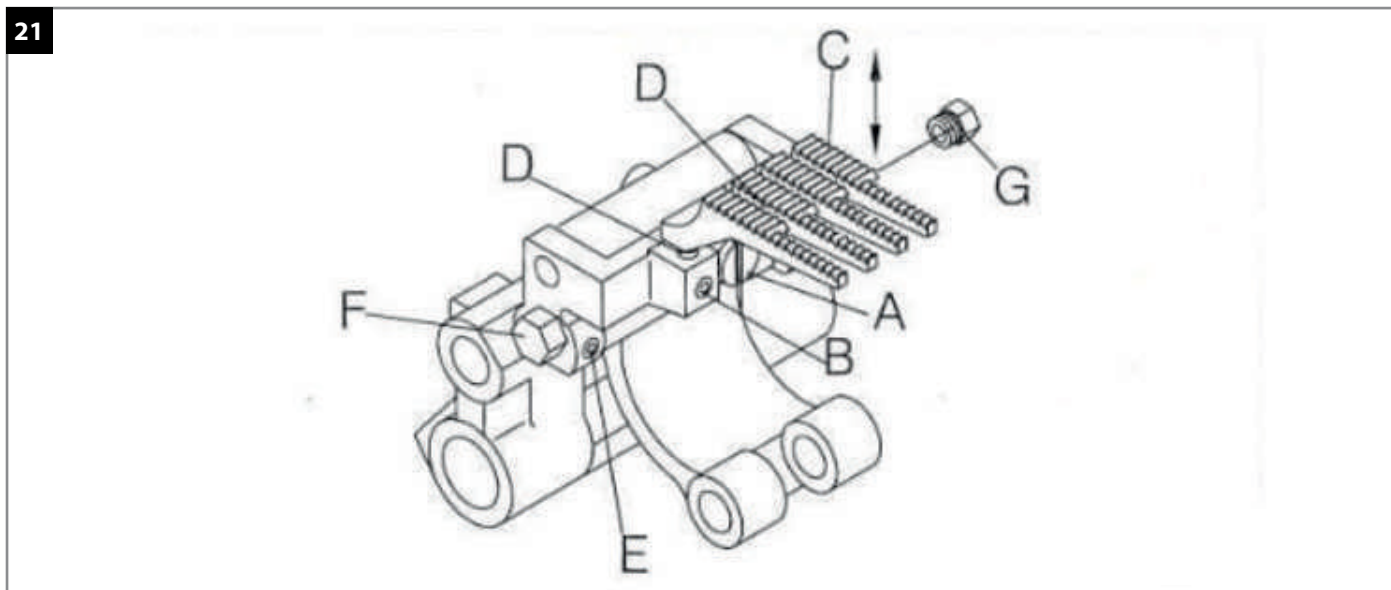

20. РЕГУЛИРОВКА ПАРАЛЛЕЛЬНОСТИ ЗУБЧАТОЙ РЕЙКИ

Когда зубчатая рейка перемещается в верхнюю мертвую точку, она должна быть параллельна игольной пластине (рис. 20). для настройки: (рис. 21)

Затяните болт F и ослабьте гайку G. Затем отрегулируйте винт E зубчатой рейки таким образом, чтобы зубчатая рейка С располагалась параллельно прижимной пластине. После этого затяните гайку G.

21. РЕГУЛИРОВКА ЗАДНЕГО РЕГУЛИРОВОЧНОГО КОЛЕСА (РИС.22)

Соотношение с игловодителем (рис.21). Когда игловодитель поднимается от нижней мертвой точки примерно на 24 мм, заднее направляющее колесо начинает вращаться, и это правильное положение временной корреляции.

При регулировке:

1. Немного ослабьте фиксирующий винт А на эксцентрике В, а затем снова немного затяните.
2. Поверните ременное колесо в соответствии с указанными выше условиями, а затем заблокируйте винт А. Поворот вперед сократит время движения, а поворот назад увеличит время движения.

Дополнительная регулировка заднего тягового колеса:

1. Снимите верхнюю крышку;
2. Ослабьте винт В на шатуне А (рис. 22а);

3. Подвигайте шатун А вперед и назад. Движение вперед означает меньше добавок, а движение назад означает больше добавок.

4. Отрегулируйте добавки в зависимости от условий шитья.

5. При выполнении микрорегулировки ослабьте винт А и перемещайте шатун вверх и вниз для регулировки. Движение вверх означает больше добавок, а перемещение вниз означает меньше добавок (рис. 34).

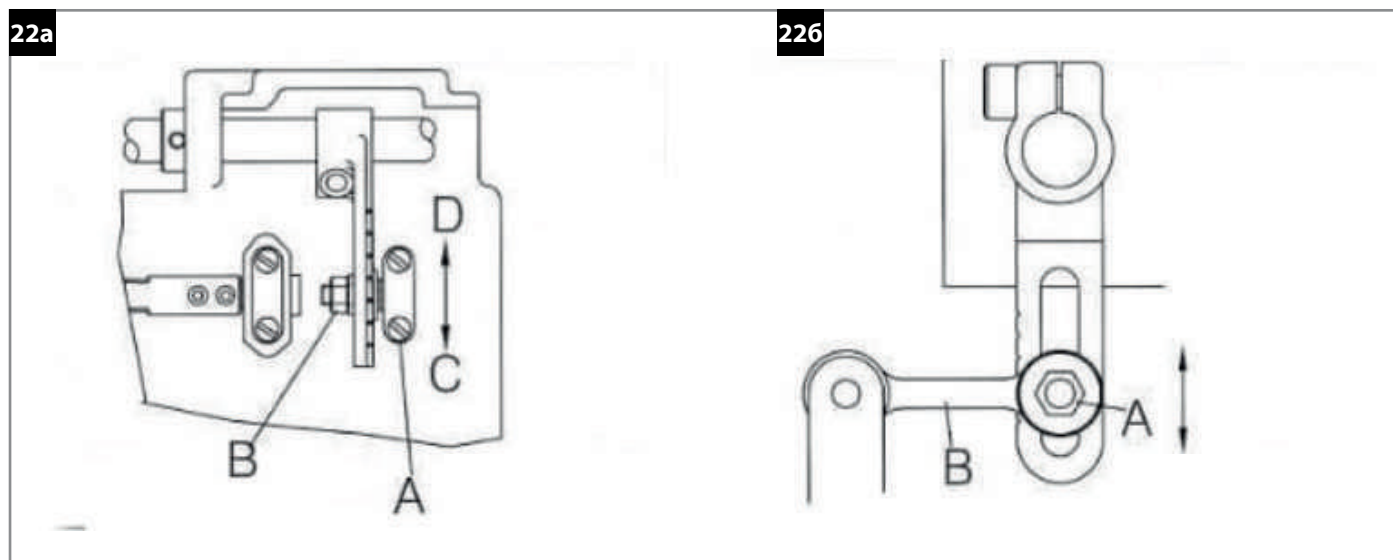

22. РЕГУЛИРОВКА РАССТОЯНИЯ МЕЖДУ ВЕРХНЕЙ И НИЖНЕЙ ШЕСТЕРНЕЙ

Установите верхнюю передачу в нижнюю мертвую точку. Расстояние между зубьями верхней и нижней шестерни 0,5мм, а так же они параллельны (рис.23).

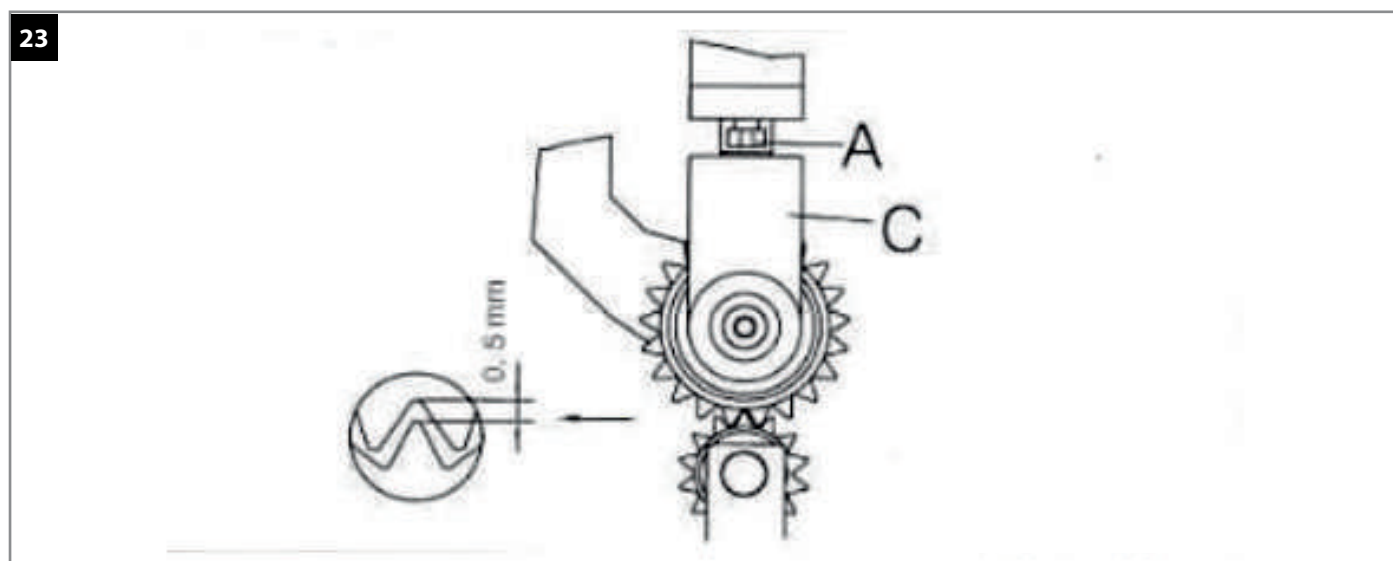

1. Отрегулируйте параллельность двух шестерен (рис. 23). Ослабьте винт А, чтобы запараллелить 2 шестерни, а затем немного затяните винт А. Переместите фиксированное сиденье С вверх и вниз, чтобы убедиться, что движение плавное, и снова плотно затяните винт А.

2. Отрегулируйте расстояние 0,5 мм (рис. 24). Как показано на рис. 24, ослабьте гайку D и гайку H, чтобы отрегулировать винт H так, чтобы расстояние между верхней и нижней шестернями составляло 0,5 мм. Затем затяните винт D. Немного ослабьте винт K и отрегулируйте шатун J так, чтобы расстояние от винта L до основания длинного круглого отверстия шатуна J составляло 0,5 мм. Затем снова затяните винт K.

24

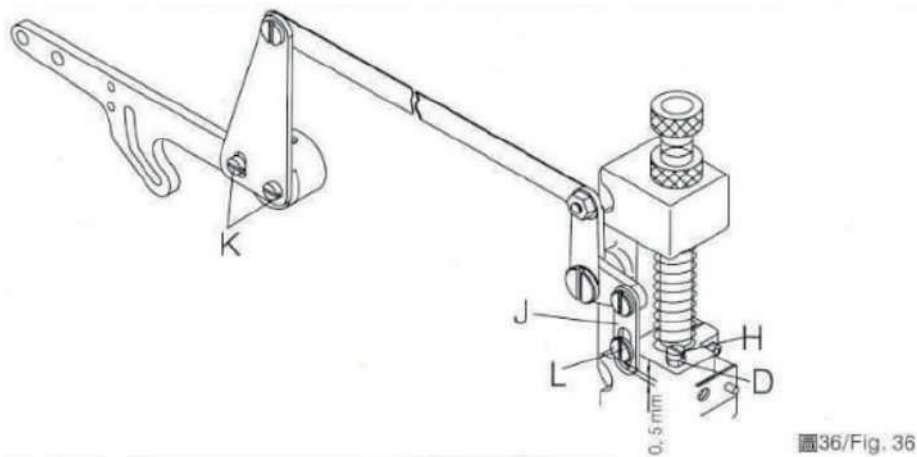

Отрегулируйте давление верхней шестерни (рис. 25).

Поверните винт регулировки давления А по часовой стрелке, и давление увеличится. В противном случае давление будет снижаться.

25

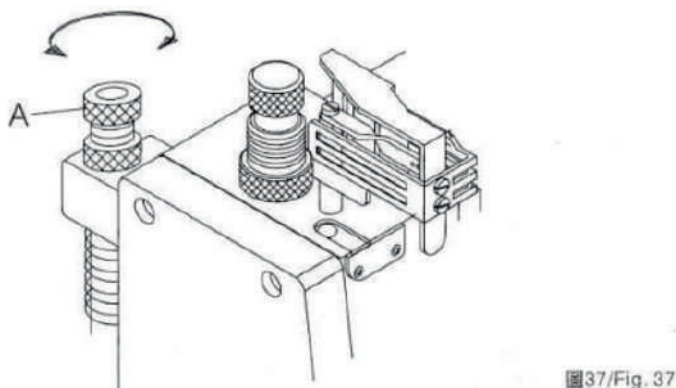

23. НАСТРОЙКА ПЕРЕДНЕГО ПРОТЯГИВАТЕЛЯ – VWL (РИС.26)

Вставьте резинку, отодвигая/прижимая ролик с помощью рычага А. Отрегулируйте объем транспортировки переднего протягивателя по транспортеру. Чтобы уменьшить объем, ослабьте винт В и поднимите его вверх. Чтобы увеличить объем подачи, опустите его вниз.

26

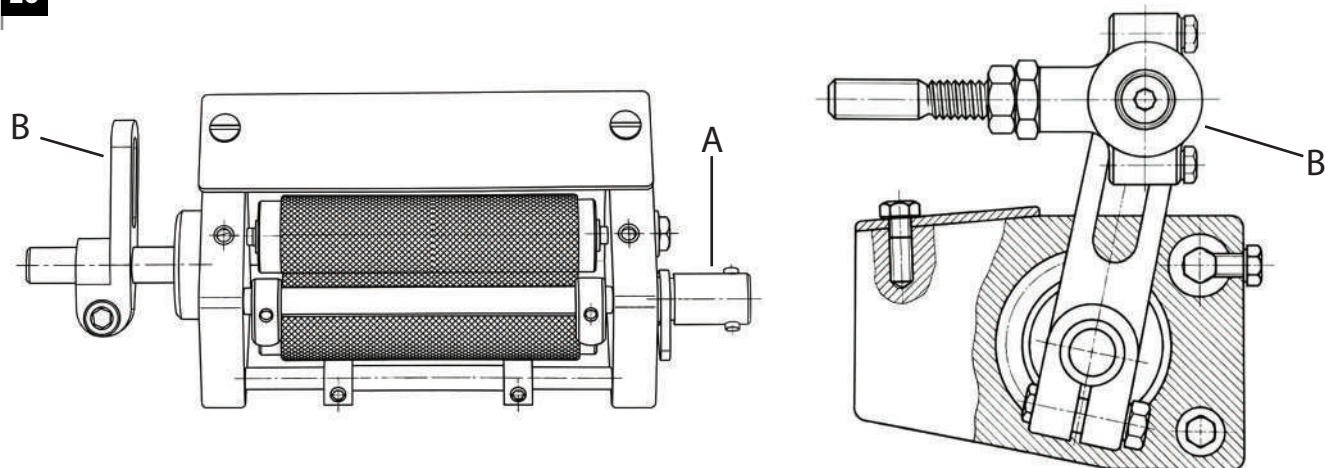

24. ГАРАНТИЙНЫЕ ОБЯЗАТЕЛЬСТВА

Поставщик гарантирует соответствие многоигольной промышленной швейной машины Aurora A-12064P/ VWL требованиям при соблюдении потребителем условий транспортировки, хранения, монтажа и эксплуатации, изложенных в Руководстве по эксплуатации.

Поставщик не отвечает за недостатки в работе многоигольной промышленной швейной машины Aurora A-12064P/ VWL, если они произошли по вине потребителя или в результате нарушения правил хранения, монтажа и эксплуатации.

Гарантийный срок эксплуатации (включая хранение) - **12 месяцев.**

25. ПОДТВЕРЖДЕНИЕ БЕЗОПАСНОСТИ

МНОГОИГОЛЬНАЯ ПРОМЫШЛЕННАЯ ШВЕЙНАЯ МАШИНА AURORA A-12064P/ VWL соответствует требованиям технических регламентов и Директив ЕС:

	<p>Технического регламента таможенного союза ТР ТС 010/2011 «О безопасности машин и оборудования»;</p> <p>Технического регламента таможенного союза ТР ТС 004/2011 «О безопасности низковольтного оборудования»;</p> <p>Технического регламента таможенного союза ТР ТС 020/2011 «Электромагнитная совместимость технических средств»</p>
	<p>Продукция изготовлена в соответствии с Директивами</p> <p>2006/42/ЕС «Машины и механизмы»,</p> <p>2014/35/EU «Низковольтное оборудование»,</p> <p>2014/30/EU «Электромагнитная совместимость»</p>

Поставщик / компания, уполномоченная принимать претензии на территории Российской Федерации:
 ООО «Промшвейтех», 195027, г. Санкт-Петербург, ул. Магнитогорская, д.23, корпус 1, литер А, пом. 2Н, офис 102А.
 Тел.: 8 (812) 655-67-35

Сделано в Китае.

AURORA

aurora.ru