



РУКОВОДСТВО ПО ЭКСПЛУАТАЦИИ

МАШИНА СТРОЧКИ «ЗИГЗАГ» **AURORA A-2180D**



тех.
поддержка



aurora.ru

РУКОВОДСТВО ПО ЭКСПЛУАТАЦИИ

Перед тем, как приступить к эксплуатации машины, пожалуйста, внимательно прочтите настоящее руководство по эксплуатации.

Чтобы быстро получить всю необходимую информацию, храните руководство под рукой. Благодарим вас за покупку машины бренда Aurora.

МАШИНА СТРОЧКИ «ЗИГЗАГ» AURORA A-2180D.

Благодарим вас за покупку машины бренда Aurora.

ВНИМАНИЕ

При работе на промышленных швейных машинах нормальным является положение, когда оператор находится непосредственно перед подвижными частями машины, такими как игла и нитепротягиватель.

Важно! Всегда существует опасность травмирования этими частями.

Содержание

1. ИНСТРУКЦИЯ ПО ТЕХНИКЕ БЕЗОПАСНОСТИ.....	4
2. МЕРЫ ПРЕДОСТОРОЖНОСТИ.....	4
3. ШИТЬЕ.....	5
4. ОЧИСТКА.....	5
5. ТЕХНИЧЕСКОЕ ОБСЛУЖИВАНИЕ И ОСМОТР.....	5
6. ТЕХНИЧЕСКИЕ ХАРАКТЕРИСТИКИ МАШИНЫ.....	6
7. УСТАНОВКА И ПОДГОТОВКА К РАБОТЕ.....	6
8. РЕГУЛИРОВКА (РИС.4,5).....	8
9. ЗАПРАВКА ВЕРХНЕЙ НИТИ И РЕГУЛИРОВКА (РИС.6).....	9
10. РЕГУЛИРОВКА НАТЯЖЕНИЯ КОМПЕНСАТОРНОЙ ПРУЖИНЫ (РИС.7).....	10
11. РЕГУЛИРОВКА ДАВЛЕНИЯ ПРИЖИМНОЙ ЛАПКИ (РИС.8).....	10
12. РЕГУЛИРОВКА ДЛИНЫ СТЕЖКА (РИС.9).....	11
13. РЕГУЛИРОВКА ВЫСОТЫ ЗУБЧАТОЙ РЕЙКИ (РИС.10).....	11
14. РЕГУЛИРОВКА ШИРИНЫ ЗИГЗАГА (РИС.11).....	12
15. ПОДГОТОВКА К ЭКСПЛУАТАЦИИ (РИС.12).....	12
16. ПРОБНЫЙ ЗАПУСК.....	13

ЭКСПЛУАТАЦИЯ

17. ВЫБОР СТЕЖКОВ (РИС.13).....	13
18. ПОДБОР ИГЛЫ, НИТИ И МАТЕРИАЛА.....	14
19. УСТАНОВКА ШПУЛИ В ЧЕЛНОК.....	14
20. УСТАНОВКА И ЗАМЕНА ШПУЛИ ЧЕЛНОКА (РИС.13).....	14
21. НАТЯЖЕНИЕ НИТИ (РИС.14,15).....	15
22. ПРОБЛЕМЫ И СПОСОБЫ ИХ РЕШЕНИЯ.....	16
23. БЛОК УПРАВЛЕНИЯ.....	18
23.1. ИНДИКАЦИЯ КНОПОК И ИНСТРУКЦИЯ ПО ЭКСПЛУАТАЦИИ.....	18
23.2. ПАРАМЕТРЫ ПОЛЬЗОВАТЕЛЯ И ТЕХНИЧЕСКИЕ ПАРАМЕТРЫ.....	19
23.2. ИНДИКАЦИЯ КНОПОК И ИНСТРУКЦИЯ ПО ЭКСПЛУАТАЦИИ.....	21
23.3. СХЕМА ПОРТОВ.....	22
24. ГАРАНТИЙНЫЕ ОБЯЗАТЕЛЬСТВА.....	23
25. ПОДТВЕРЖДЕНИЕ БЕЗОПАСНОСТИ.....	23

1. ИНСТРУКЦИЯ ПО ТЕХНИКЕ БЕЗОПАСНОСТИ

Указания по безопасности

ВНИМАНИЕ

Не допускайте попадания горючих веществ в машину. Это может привести к воспламенению, травме или сбоям в работе машины.

В случае попадания горючих веществ в машину (голова, блок управления машины) немедленно обесточьте машину и обратитесь за помощью в официальный сервисный центр Aurora либо к квалифицированным механикам.

Требования к условиям эксплуатации

1. Машину следует эксплуатировать в помещениях, свободных от источников сильных электромагнитных помех, таких как помехи, создаваемые мощными электрическими приборами или помехи, вызванные разрядами статического электричества. Источники высокого напряжения могут вызывать сбои в работе машины. Колебания напряжения в электросети не должны превышать $\pm 10\%$ номинального напряжения питания машины. Более значительные колебания напряжения могут вызывать сбои в работе машины.
2. Не устанавливайте машину вблизи других электронных устройств, таких как телевизор, радиоприемник или беспроводные телефоны. Во время работы машина может создавать помехи, нарушающие их работу.
3. Сетевой шнур машины должен быть включен непосредственно в розетку. Использование удлинителей не рекомендуется – это может вызвать проблемы в работе машины.
4. Мощность источника питания должна быть больше номинальной мощности, потребляемой машиной. Недостаточная мощность источника питания может вызывать сбои в работе машины.
5. Температура окружающего воздуха при эксплуатации машины должна находиться в пределах от $+5$ до $+35^{\circ}\text{C}$. Более высокие или низкие температуры могут стать причиной сбоев в работе машины.
6. Относительная влажность окружающего воздуха при эксплуатации машины должна находиться в пределах от 45 до 85%. Образование конденсата на деталях машины не допускается. Чрезмерно высокая или низкая относительная влажность и образование конденсата могут стать причинами сбоев в работе машины.
7. В случае грозы обесточьте машину (выньте вилку сетевого шнура из розетки). Молнии могут вызывать сбои в работе машины.

2. МЕРЫ ПРЕДОСТОРОЖНОСТИ

Настройку машины должен производить квалифицированный механик.

- При необходимости выполнить какие-либо электротехнические работы обратитесь к официальному представителю компании Aurora или квалифицированному электрику.
- Перед включением или выключением сетевого шнура в/из розетки убедитесь, что выключатель машины находится в положении ВЫКЛ. В противном случае возможно повреждение машины.
- Выполните заземление. В случае плохого заземления или его отсутствия вы рискуете получить серьезную травму. Кроме того, в этом случае возможны проблемы в работе машины.
- Не перекрывайте вентиляционное окно во избежание перегрева машины
- Избегайте перегрева корпуса машины при интенсивной работе

- При обращении со смазочными материалами, во избежание их попадания в глаза или на кожу, пользуйтесь защитными очками и перчатками. Попадание смазочных материалов в глаза, на кожу или внутрь может вызвать раздражение, рвоту или расстройство желудка. При необходимости обратитесь в медицинское учреждение за помощью. Храните смазочные материалы в недоступном для детей месте!

3. ШИТЬЕ

К работе на машине допускаются только операторы, прошедшие курс обучения по безопасной эксплуатации.

- Работая на машине, пользуйтесь защитными очками. В случае поломки иглы ее обломок может попасть в глаз и причинить серьезную травму.
- Выключайте машину каждый раз в следующих случаях: перед заправкой нитей, при замене шпули и иглы, при оставлении машины без присмотра.
- Перед тем, как приступить к работе, установите все защитные и предохранительные устройства. Эксплуатация машины без этих устройств может привести к травме.
- Во время работы не дотрагивайтесь до подвижных частей машины и не прижимайте к ним никаких посторонних предметов. Это может привести к травме или повреждению машины.
- При возникновении неисправности во время работы или появлении ненормального шума или запаха, немедленно прекратите работу и обесточьте машину. Обратитесь в официальный сервисный центр Aurora или к квалифицированному механику.

4. ОЧИСТКА

- Обесточьте машину перед выполнением очистки. В противном случае, при случайном нажатии кнопки включения машина может прийти в действие, что может привести к травме.

5. ТЕХНИЧЕСКОЕ ОБСЛУЖИВАНИЕ И ОСМОТР

Техническое обслуживание и осмотр машины должны выполняться только квалифицированным механиком.

- Для выполнения технического обслуживания и осмотра электрооборудования обратитесь в официальный сервисный центр Aurora или к квалифицированному электрику.
- Если какие-либо предохранительные устройства были сняты для выполнения регулировки или очистки, установите их на место и проверьте их работоспособность перед тем как продолжить работу.
- Обесточивайте машину каждый раз в следующих случаях: при выполнении технического обслуживания, осмотра или регулировки; при замене расходных или быстроизнашивающихся частей, при оставлении машины без присмотра.
- Эксплуатировать машину разрешается только по назначению. Другие применения машины запрещены.
- Переоснащать машину или вносить изменения в конструкцию запрещается.

6. ТЕХНИЧЕСКИЕ ХАРАКТЕРИСТИКИ МАШИНЫ

Наименование	A-2180D
Длина стежка	5 мм
Ширина зиг-зага	10 мм
Высота подъема лапки	8/13 мм
Максимальная скорость шитья	3000 об/мин
Тип иглы	DPx5
Вылет рукава	260 мм
Увеличенный челнок	+
Автоматическая смазка	+

Назначение и область применения: : Одноигольная машина челночного стежка строчки зиг-заг с нижним продвижением и увеличенным челноком. Двухукольный одношаговый зигзаг. Машина предназначена для сшивания изделий из средних и тяжелых материалов при изготовлении изделий из кожи: обуви, сумок, диванов, брезентовых плащей и палаток, водолазных костюмов и др. Хорошо подходит для обработки эластичных и растягивающихся материалов.

7. УСТАНОВКА И ПОДГОТОВКА К РАБОТЕ

1. Масляный поддон (рис. 1)

Закрепите масляный поддон на столе.

2. Управления коленом (рис. 2)

Поместите коленоподъемник в сборе на штангу коленоподъемника на масляном поддоне. Ослабьте винты 3 и 4 и установите узел коленоподъемника 1 в подходящее положение.

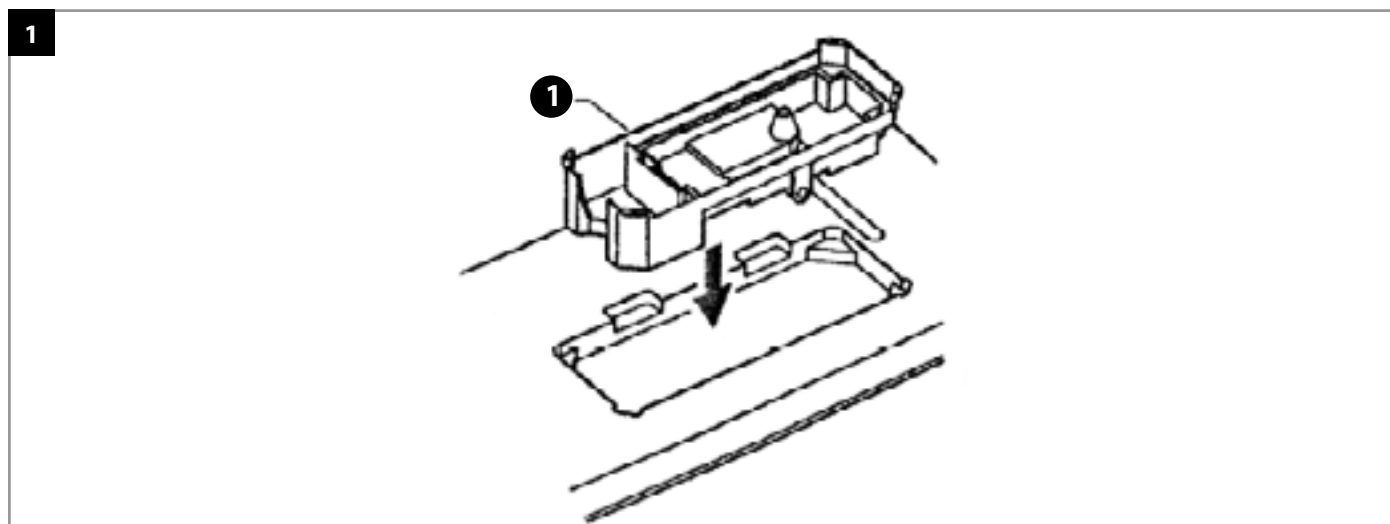

2

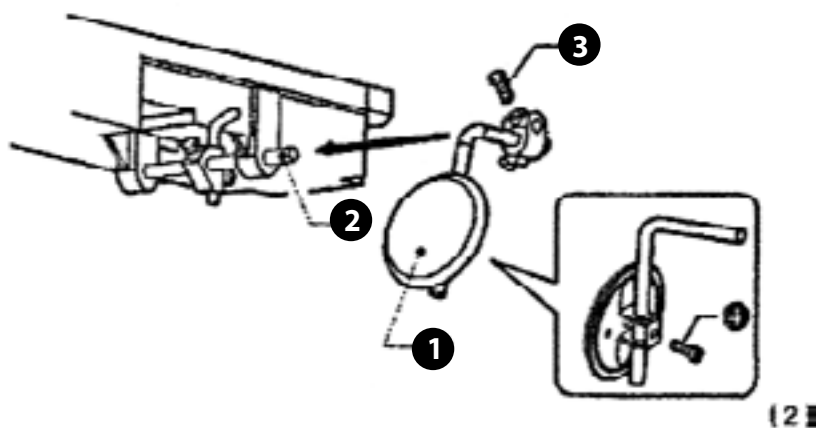

Вставьте две резиновые подушки 1 в пазы рабочего стола и закрепите их двумя гвоздями 2.

3

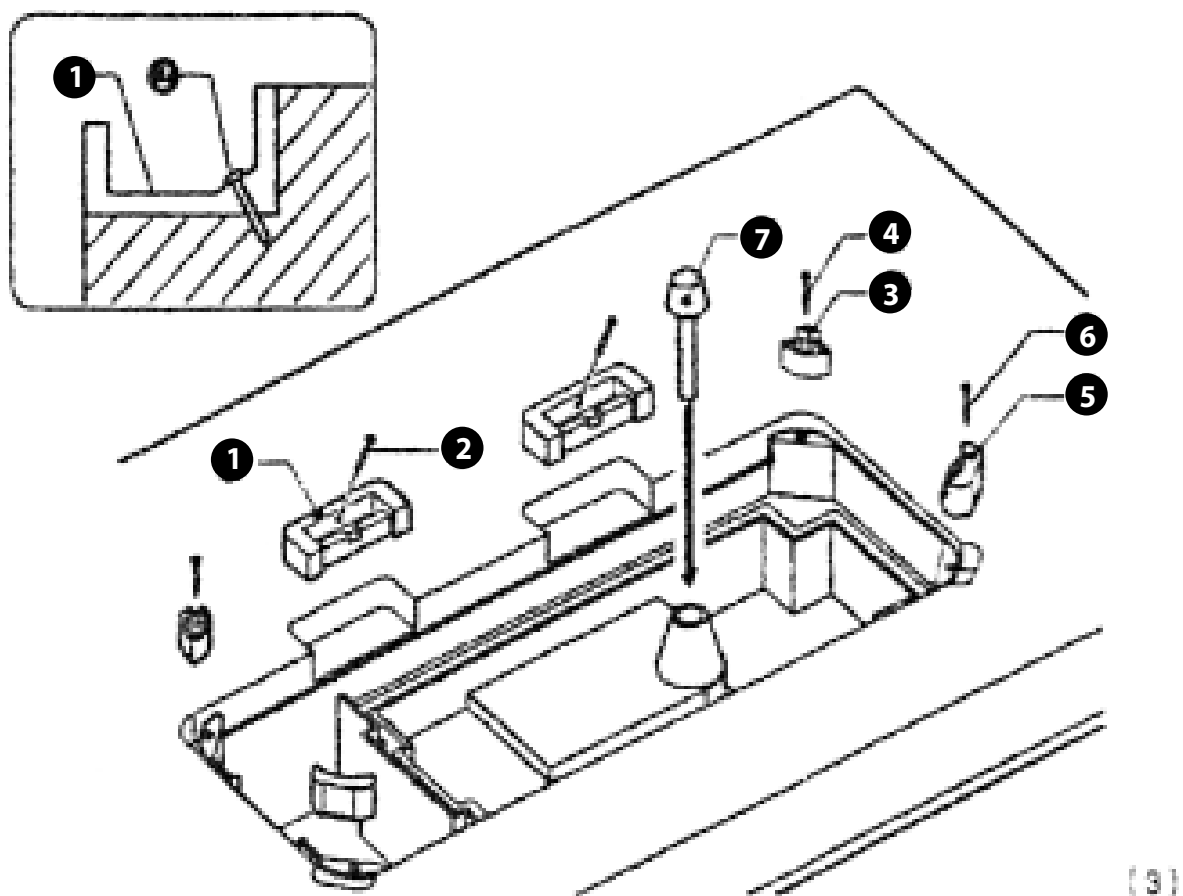

Вставьте две амортизирующие прокладки в две стороны масляного поддона, а затем закрепите их двумя гвоздями 4.

8. РЕГУЛИРОВКА (РИС.4,5)

1. Установка иглы

Поверните шкив машины, чтобы переместить игловодитель в самое верхнее положение.

Ослабьте винт 2, держите иглу 1 пазом внутрь, вставьте до упора в игловодитель.

И снова затяните винт 2.

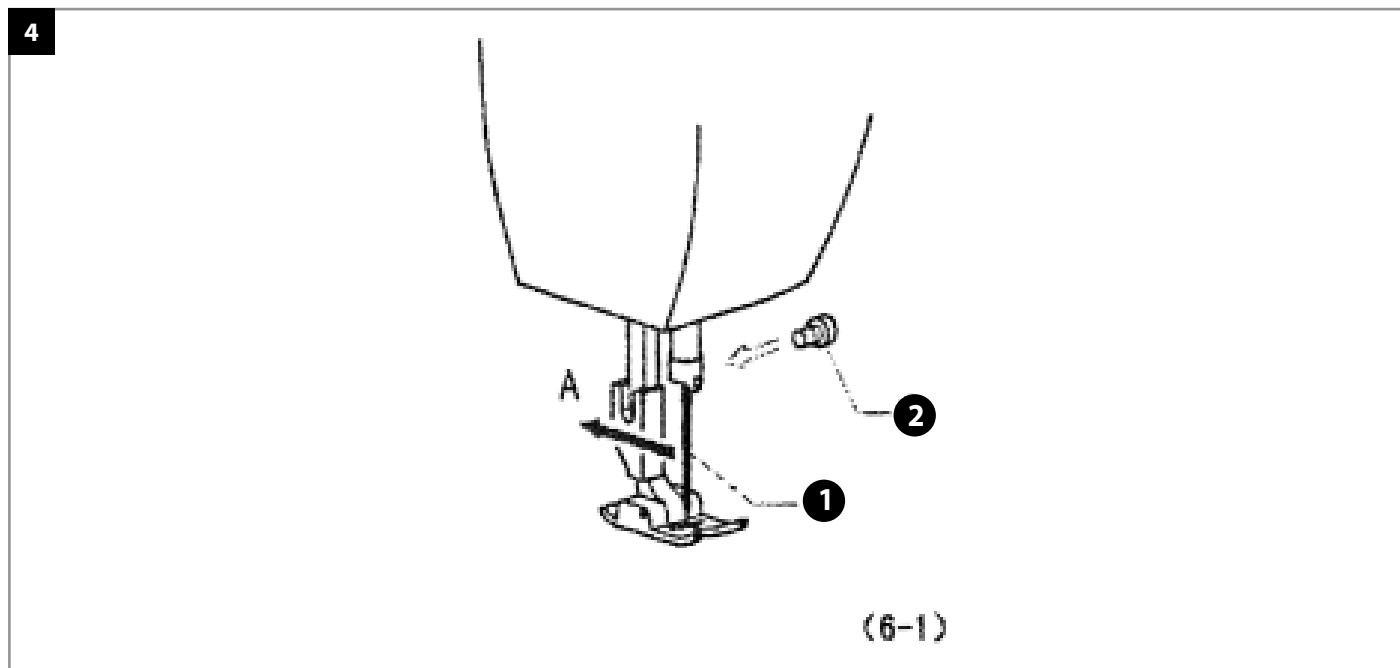

2. Снять колпачок и отрегулировать натяжение

- **Извлечение колпачка.** Потяните съемник колпачка и выньте колпачок, вставьте шпульку в колпачок. Вставьте колпачок в поворотный крючок.
- **Отрегулируйте натяжение нижней нити.** См. рис. Используйте отвертку с поворотным винтом А, направление X меньше натяжения, направление Y больше натяжения.

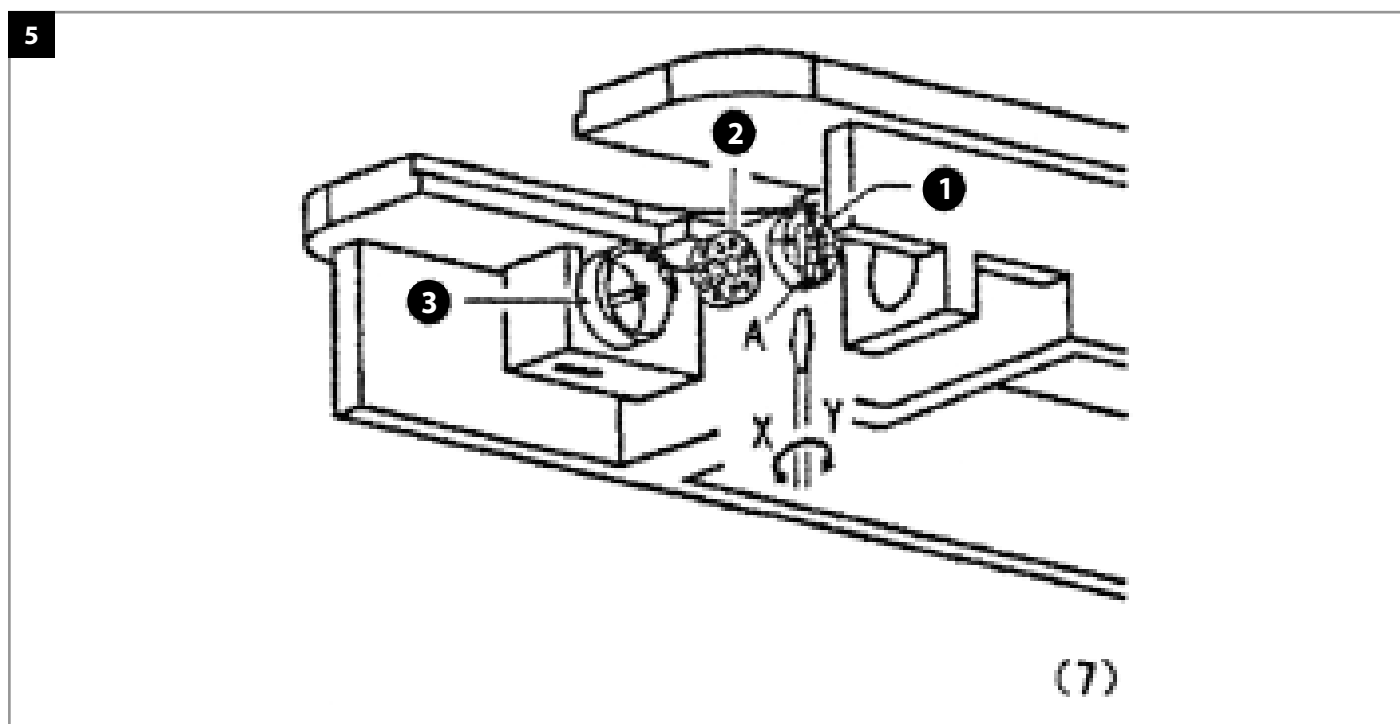

9. ЗАПРАВКА ВЕРХНЕЙ НИТИ И РЕГУЛИРОВКА (РИС.6)

1. Установите шпулю на ось моталки В.
2. На рисунке показано как нить следует протянуть через два отверстия С1, С2 на верхней и нижней пластине нитенатяжителя D: конец нити следует несколько раз обернуть вокруг шпули. Если пластина Е, регулирующая нитенатяжение, направлена в сторону шпули, машина может эксплуатироваться.
3. Если вокруг шпули обнаружится свободная нить, натяжение нити прекратится автоматически.

Для регулировки объема намотанной нити на шпуле используйте отвертку для фиксации механизма регулировки кол-ва намотки G, чтобы затем ослабить винт F и повернуть прижимную пластину Е. Если требуется больший объем намотанной нити, прижимную пластину следует повернуть в сторону от себя и наоборот. Обычно, объем устанавливается на 0.5 - 1 мм меньше внешнего диаметра шпули. Затяните винт F.

Нить вокруг шпули должна быть натянута. При необходимости ослабить натяжение, поворачивайте гайку. В случае неравномерного натяжения, ослабьте установочный винт Н и отрегулируйте верхнюю пластину нитенатяжителя (1), пока натяжение не станет удовлетворительным, затем закрепите ее.

Во время шитья, автоматическое натяжение нити осуществляется в соответствии с процессом, но без ослабления релейного винта А.

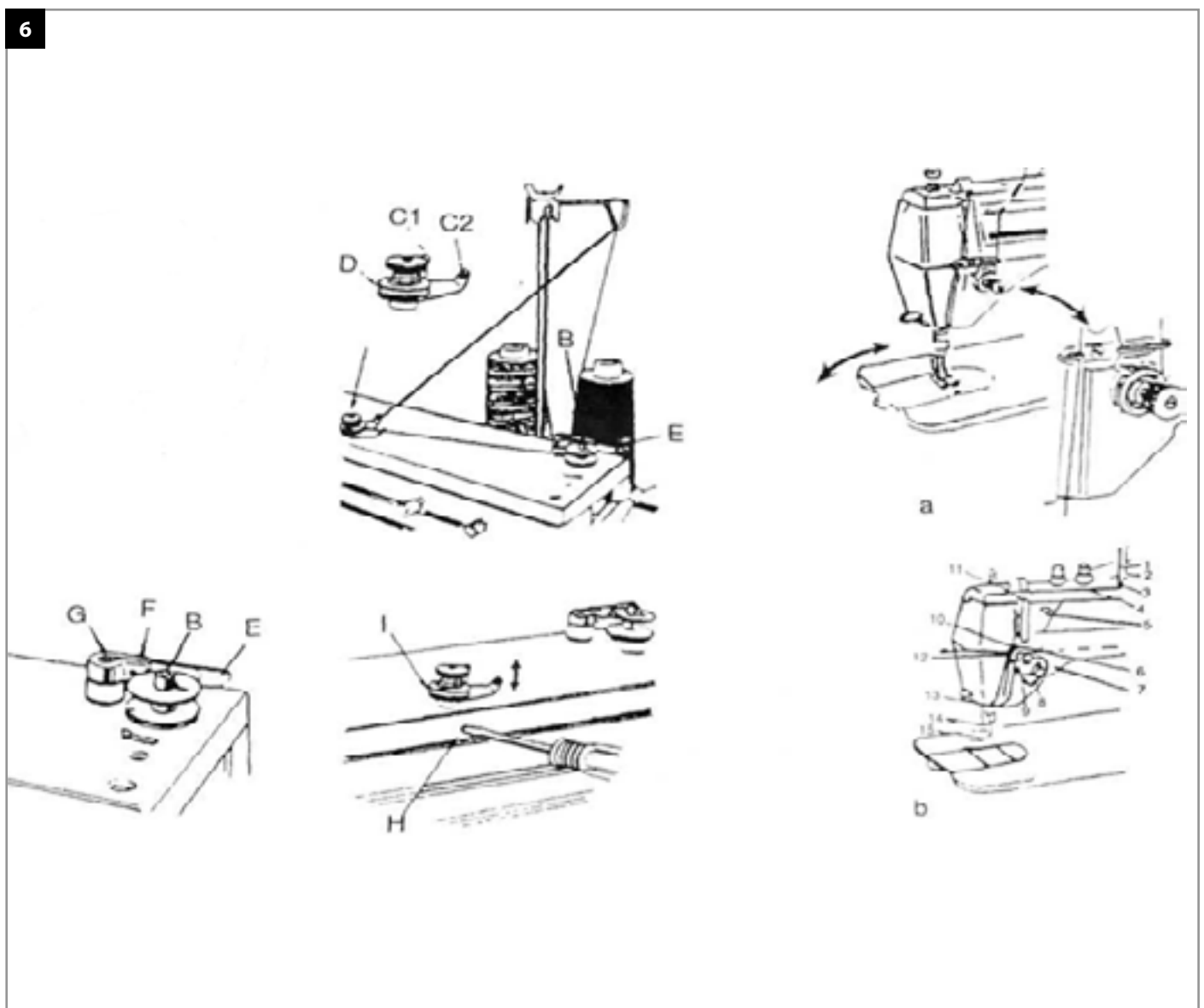

10. РЕГУЛИРОВКА НАТЯЖЕНИЯ КОМПЕНСАТОРНОЙ ПРУЖИНЫ (РИС.7)

Поверните натяжитель верхней нити 2, в направлении X большее натяжение, в направлении Y меньшее натяжение.

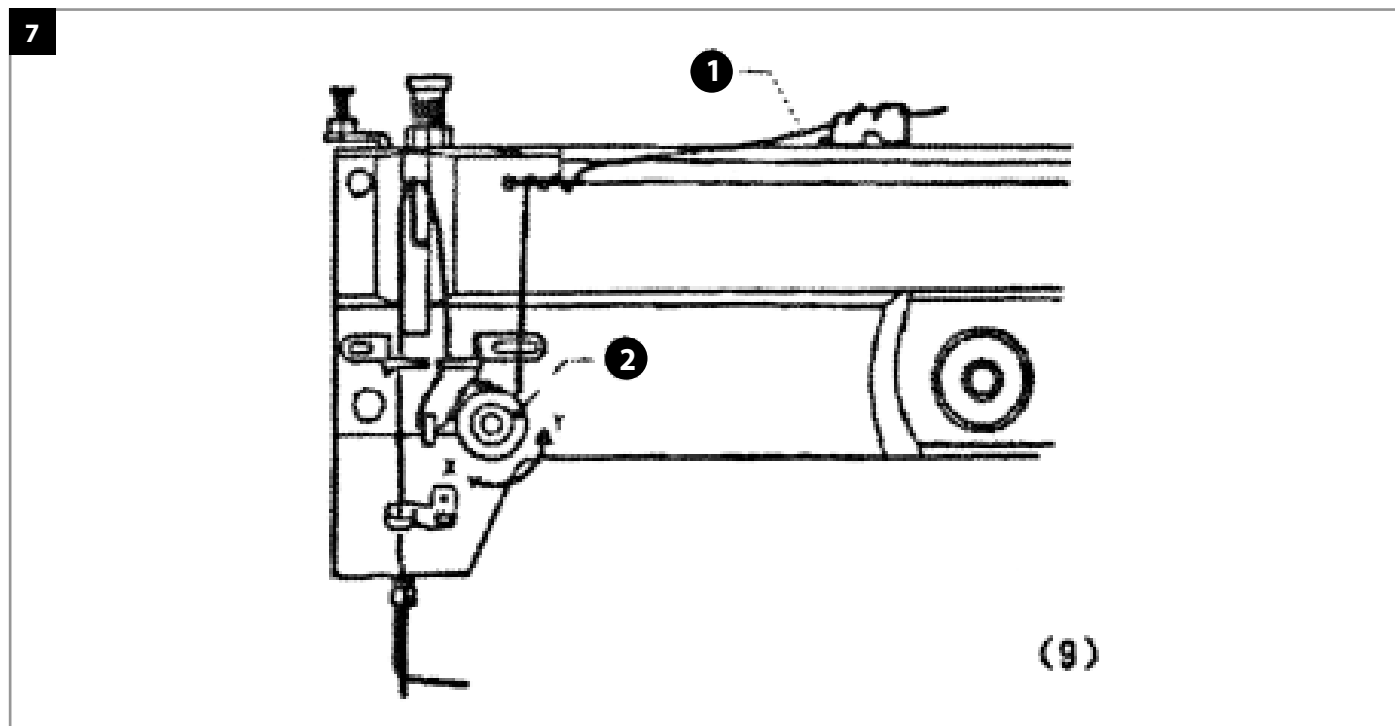

11. РЕГУЛИРОВКА ДАВЛЕНИЯ ПРИЖИМНОЙ ЛАПКИ (РИС.8)

Поверните винт 3, прижимная лапка в направлении C сильнее, прижимная лапка в направлении D меньше, винт 4 необходимо зафиксировать после правильной регулировки.

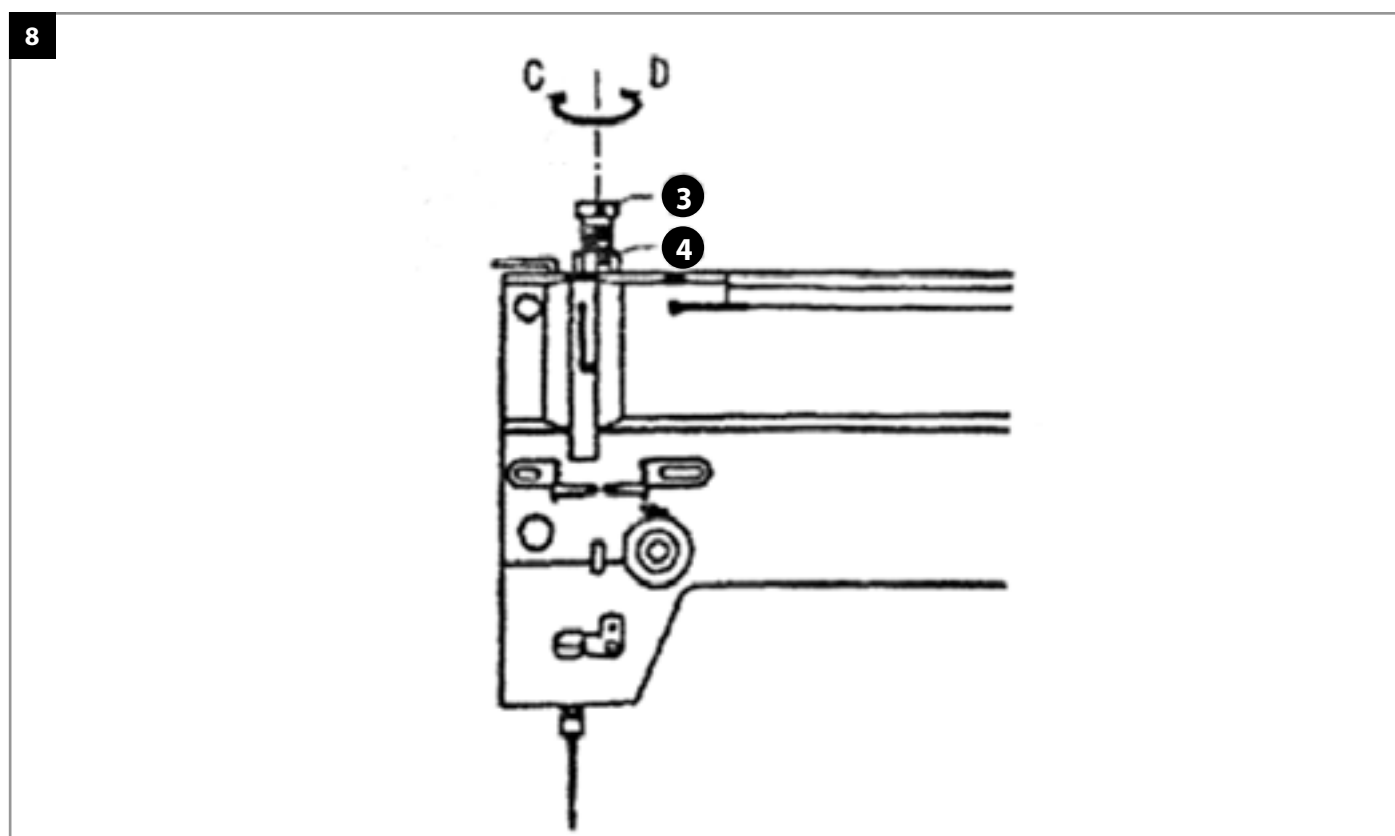

12. РЕГУЛИРОВКА ДЛИНЫ СТЕЖКА (РИС.9)

Регулятор подачи показывает длину стежка (мм), может поворачиваться влево или вправо в соответствии с вашим запросом.

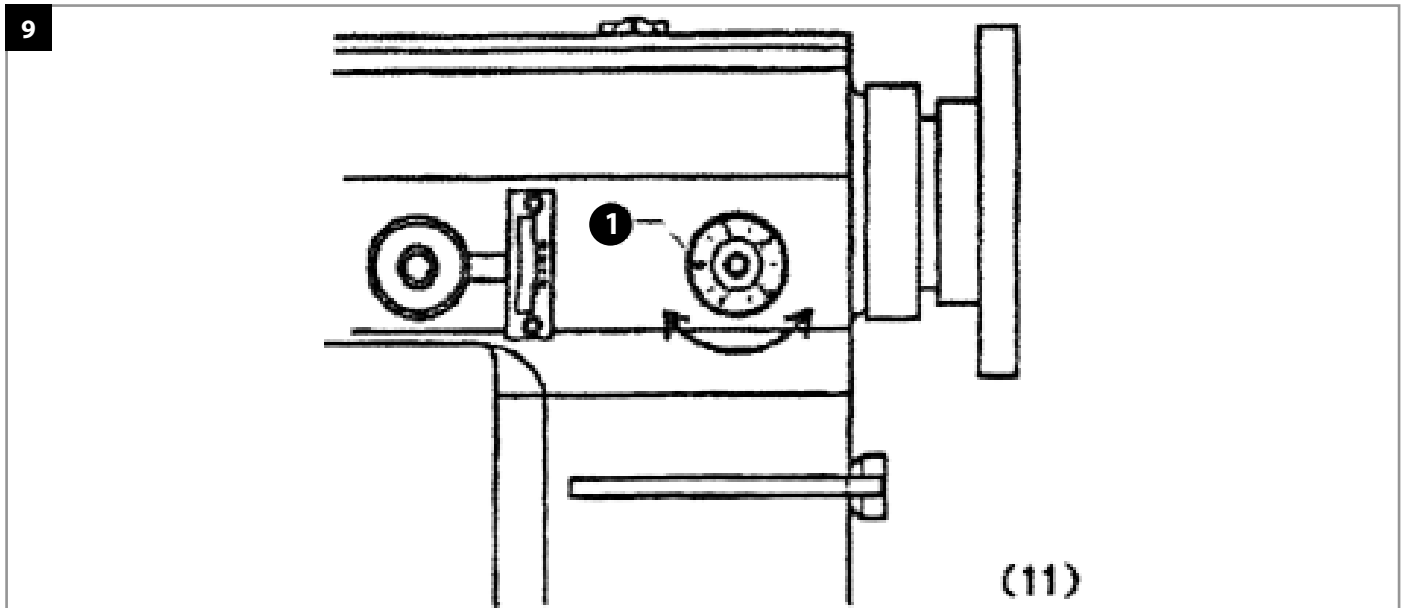

13. РЕГУЛИРОВКА ВЫСОТЫ ЗУБЧАТОЙ РЕЙКИ (РИС.10)

- **Регулировка высоты зубчатой рейки.** Ослабьте винт 2, поднимите или опустите зубчатую рукоятку, чтобы отрегулировать высоту зубчатой рейки. Поворачивайте шкив до тех пор, пока зубчатая рейка не поднимется в крайнее верхнее положение. Таким образом, зубчатая рейка поднимется примерно на 1-1,2 мм над игольной пластиной.
- **Регулировка наклона зубчатой рейки.** Ослабьте винт 5, поверните вал 6, чтобы отрегулировать наклон зубчатой рейки. После регулировки высоты зубчатой рейки также изменилась, поэтому необходимо отрегулировать высоту зубчатой рейки.

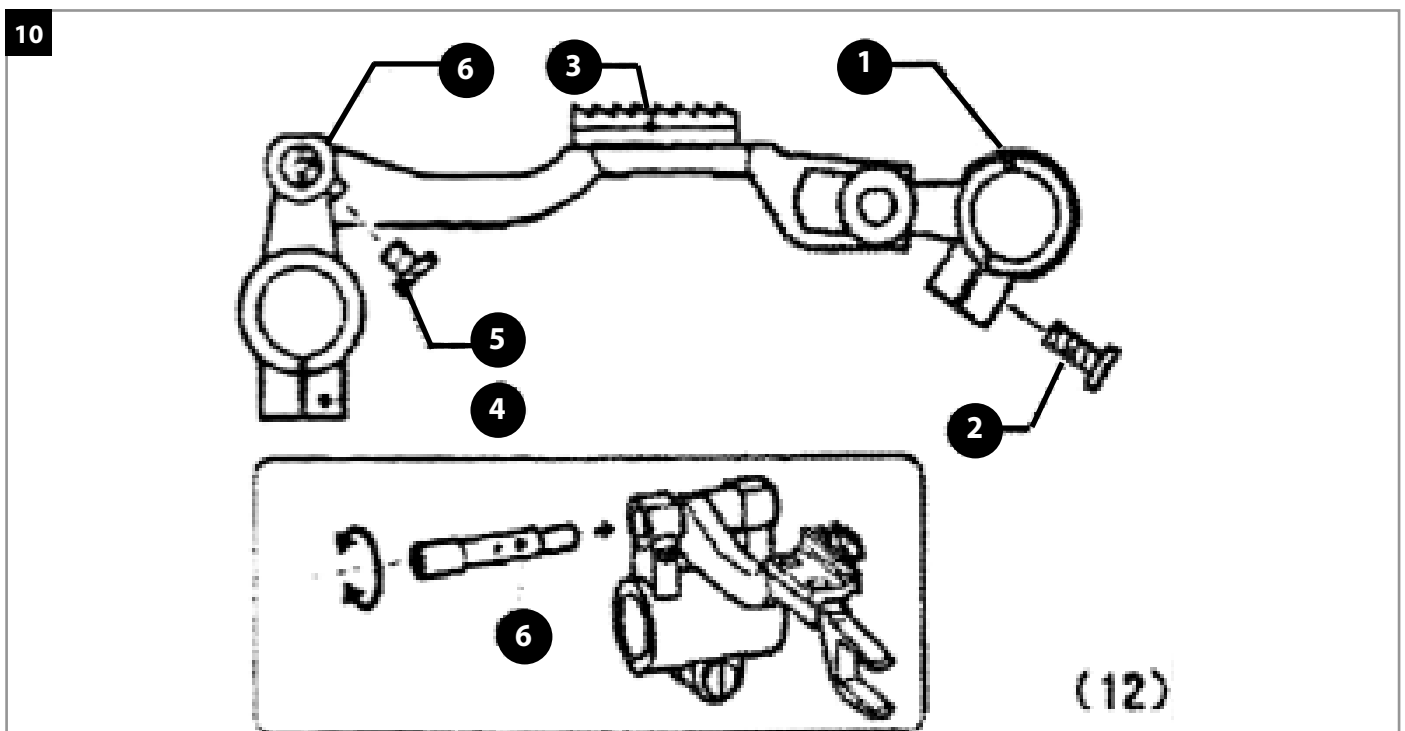

14. РЕГУЛИРОВКА ШИРИНЫ ЗИГЗАГА (РИС.11)

- Панель 2 показывает значение шитья (мм), поверните маховик, можно отрегулировать ширину зиг-зага, ширина зиг-зага в направлении А уменьшается, в направлении В - увеличивается.
- Тонкая регулировка. Выньте резинку 3, отверткой поверните эксцентричную шайбу 3, немного отрегулируйте ширину зиг-зага слева на право.

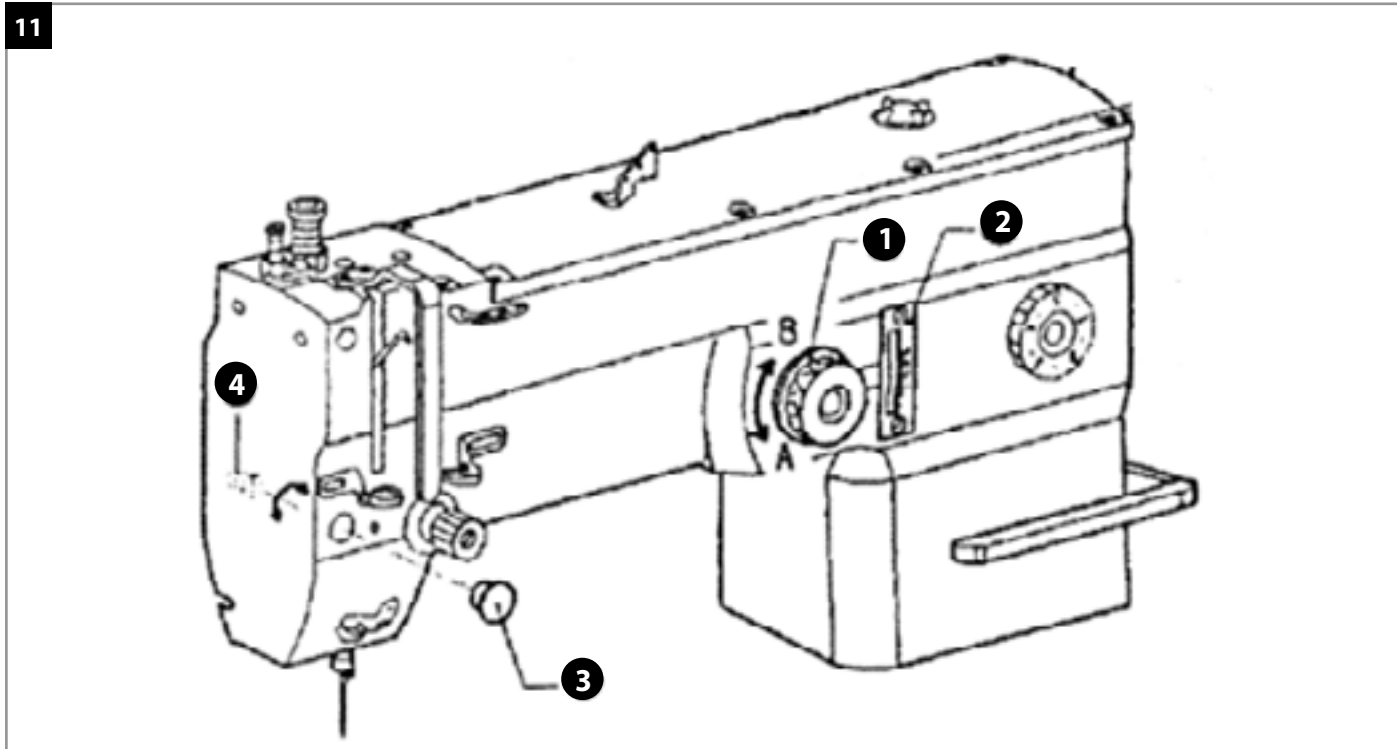

15. ПОДГОТОВКА К ЭКСПЛУАТАЦИИ (РИС.12)

1. Чистка машины

Перед отгрузкой, во избежание коррозии, все части были обработаны антикоррозийным маслом; однако, во время транспортировки и хранения могли образоваться скопления антикоррозийного масла и собрать пыль, поэтому очистите машину от пыли и масла мягкой чистящей салфеткой.

2. Осмотр

После отгрузки, машина, возможно, была подвергнута вибрациям во время длительной транспортировки так, что ее компоненты могли быть ослаблены или даже повреждены. После очистки машины от остатков масла необходим ее тщательный и всесторонний осмотр. Вручную вращайте маховое колесо с тем, чтобы проверить, имеются ли какие-либо трудности во вращении компонентов, какие-либо стуки или преграды, либо необычный звук. Любая обнаруженная неисправность должна быть отрегулирована перед началом регулярной эксплуатации машины.

3. Смазка

Масло в машину подается автоматически с помощью масляного насоса.

Используйте только смазочное масло, рекомендованное фирмой Aurora.

Откиньте назад машину и аккуратно заливайте смазочное масло, пока уровень его не совпадет с меткой HIGH.

Уровень масла не должен опускаться ниже метки LOW.

12

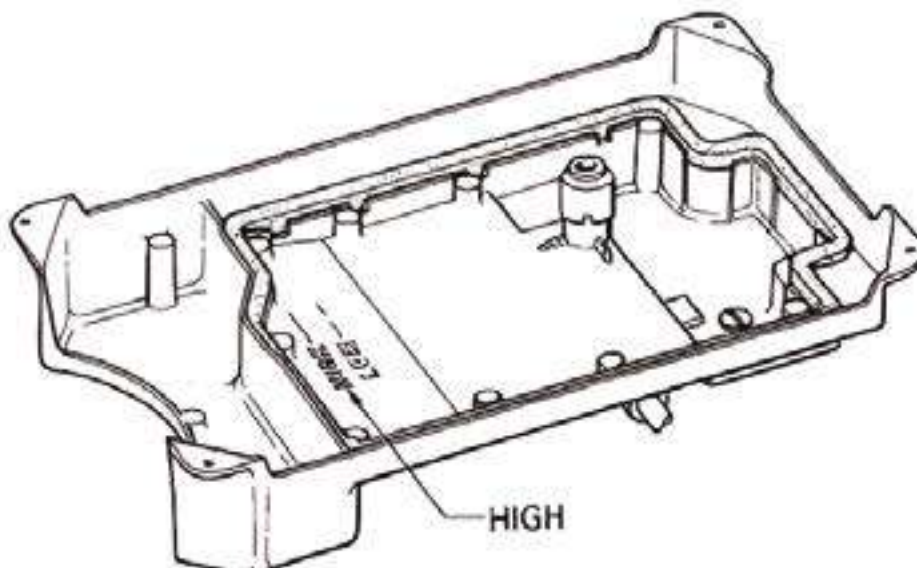

16. ПРОБНЫЙ ЗАПУСК

Если новая машина используется в первый раз или машина используется вновь после долгого перерыва, она должна поработать вхолостую. Важно, чтобы направление движения махового колеса было против часовой стрелки (при взгляде на него с внешней стороны), а прижимная лапка была поднята. В начале работы скорость должна быть низкой, а потом она может постепенно увеличиваться до 2000 об/мин. Через несколько минут, перед началом обычной эксплуатации, необходимо повторно проверить работу машины на наличие каких-либо признаков износа и неполадок в компонентах.

ЭКСПЛУАТАЦИЯ

17. ВЫБОР СТЕЖКОВ (РИС.13)

Левозакрученные швы могут наноситься только на поверхность материала, в то время как на низ материала могут наноситься и лево- и правозакрученные швы.

Направление шва можно определить так, как это показано на рисунке 6. Возьмите шов обеими руками, и закручивайте его правой рукой в направлении, указанной стрелкой. Если при вращении шов становится более плотным, то это левосторонний шов. В противном случае шов является правосторонним.

13

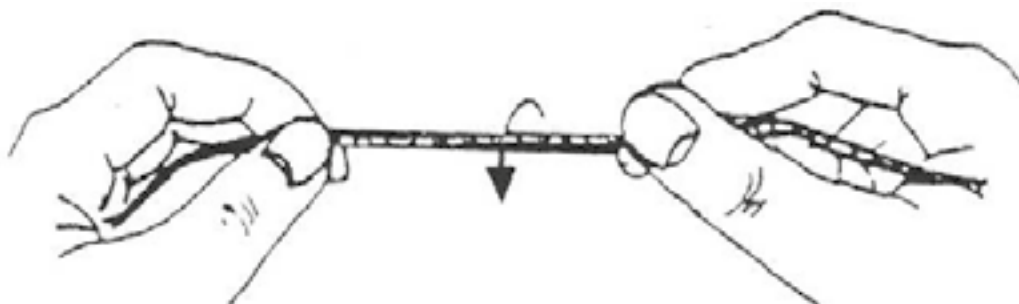

18. ПОДБОР ИГЛЫ, НИТИ И МАТЕРИАЛА

Предпочтение отдаётся иглам DP X 5. Номер иглы может подбираться в соответствии с используемым материалом и нитью (см. следующую таблицу).

Размер иглы	Номер и вид нитки			Вид материала
	Хлопок	Шёлк	Нейлон	
DPx5	Хлопок	Шёлк	Нейлон	
65-75 (9#-11#)	80-150	24-30	3-56	Жоржет, салфетки, джутовая ткань, вышитый сатин
75-90 (11#-14#)	60-80	—	—	Ткани хаки, вышитая шерстяная ткань
90-100 (14#~16#)	40-60	16-18	—	Хлопковая фланель, шерстяная костюмная ткань, вышитый атлас и перчаточная ткань
100-130 (16#-22#)	30-40	21-60	10-40	Искусственная кожа, ботинки и шляпы, чемоданы, вышитые части кожи

Правильный подбор игл может быть произведён с учетом тканей, вышеупомянутых в таблице.

При использовании специфических нитей (золотые или серебряные нитки), то для получения качественных стежков необходимо использовать иглы больших размеров (14# - 16#).

19. УСТАНОВКА ШПУЛИ В ЧЕЛНОК

1. Установите шпулю в шпульный колпачок, протяните нить через отверстие.
2. Вытяните нитку из отверстия (3) рядом с защёлкой.
3. Протяните нить через промежуточное отверстие (4) и оставьте конец приблизительно в 60 мм.

Обратите внимание: Когда вы тяните за конец нити, то она должна крутиться по часовой стрелке, если же она крутится против часовой стрелки или вообще не крутится, то вам следует провести повторную установку.

20. УСТАНОВКА И ЗАМЕНА ШПУЛИ ЧЕЛНОКА (РИС.13)

При установке шпули челнока, игла должна быть в наивысшем положении. Возьмите за флажок 1 в отверстии челнока 3 и вставьте в вращающийся челнок согласно рисунку. Нужно отметить, что отверстие и углубление расположения челнока должны быть в устойчивом положении.

При извлечении шпульного колпачка, потяните флажок на себя, до упора. Далее извлеките шпульный колпачок.

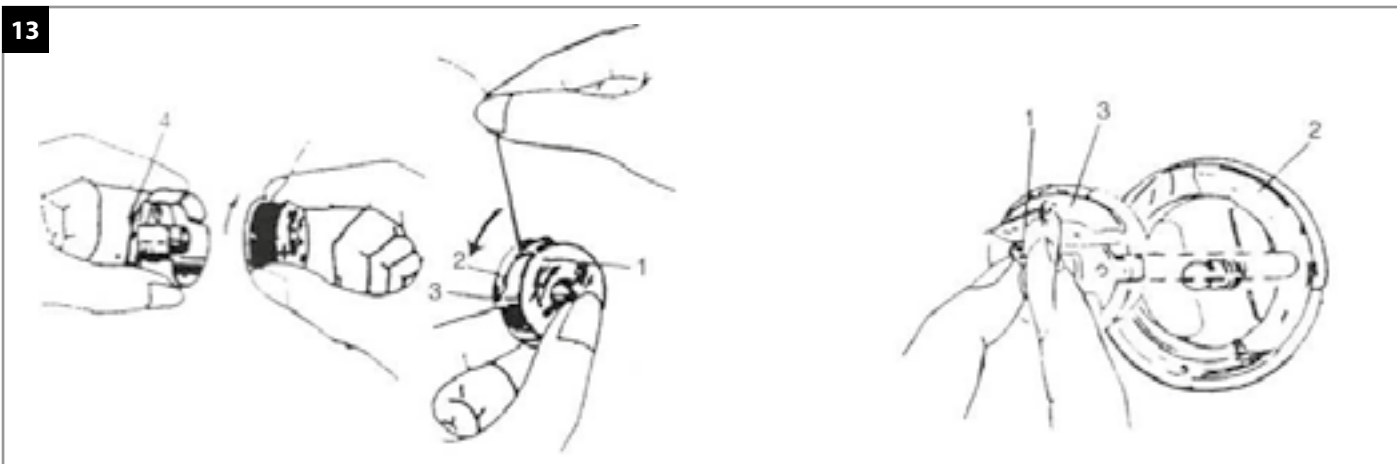

21. НАТЯЖЕНИЕ НИТИ (РИС.14,15)

Отрегулируйте натяжение поверхностных стежков и стежков основания так, чтобы это было в наилучшей степени. Так, чтобы нити поверхностных стежков и стежков основания могла быть зажата между двумя слоями материала, и все строчки также не должны быть слишком натянуты или слишком свободны на материале, который будет прошит.



Натяжение верхней нити осуществляется посредством вращения гайки 1 натяжителя верхней нити.

Натяжение нижней нити осуществляется вращением винта 1 расположенном на натяжной пружине шпульного колпачка.

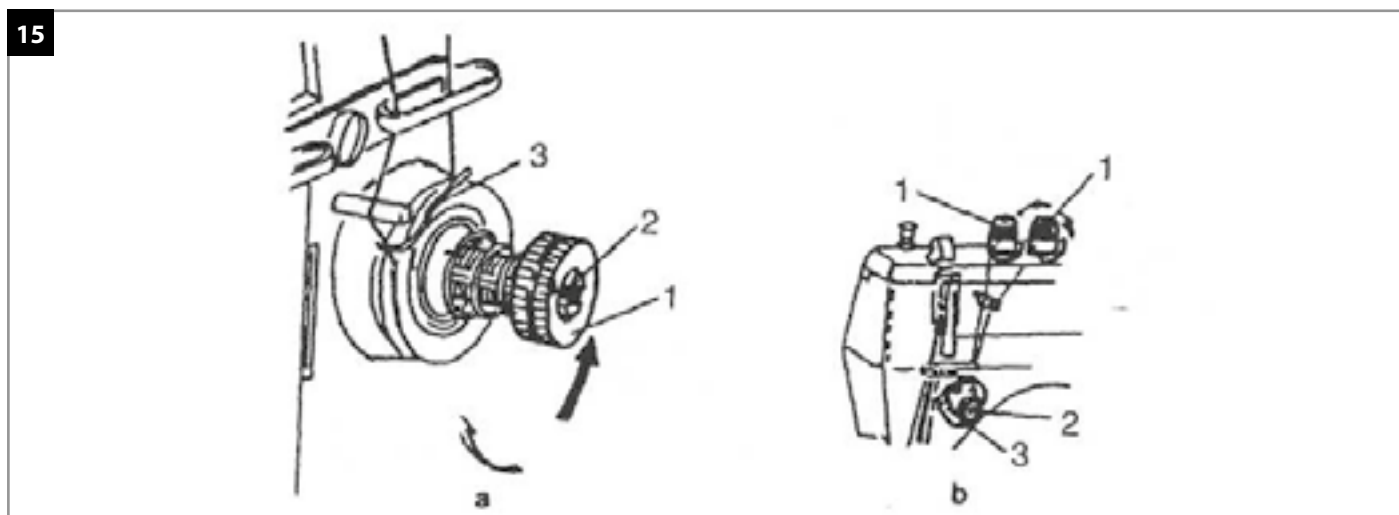

22.ПРОБЛЕМЫ И СПОСОБЫ ИХ РЕШЕНИЯ

Статус	Вопрос	Причина	Подход
Сломанная игла	направление высоты иглы	игла в неправильном направлении	в верхнем правом направлении
	направление высоты иглы	петлитель	поменять иглу
	ход зубчатой рейки	игловодитель не работает с ходом подачи	отрегулировать ход зубчатой рейки
	величина подъема игловодителя	Плохой ход иглы и челнока	отрегулировать ход зубчатой рейки
	высота игловодителя	Плохой ход иглы и челнока	отрегулировать ход зубчатой рейки
	главное расстояние иглы и шпульки	Плохой ход иглы и челнока	отрегулировать ход зубчатой рейки
Оборванная нить	Заправка нити	неправильная заправка	правильная заправка
	Игловодитель	искривление иглы или повреждение головки	заменить
	направление и высота иглы	плохое положение иглы	правильное направление иглы
	натяжение нити	натяжение нити слишком сильное	отрегулировать натяжение нити
	натяжение нижней нити	слишком сильное натяжение нижней нити	отрегулировать нижнюю нить
	ход нитки натяжной пружины	Натяжение слишком сильное	регулировать ударный объем
	натяжение пружины нитепритягивателя	натяжение пружины слишком слабое	отрегулировать натяжение пружины

Статус	Вопрос	Причина	Подход
Проблемы с нитью	натяжение нити	плохое натяжение нити	отрегулировать натяжение нити
	натяжение пружины нитепритягивателя	плохое натяжение пружины	отрегулировать натяжение пружины
	лапка	прижимная лапка слишком высоко	отрегулировать высоту прижимной лапки
	давление прижимной лапки	слишком слабое давление	отрегулировать давление
Беспорядочный стежок	высота зубчатой рейки	высота зубчатой рейки слишком мала	отрегулировать высоту зубчатой рейки
	давление прижимной лапки	слишком слабое давление	отрегулировать давление
	шпульный колпачок	царапина на шпульке	заменить
	натяжение клинового ремня	натяжение ремня слишком слабое	отрегулировать натяжение ремня
Складывание сшиваемого материала	натяжение нити	слишком сильное натяжение верхней нити	отрегулировать натяжение нити
	натяжение шпульной нити	слишком сильное натяжение верхней нити	отрегулировать натяжение нити
	натяжение пружины нитепритягивателя	плохое натяжение пружины	отрегулировать натяжение нити
	движение нитепритягивателя пружины	Сильное сглаживание	регулировать ударный объем
	давление прижимной лапки	слишком слабое давление	отрегулировать давление
Нижняя нить запуталась	шпуля	вытянуть нить, перевернуть шпульку	обратная установка шпульки
	шпуля	вращение шпульки не плавное	заменить шпульку
	объем нити на шпульке	объем нити слишком большой	не более 80% мощности

23. БЛОК УПРАВЛЕНИЯ

16



23.1. ИНДИКАЦИЯ КНОПОК И ИНСТРУКЦИЯ ПО ЭКСПЛУАТАЦИИ

Описание клавиш

Название клавиши	Иконка	Функция клавиши
Функциональная клавиша ввода области параметров		В обычном режиме нажмите клавишу [P], чтобы войти в режим параметров пользователя. Нажмите и удерживайте клавишу [P] для загрузки в режим параметров.
Кнопка ввода и определения/сохранения		Введите значение параметра такого элемента, и их содержимое изменится после настройки, необходимо нажать клавишу [S], чтобы сохранить подтверждение. Примечание: Параметры сохраняются непосредственно клавишей [S].
На регулировочной клавише		<ol style="list-style-type: none"> 1. Выберите клавишу увеличения элементов параметра региона. 2. Клавиша увеличения значения параметра 3. Выберите положение иглы быстрого доступа.
Под клавишей регулировки		<ol style="list-style-type: none"> 1. Выберите элементы параметра области уменьшающейся тональности. 2. Уменьшены настройки ключевых параметров 3. Быстрые клавиши выбора шва для медленного воспроизведения

23.2. ПАРАМЕТРЫ ПОЛЬЗОВАТЕЛЯ И ТЕХНИЧЕСКИЕ ПАРАМЕТРЫ

Параметр	Функция параметра	Диапазон	По умолч.	Описание
На обычном экране нажмите [P]				
P01	Максимальная скорость шитья	200-2200	2200	Максимальная скорость машинного шитья
P02	Регулировка кривой скорости	1-100	80	Чем больше значение, тем быстрее увеличивается скорость
P03	Игла ВВЕРХ/ВНИЗ	0-1	1	ВВЕРХ: игла останавливается в верхнем положении ВНИЗ: Игла останавливается в нижнем положении
P07	Скорость плавного пуска	200-1500	400	Регулировка скорости плавного пуска
P08	Номер стежка для плавного пуска	1-100	2	Настройка плавного пуска стежков (одна единица = половина стежка)
P14	Мягкий старт	0-1	0	ВКЛ: функция медленного старта включена. ВЫКЛ: функция медленного пуска выключена
P15	Сделать в режиме булавки	0-4	2	0: полуштифт; 1: штифт 2: Половина иглы непрерывного наполнения 3: Непрерывный впрыск
P24	Обратное напряжение педали	30-1000	110	
P30	угол наклона материала	0-100	10	
P42	Информационный дисплей	N01-N07		NO1 Серийные номера версий с электрическим управлением NO2 Выбранная версия кассеты с иглами NO3 Скорость NO4 Педали AD, NO5 Угол позиционирования (0-359) NO6 Под углом позиционирования NO7 Напряжение шины AD
P43	Настройка направления вращения двигателя	0-1	1	CW: по часовой стрелке CCW: против часовой стрелки

Нажмите клавишу [P] для загрузки				
P44	Тормозное усилие	1-50	18	Попытка остановить машину при выборе
P48	Низкая скорость (позиционирования)	100-500	210	Настройка скорости позиционирования
P56	Стрелки автоматически поднимаются вверх при включении питания	0-2	1	0: всегда не найти позицию 1: всегда ищем позиционирование 2: Если двигатель расположен в месте, где его больше нельзя найти (только с магнитным двигателем).
P58	Регулировка верхнего положения	0-1440	40	Регулировка верхнего положения Игла остановится, когда значение уменьшится. Игла остановится с задержкой, когда значение увеличится
P59	Регулировка нижнего положения	0-1440	650	Регулировка нижнего положения Игла остановится, когда значение уменьшится. Игла остановится с задержкой, когда значение увеличится
P60	Скорость тестирования	200-5000	2200	Настройка скорости тестирования
P61	Тестирование А	0-1	0	Вариант тестирования А, после настройки нажмите [060.TV], чтобы установить скорость.
P62	Тестирование Б	0-1	0	Вариант тестирования В, после установки нажмите [060.TV], чтобы установить скорость, выполните цикл Пуск-Шитье-Остановка-Обрезка
P63	Тестирование С	0-1	0	Вариант тестирования С, после установки нажмите [060.TV], чтобы установить скорость, выполните цикл Start-Swing-Stop без функции позиционирования.
P64	Время выполнения тестов В и С	1-250	20	Установка времени выполнения тестирования В и С
P65	Время остановки тестирования В и С	1-250	20	Установка времени остановки тестирования В и С
P66	Тестирование защитного выключателя машины	0-2	1	0: Отключено, 1: Тестирование нулевого сигнала, 2: Тестирование положительного сигнала
P67	Тестирование защитного переключателя обрезки	0-1	0	ВЫКЛ: Отключено ВКЛ: Включено

Нажмите и удерживайте клавиши [P], [S] во время загрузки.				
P70	Коррекция положения иглы	1-10		
P72	Коррекция нижнего положения иглы	0-1440		Руководство по вращению руки в соответствующее положение, нажмите клавишу S, чтобы сохранить
P73	Коррекция нижнего положения иглы	0-1440		Руководство по вращению руки в соответствующее положение, нажмите клавишу S, чтобы сохранить
P84	Большой начальный угол	0-359	9	
P85	Размер и угол	0-359	57	
P92	Начальный угол энкодера		160	См. главу руководства

23.2. ИНДИКАЦИЯ КНОПОК И ИНСТРУКЦИЯ ПО ЭКСПЛУАТАЦИИ

Код ошибки	Дефект	Предложение
E01	<ol style="list-style-type: none"> Питание включено, обнаружено слишком высокое напряжение сети. Когда напряжение питания слишком высокое 	<p>Отключите источник питания системы и проверьте правильность напряжения питания. (Или превысьте номинальное напряжение, указанное при использовании.)</p> <p>Если все верно, замените блок управления и сообщите об этом на заводе.</p>
E02	<ol style="list-style-type: none"> Питание включено, обнаружено слишком высокое напряжение сети. Когда напряжение питания слишком высокое 	<p>Отключите источник питания системы и проверьте правильность напряжения питания. (Или превысьте номинальное напряжение, указанное при использовании.)</p> <p>Если все верно, замените блок управления и сообщите об этом на заводе.</p>
E03	Ожидание связи панели управления и ЦП	<p>Выключите питание системы, убедитесь, что интерфейс панели управления не закреплен.</p> <p>Если контакт хороший, замените панель управления.</p> <p>Если он не работает, блок управления поврежден, замените</p>
E05	Контроль контакта устройства	<p>Отключите питание системы, проверьте и убедитесь, что разъем ослаблен или отвалился. После перезагрузки система возобновит работу в обычном режиме.</p> <p>Если вы все еще можете нормально работать, замените контроллер и сообщите об этом производителю.</p>

23.3. СХЕМА ПОРТОВ

17

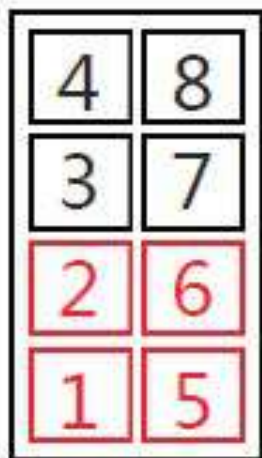
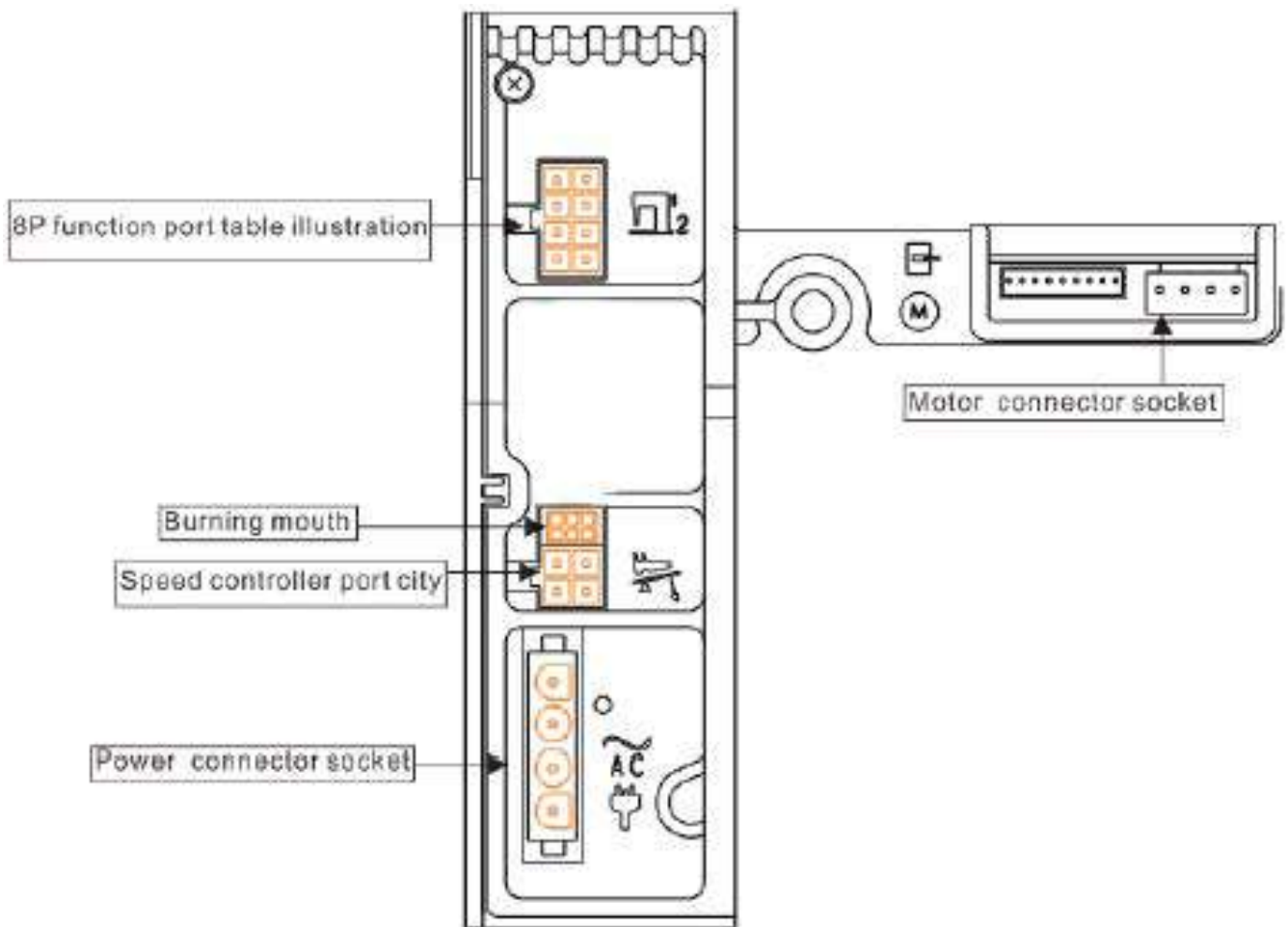

- 1: LED Light : 1 (+5V) , 5 (DGND)
- 2 : Mending stitch key: 2 (DGND) , 6 (Signal)

24. ГАРАНТИЙНЫЕ ОБЯЗАТЕЛЬСТВА



Поставщик гарантирует соответствие машины строчки «зигзаг» Aurora A-2180D требованиям при соблюдении потребителем условий транспортировки, хранения, монтажа и эксплуатации, изложенных в Руководстве по эксплуатации.

Поставщик не отвечает за недостатки в работе машины строчки «зигзаг» Aurora A-2180D, если они произошли по вине потребителя или в результате нарушения правил хранения, монтажа и эксплуатации.

Гарантийный срок эксплуатации (включая хранение) - **12 месяцев.**

25. ПОДТВЕРЖДЕНИЕ БЕЗОПАСНОСТИ

МАШИНА СТРОЧКИ «ЗИГЗАГ» AURORA A-2180D соответствует требованиям технических регламентов и Директив ЕС:

	<p>Технического регламента таможенного союза ТР ТС 010/2011 «О безопасности машин и оборудования»;</p> <p>Технического регламента таможенного союза ТР ТС 004/2011 «О безопасности низковольтного оборудования»;</p> <p>Технического регламента таможенного союза ТР ТС 020/2011 «Электромагнитная совместимость технических средств»</p>
	<p>Продукция изготовлена в соответствии с Директивами</p> <p>2006/42/ЕС «Машины и механизмы»,</p> <p>2014/35/EU «Низковольтное оборудование»,</p> <p>2014/30/EU «Электромагнитная совместимость»</p>

Поставщик / компания, уполномоченная принимать претензии на территории Российской Федерации:

ООО «Промшвейтех», 195027, г. Санкт-Петербург, ул. Магнитогорская, д.23, корпус 1, литер А, пом. 2Н, офис 102А.
Тел.: 8 (812) 655-67-35

Сделано в Китае.

AURORA

aurora.ru