



РУКОВОДСТВО ПО ЭКСПЛУАТАЦИИ

ПРОМЫШЛЕННАЯ ШВЕЙНАЯ МАШИНА
2-Х НИТОЧНОГО ЦЕПНОГО (ТАМБУРНОГО) СТЕЖКА
AURORA A-481D



тех.
поддержка



aurora.ru

РУКОВОДСТВО ПО ЭКСПЛУАТАЦИИ

Перед тем, как приступить к эксплуатации машины, пожалуйста, внимательно прочтите настоящее руководство по эксплуатации.

Чтобы быстро получить всю необходимую информацию, храните руководство под рукой.

ПРОМЫШЛЕННАЯ ШВЕЙНАЯ МАШИНА 2-Х НИТОЧНОГО ЦЕПНОГО (ТАМБУРНОГО) СТЕЖКА AURORA A-481D

Благодарим вас за покупку швейной машины бренда Aurora.

ВНИМАНИЕ

При работе на промышленных швейных машинах нормальным является положение, когда оператор находится непосредственно перед подвижными частями машины, такими как игла и нитепритягиватель.

Важно! Всегда существует опасность травмирования этими частями.

Содержание

ТЕХНИЧЕСКИЕ ХАРАКТЕРИСТИКИ МАШИНЫ.....	4
1. УСТАНОВКА МАШИНЫ (РИС. 1).....	4
2. УСТАНОВКА КРОНШТЕЙНА ДЛЯ БОБИН (РИС. 2).....	5
3. СМАЗКА (РИС. 3-3.2).....	5
4. УСТАНОВКА ИГЛЫ (РИС. 4).....	7
5. ЗАПРАВКА ВЕРХНЕЙ НИТИ (РИС. 5).....	7
6. ЗАПРАВКА НИТИ ПЕТЛИТЕЛЯ (РИС. 6).....	8
7. НАТЯЖЕНИЕ НИТИ (РИС. 7).....	9
8. РЕГУЛИРОВКА ПРИЖИМНОЙ ЛАПКИ (РИС. 8).....	10
9. РЕГУЛИРОВКА ДЛИНЫ СТЕЖКА (РИС. 9).....	10
10. НАСТРОЙКА ВЫСОТЫ ПРИЖИМНОЙ ЛАПКИ (РИС. 10).....	11
11. УСТАНОВКА ЗУБЧАТОЙ РЕЙКИ (РИС. 11).....	11
12. НАСТРОЙКА ВЫБОРА ВРЕМЕНИ ПОДАЧИ (РИС. 12).....	12
13. РЕГУЛИРОВКА РЫЧАГА ПОДАЧИ (РИС. 13).....	12
14. СООТНОШЕНИЕ ИГЛЫ И ПЕТЛИТЕЛЯ (РИС. 14).....	12
15. НАЛАДКА ОБХОДНОГО ДВИЖЕНИЯ ПЕТЛИТЕЛЯ (РИС. 15).....	14
16. ШИРИТЕЛЬ НИТИ (РИС. 16).....	14
17. СООТВЕТСТВИЕ ДВИЖЕНИЯ ПРЕДОХРАНИТЕЛЯ ИГЛЫ С НАПРАВИТЕЛЕМ ПЕТЛИ (РИС. 17).....	16
18. ПОЛОЖЕНИЕ ПЛУНЖЕРА (ПОДАТЧИКА) НИТИ ПЕТЛИТЕЛЯ (РИС. 18).....	17
19. ПОЛОЖЕНИЕ РЫЧАГА НИТЕПРИТЯГИВАТЕЛЯ (РИС. 19).....	17
20. ПОЛОЖЕНИЕ НИТЕНАПРАВИТЕЛЯ (РИС. 20).....	18
21. ИНСТРУКЦИЯ К ПАНЕЛИ УПРАВЛЕНИЯ.....	19
22. ПАРАМЕТР ПОЛЬЗОВАТЕЛЯ И ПАРАМЕТРЫ ТЕХНИКА.....	19
23. КОДЫ ОШИБОК.....	21
24. ГАРАНТИЙНЫЕ ОБЯЗАТЕЛЬСТВА.....	22
25. ПОДТВЕРЖДЕНИЕ БЕЗОПАСНОСТИ.....	22

ТЕХНИЧЕСКИЕ ХАРАКТЕРИСТИКИ МАШИНЫ

Модель	A-481D
Система стежка	1-игольная машина, двойной тамбурной строчки
Скорость шитья	Максимум 5.000 ст/мин
Длина стежка	Основное продвижение: 1.4 - 4 мм
Подъем прижимной лапки	Рычаг ручного подъемного приспособления: 8 мм, Коленоподъемник, автоподъемник: 10 мм
Ход игольницы	30 мм
Игла	TVx7 № 65 -130
Способ регулировки длины стежка	С помощью круговой шкалы
Стежок	Стежок уплотнения / стежок обратной подачи (рычагом подачи)
Механизм петлителя	Наклонный тип кривошипа
Ход петлителя	21,5 мм (2,1 -3,3 мм)
Смазка	Полностью автоматическая смазка
Смазочное масло	Белое минеральное вазелиновое для промышленных швейных машин Aurora AU-30V

1. УСТАНОВКА МАШИНЫ (РИС. 1)

1. Переносите швейную машину с помощью двух человек. (Предостережение) Не держитесь за маховик.
2. Не кладите выступающие предметы, такие как отвертка и т. п., в месте установки швейной машины.
3. Закрепите опоры шарнира 1, поставляемые с машиной, на столе, используя гвозди 2.
4. Подгоните шарнир 7 под отверстие в станине машины и головную часть швейной машины к шарниру резинового стола перед размещением головной части машины на прокладках на четырех углах.
5. Надежно закрепите головку зажимом 8 на столе, так чтобы она не ездila.

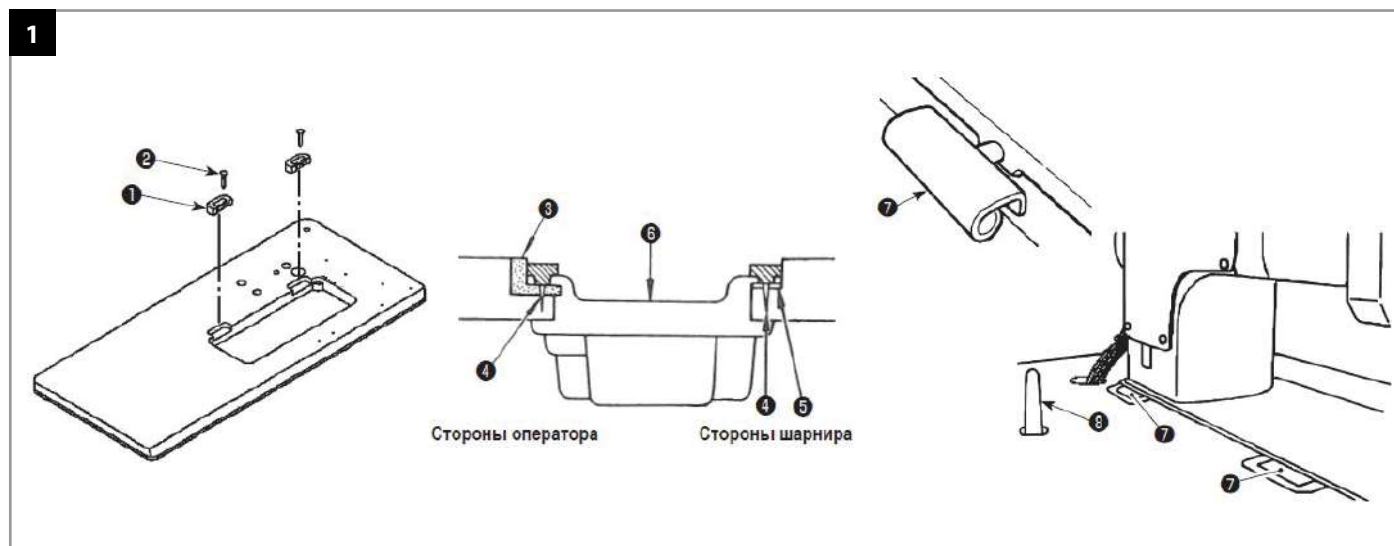

ПРЕДУПРЕЖДЕНИЕ 

Чтобы защититься от возможных травм из-за неожиданного запуска машины, начинайте следующую работу после выключения электропитания и, убедившись, что мотор находится в выключенном состоянии.

2. УСТАНОВКА КРОНШТЕЙНА ДЛЯ БОБИН (РИС. 2)

Соберите подставку для нити, установите ее на машинном столе, используя установочное отверстие в столе, и мягко затяните гайку.

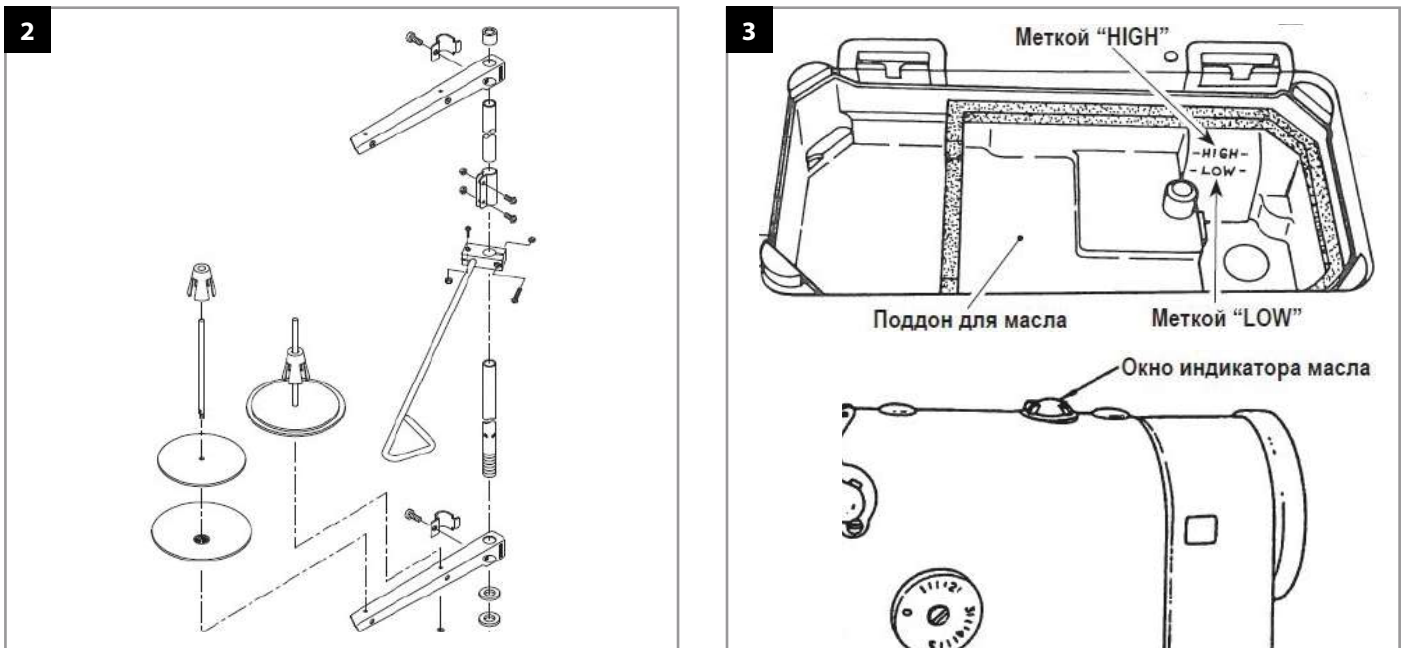
**3. СМАЗКА (РИС. 3-3.2)**

1. Заполните поддон для масла маслом до уровня, обозначенного меткой «HIGH».
2. Добавьте масло, как только его уровень опустится до уровня, обозначенного меткой «LOW».
3. Когда машина будет запущена после заливки масла, брызги масла можно будет увидеть через окошко индикатора масла, если машина хорошо смазана. Примите во внимание, что количество брызг масла не зависит от количества масла в поддоне.
4. Когда масло загрязняется, замените его новым маслом. Отвинтите масляную пробку от поддон для масла для слива.
5. Когда Вы в первый раз приводите в действие машину, после ее сборки или машину, которая длительное время не приводилась в действие, необходимо прогнать машину на холостом ходу приблизительно в течение 10 минут на скорости 3.500 до 4.000 ст/мин.

ПРЕДОСТЕРЕЖЕНИЕ 

1. Убедитесь, что смазочный материал должным образом циркулирует, наблюдая за ним через окошко индикатора масла.
2. Удалите пыль и волокна из сетки фильтра масляного насоса и масляного резервуара.
3. Когда смазочное масло загрязнится, слейте его через колпачок винта маслоспуска и залейте новое масло. Первая замена масла не позже чем через 3 месяца эксплуатации машины, вторая не позже 6-ти месяцев.
4. Убедитесь, что уровень масла находится выше меткой «LOW».

3.1

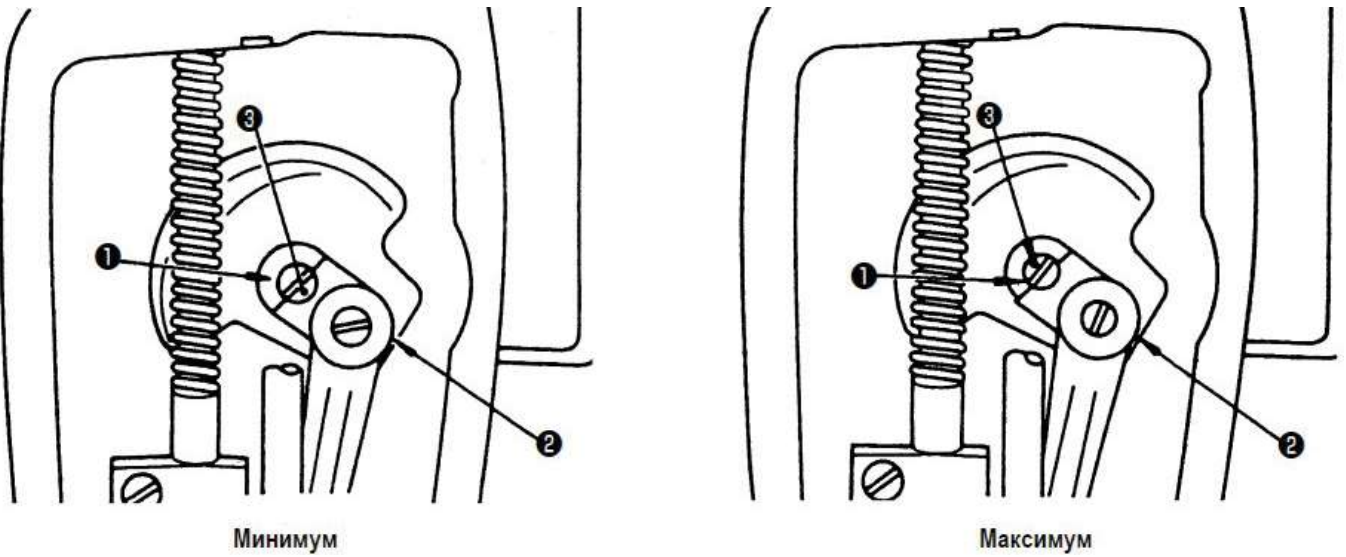

Отрегулируйте количество масла, подаваемого на части торцевой крышки

Количество смазочного масла, добавляемого к компонентам торцевой крышки, таким как кривошип игловодителя 2, регулируется поворотом регулировочного штифта 1: подведите точечную метку 3, выгравированную на регулировочном штифте близко к кривошипу игловодителя 2, чтобы уменьшить количество масла до минимума, или отведите в самое дальнее положение от кривошипа игловодителя 2 с тем, чтобы максимально увеличить количество масла.

ПРЕДОСТЕРЕЖЕНИЕ ⚠

Количество масла не изменится сразу же после регулировки, поэтому имейте это в виду при регулировке количества масла.

3.2

① Бумага, подтверждающая количество масла (разбрызгивание масла)

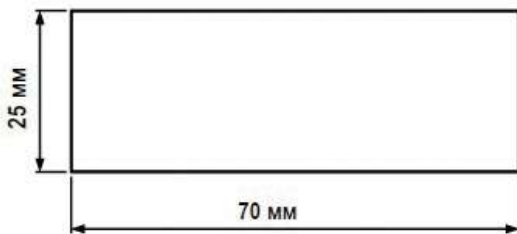

Соответствующее количество масла (большое)

Масло, разбрызгивающееся из шатуна игловодителя

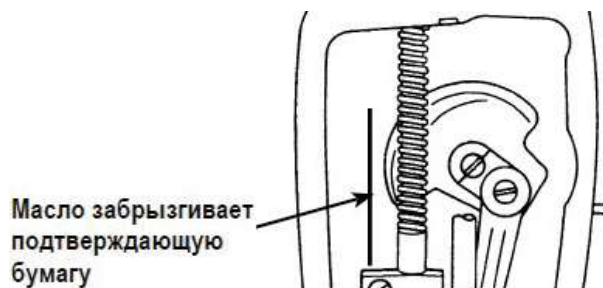
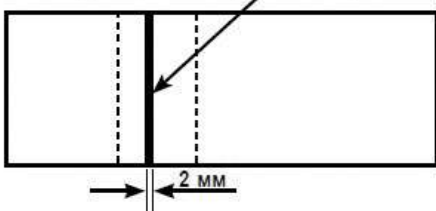

Соответствующее количество масла (малая величина)

Масло, разбрызгивающееся из шатуна игловодителя

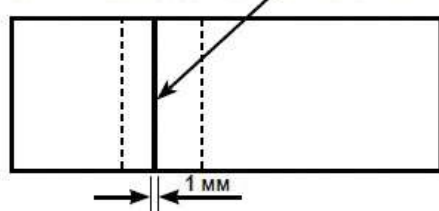

ПРЕДУПРЕЖДЕНИЕ 

Чтобы защититься от возможных травм из-за неожиданного запуска машины, начинайте следующую работу после выключения электропитания и, убедившись, что мотор находится в выключенном состоянии.

4. УСТАНОВКА ИГЛЫ (РИС. 4)

Используйте иглу TVx7. Применимы различные номера иглы. Однако, выберите соответствующий тип согласно толщине нити и типу материала, который будет использоваться (от № 65 до № 130).

1. Поверните маховик, чтобы поднять игловодитель в самое верхнее положение ее хода.
2. Ослабьте винт крепления иглы 2. Держите иглу 1 так, чтобы скос ее кромки был обращен в направлении подачи материала.
3. Двигайте иглу 1 глубоко в отверстие игловодителя до упора.
4. Надежно затяните винт крепления иглы 2. Присоедините иглу так, чтобы её петелька смотрела на А для комплексной нити, или на В для хлопковой нити, чтобы предотвратить пропуск стежков игольной нитью.

Чтобы выполнять стабильную строчку с обратным ходом, не позволяйте петельке иглы быть обращенной в направлении С.

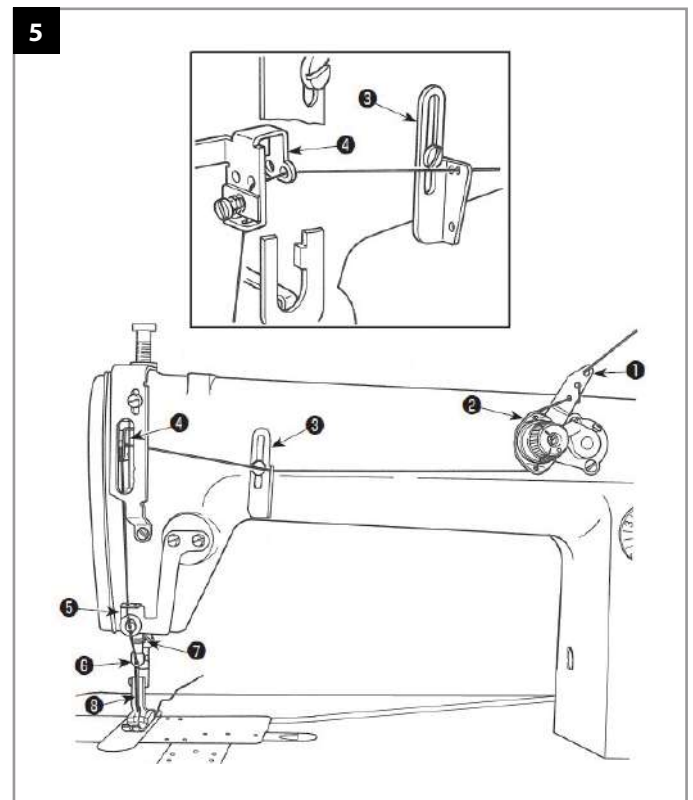
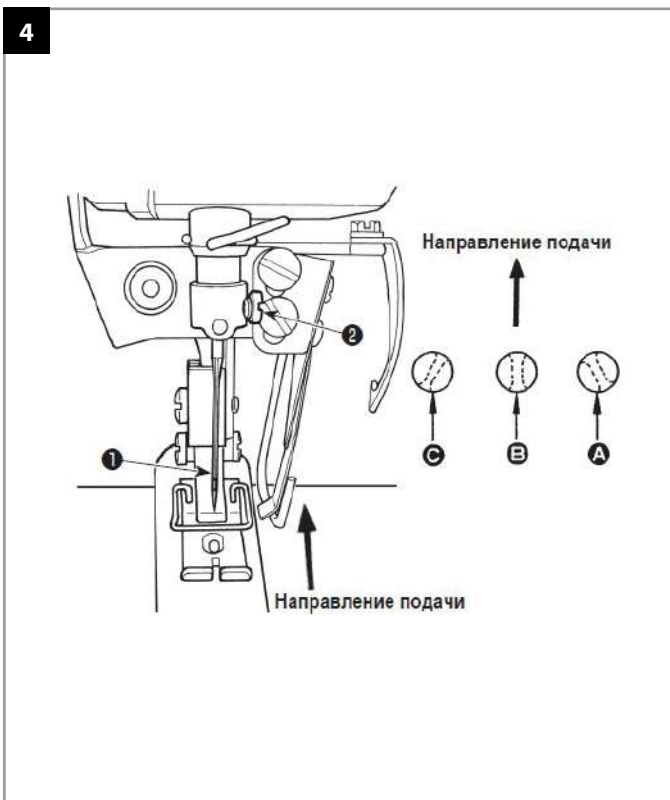
**5. ЗАПРАВКА ВЕРХНЕЙ НИТИ (РИС. 5)**

В положении игловодителя, когда он поднят в его крайнее верхнее положение, проденьте нить, как показано на рисунке.

1. Проденьте нить в отверстие иглы по направлению стороны, противоположной от стороны оператора.
2. Вытяните пропущенную через иглу нить приблизительно на 10 см.

6. ЗАПРАВКА НИТИ ПЕТЛИТЕЛЯ (РИС. 6)

Проденьте нить петлителя, как показано на рисунке.

1. Проденьте нить петлителя через пластину направителя нити петлителя, как проиллюстрировано. При использовании твердой крученой нити или при шитье с большим шагом продвижения, проденьте её через 2 отверстия, чтобы образовать петлю. При шитье тонких, легко сморщиваемых материалов, проденьте нить только через одно отверстие для того, чтобы уменьшить натяжение нити.
2. Потяните пружину пластины в направлении стрелки, как показано на нижнем рисунке, и нитенаправитель А пойдёт вверх. Как показано на рисунке крупным планом, у нитенаправителя А имеется две настройки для отверстий для нити; отверстие В используется, когда стежок образуется предпочтительно с лёгким натяжением нити петлителя. когда используется нить, поддающаяся растяжению, или когда длина стежка составляет более 3 мм (1/8»), а отверстие С используются, когда предпочтителен стежок с нормальным натяжением нити.
3. При продевании нити петлителя используйте пинцет из коробки с ЗИПом и, после продевания, вытяните её на 5 см (2») от носика петлителя.

ПРЕДОСТЕРЕЖЕНИЕ ⚠

Отсоедините игольную пластину, салазки опоры и крышку кулачка, а также щеткой удалите всю пыль с зубцов рейки.

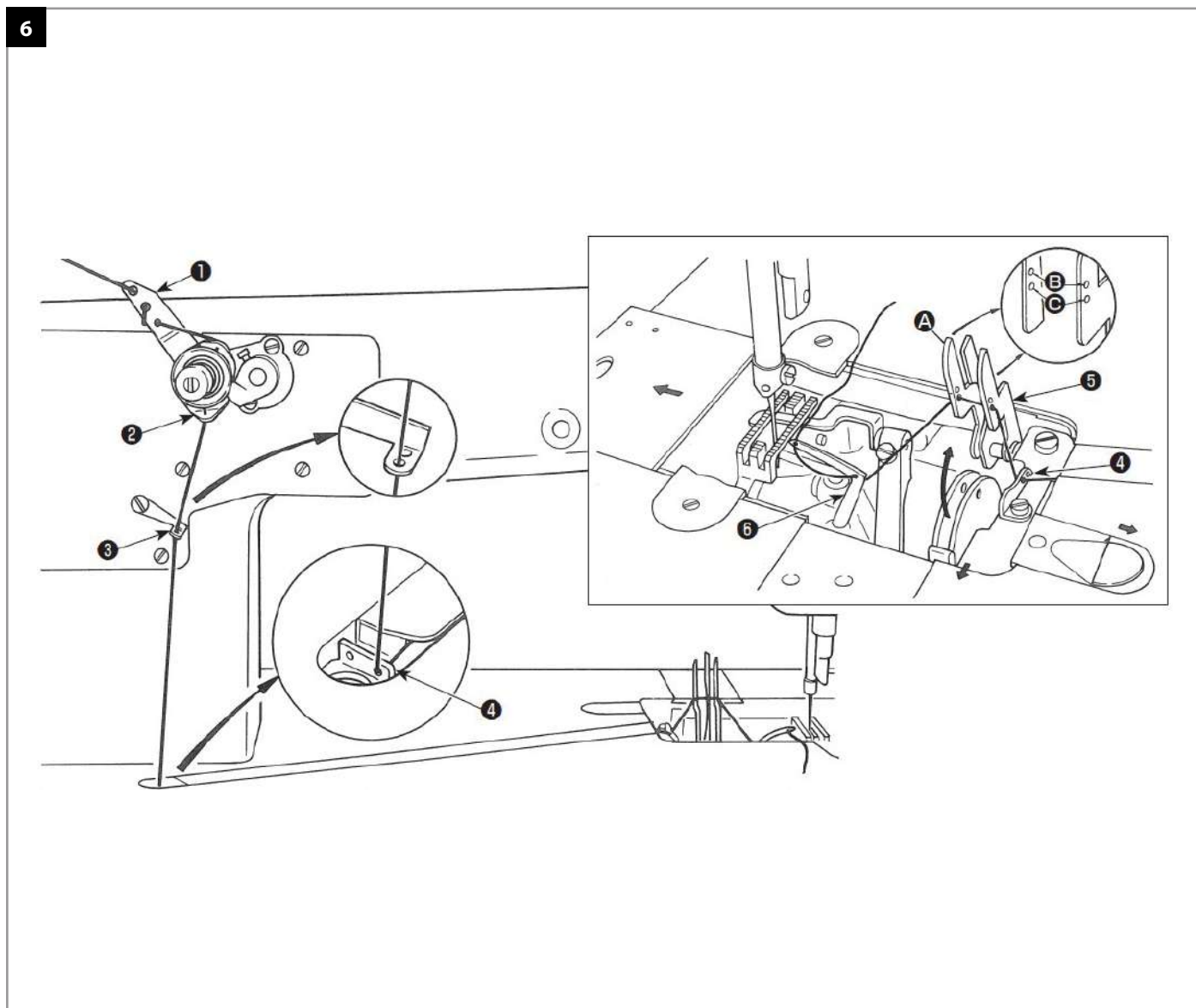

ПРЕДУПРЕЖДЕНИЕ ⚠

Чтобы защититься от возможных травм из-за неожиданного запуска машины, начинайте следующую работу после выключения электропитания и, убедившись, что мотор находится в выключенном состоянии.

7. НАТЯЖЕНИЕ НИТИ (РИС. 7)

Проденьте нить петлителя, как показано на рисунке.

1. Проденьте нить петлителя через пластину направителя нити петлителя, как проиллюстрировано. При использовании твердой крученой нити или при шитье с большим шагом продвижения, проденьте её через 2 отверстия, чтобы образовать петлю. При шитье тонких, легко сморщиваемых материалов, проденьте нить только через одно отверстие для того, чтобы уменьшить натяжение нити.
2. Потяните пружину пластины в направлении стрелки, как показано на нижнем рисунке, и нитенаправитель А пойдёт вверх. Как показано на рисунке крупным планом, у нитенаправителя А имеется две настройки для отверстий для нити; отверстие В используется, когда стежок образуется предпочтительно с лёгким натяжением нити петлителя. когда используется нить, поддающаяся растяжению, или когда длина стежка составляет более 3 мм (1/8»), а отверстие С используются, когда предпочтителен стежок с нормальным натяжением нити.
3. При продевании нити петлителя используйте пинцет из коробки с ЗИПом и, после продевания, вытяните её на 5 см (2») от носика петлителя.

ПРЕДОСТЕРЕЖЕНИЕ ⚠

Отсоедините игольную пластину, салазки опоры и крышку кулачка, а также щеткой удалите всю пыль с зубцов рейки.

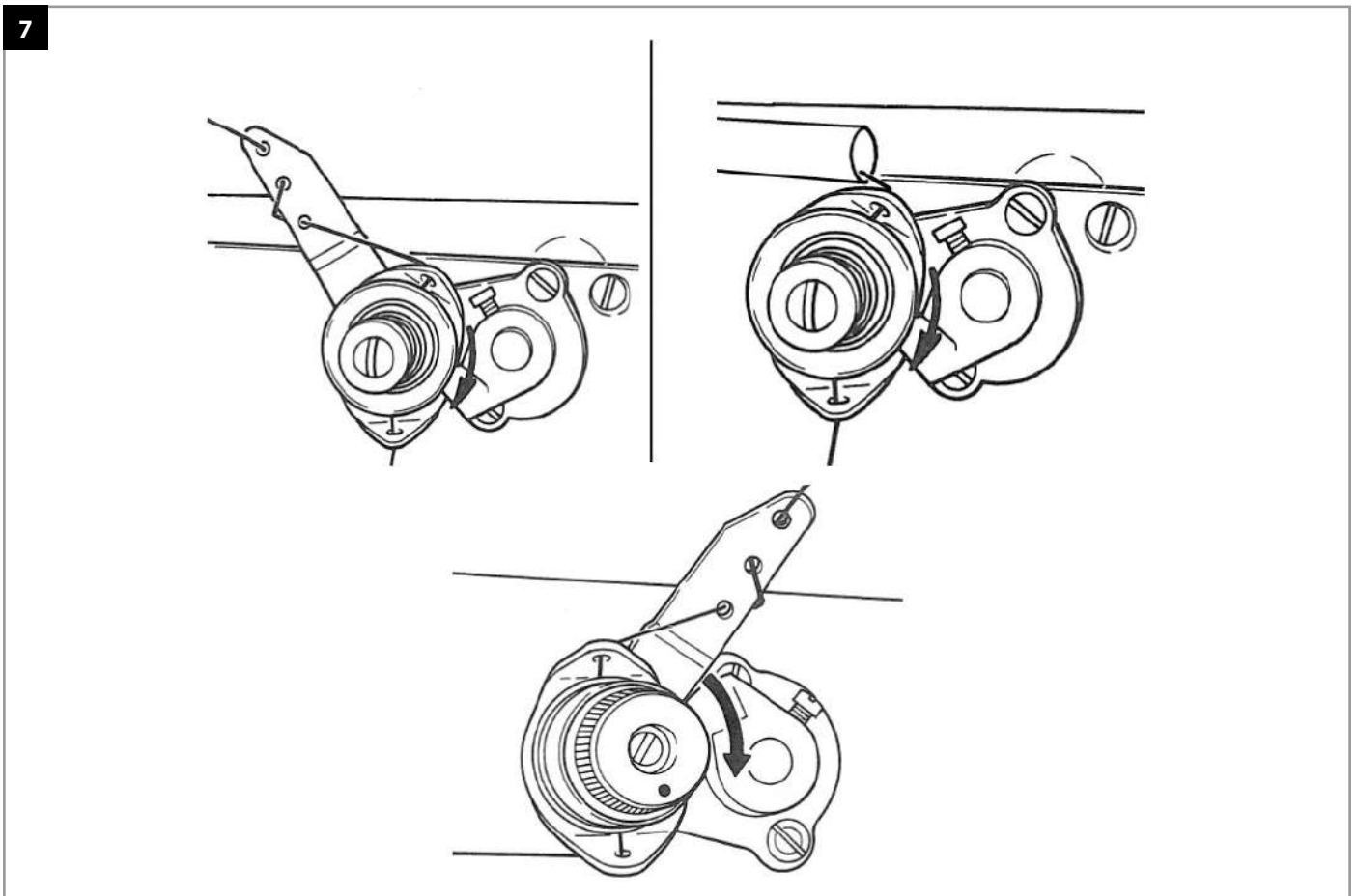

8. РЕГУЛИРОВКА ПРИЖИМНОЙ ЛАПКИ (РИС. 8)

Регулировка давления прижимной лапки

Когда регулятор пружины прижимной лапки поворачивается по часовой стрелке, давление увеличивается. Когда он вращается против часовой стрелки, давление уменьшается. Стандартное давление составляет 5 кг.

Рычаг ручного подъёма лапки

Чтобы остановить прижимную лапку в верхнем положении, поверните рукой рычаг подъёма лапки вправо.

Чтобы опустить прижимную лапку, поверните рычаг ручного подъёма лапки влево, и прижимная лапка возвратится в своё исходное положение.

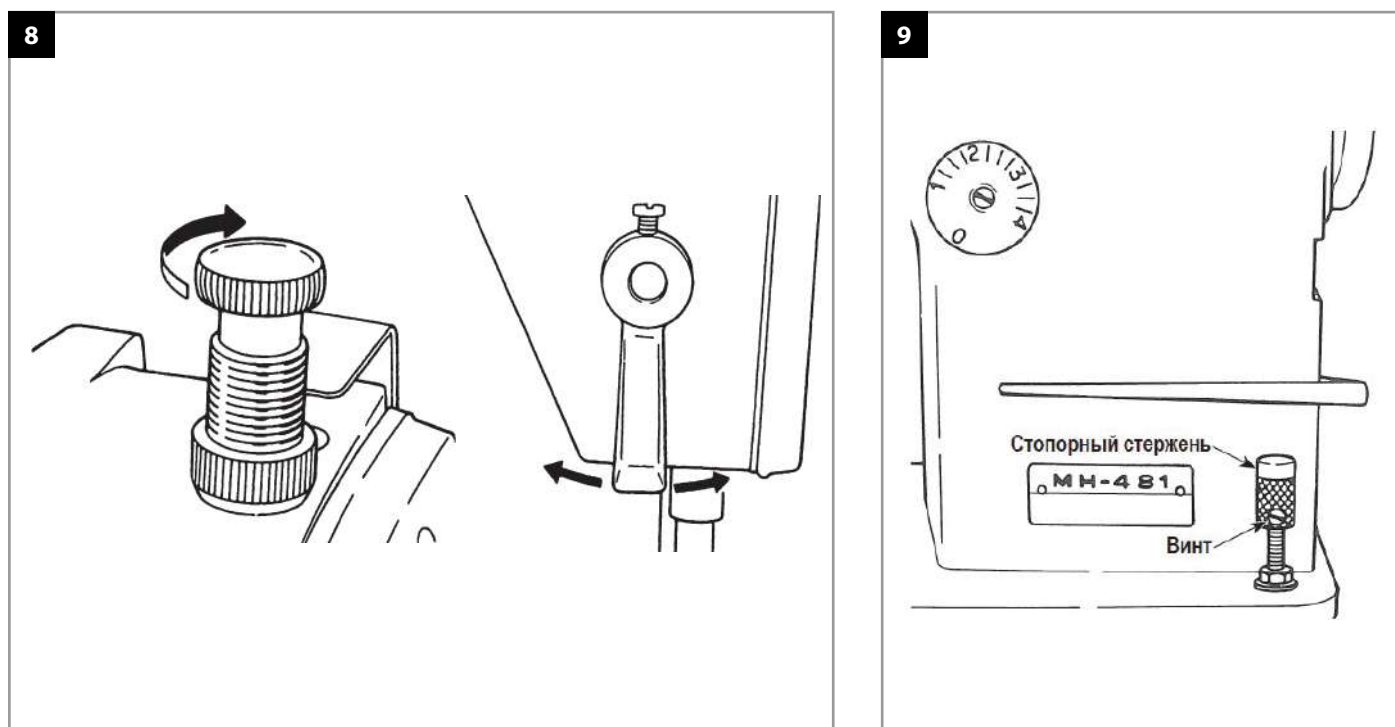

9. РЕГУЛИРОВКА ДЛИНЫ СТЕЖКА (РИС. 9)

Длина стежка в этой модели может быть изменена, путём вращения круглого регулятора длины стежков, который находится сверху над рычагом обратного хода. Величины на круговой шкале указываются в миллиметрах.

1. Поверните круглый регулятор длины стежков против часовой стрелки или по часовой стрелке.
2. Совместите желаемую величину со штифтом, выступающим от консоли.

* Максимальная длина стежка составляет 4 мм (5/32»).

3. Если рычаг нажат, включается режим обратного продвижения со стандартным шагом 2 мм (5/64»).
4. Если стопорный стержень рычага находится в поднятом состоянии, шаг реверсной строчки уменьшается.
5. Если стопорный стержень рычага поднят ещё выше (ослабьте гайку и вытяните стопорный стержень вверх), а рычаг нажат, возможен пошив с нормальной подачей малой длиной стежка.

Произведите вышеупомянутую подстройку для начала шитья или для уплотнения строчки в конце шитья

ПРЕДУПРЕЖДЕНИЕ 

Чтобы защититься от возможных травм из-за неожиданного запуска машины, начинайте следующую работу после выключения электропитания и, убедившись, что мотор находится в выключенном состоянии.

10. НАСТРОЙКА ВЫСОТЫ ПРИЖИМНОЙ ЛАПКИ (РИС. 10)

Когда по причине замены прижимной лапки должны быть изменены высота или направление кронштейна прижима:

1. Удалите резиновую заглушку из фронтальной крышки.
2. Через это отверстие, произведите наладку через ослабление зажимного болта кронштейна прижима.
3. После корректировки плотно закрепите установочный винт

Произведите вышеупомянутую подстройку для начала шитья или для уплотнения строчки в конце шитья

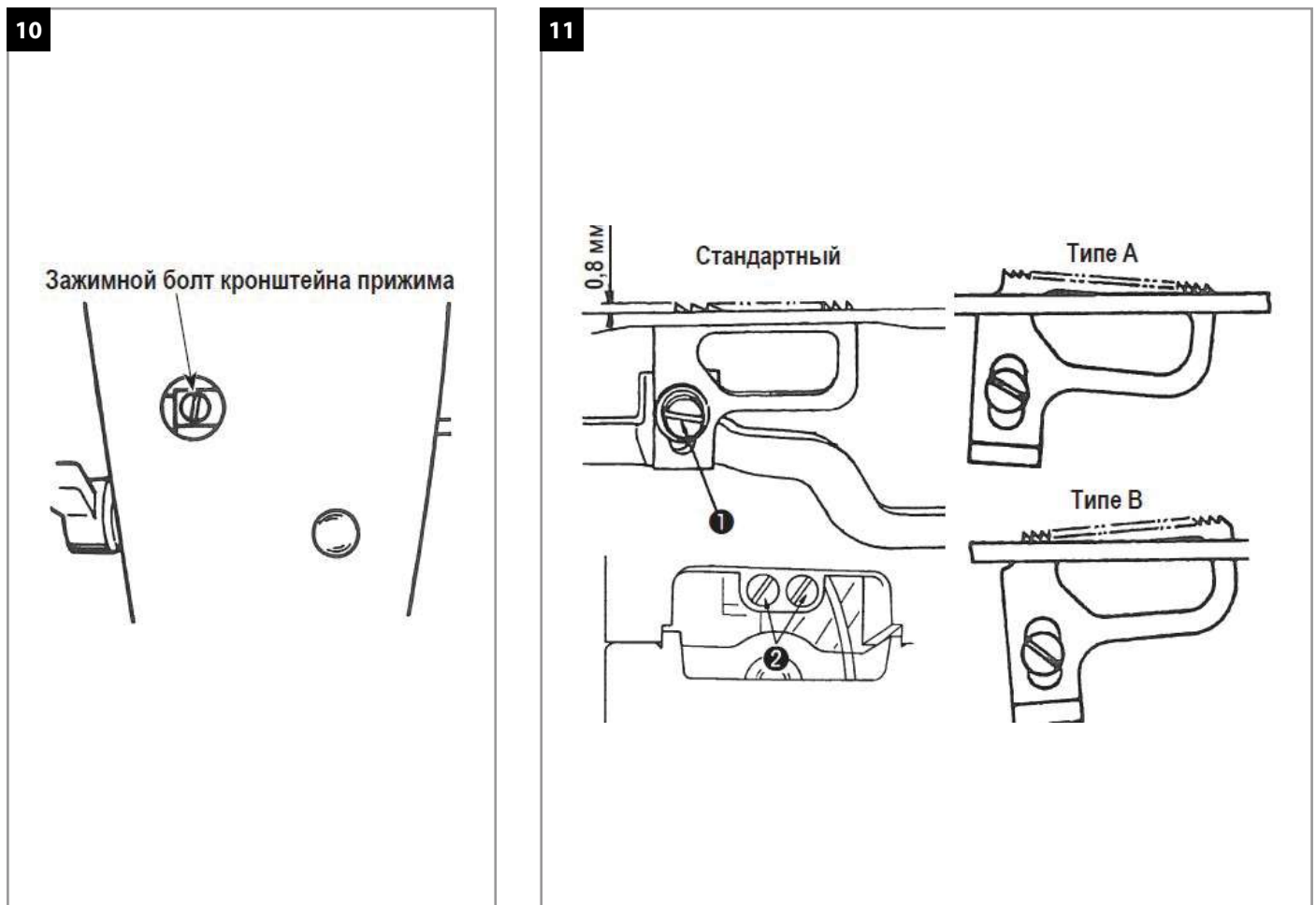
**11. УСТАНОВКА ЗУБЧАТОЙ РЕЙКИ (РИС. 11)**

Ослаблением винта 2, наклон зубчатой рейки может быть отлажен до типа А или типа В в дополнение к стандартному наклону.

Максимальный выступ зубчатой рейки составляет 0,8 мм (1/32). Для регулировки используйте винт 1.

12. НАСТРОЙКА ВЫБОРА ВРЕМЕНИ ПОДАЧИ (РИС. 12)

Когда острие иглы опустится до 3 мм (1/8») от нижней поверхности игольной пластины, наладьте положение зубчатой рейки винтом, указанным на рисунке, таким образом, чтобы зубчатая рейка опустилась только чуть ниже нижней поверхности игольной пластины.

Произведите вышеупомянутую подстройку для начала шитья или для уплотнения строчки в конце шитья.

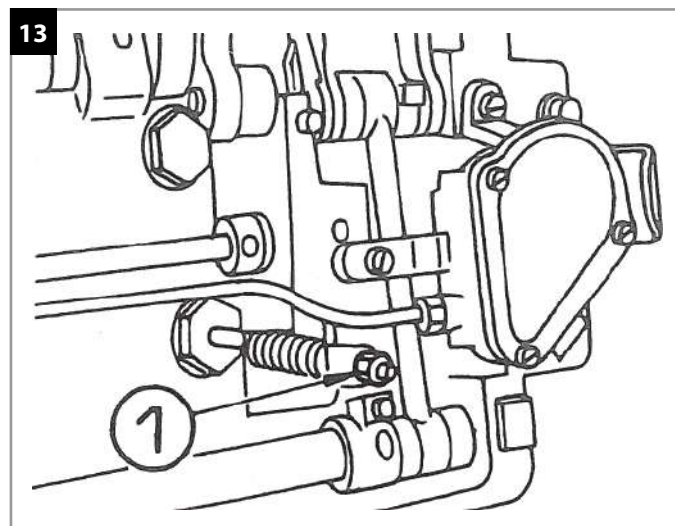
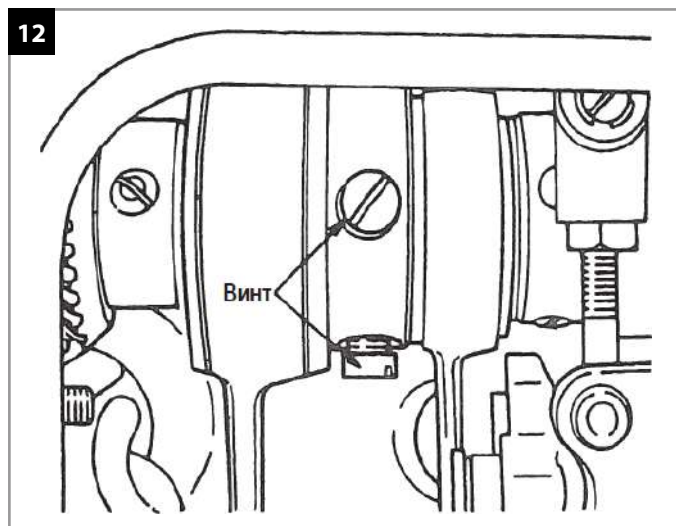

13. РЕГУЛИРОВКА РЫЧАГА ПОДАЧИ (РИС. 13)

Пружина заднего хода рычага подачи усилена отчасти так, чтобы при шитье на высокой скорости рычаг уверенно возвращался в исходное положение, независимо от того какие стежки должны прокладываться. Когда Вы хотите уменьшить силу прижима для того, чтобы шить малыми стежками или для того, чтобы управлять машиной на малой скорости, Вы можете наладить силу противодействия через изменение положение пружины, как показано на рисунке.

14. СООТНОШЕНИЕ ИГЛЫ И ПЕТЛИТЕЛЯ (РИС. 14)

Отрегулируйте синхронизацию между иглой и петлителем, следующим образом :

1. Поверните маховик к игловодителю вниз к самой низкой точке ее хода и ослабьте установочный винт 1. (Отрегулируйте высоту игловодителя.)
2. Совместите первую линию отметки А на игловодителе 2 с нижним концом нижней втулки игловодителя 3 , затем затяните установочный винт 1.

Когда используется игла SCHMETZ (типа UY128GAS), используйте линии отметки на лицевой стороне игловодителя.

Отрегулируйте положение петлителя.

3. Ослабьте установочный винт зубчатой передачи 5 для наладки таким образом, чтобы петлитель 4 достигал его задней стороны, когда игловодитель находится в нижней точке его хода.
4. Выполните регулировку так, чтобы край носика петлителя 4 совмещался с центром иглы, таким образом, чтобы он был расположен в 1,5 мм от верхнего конца петельки иглы и таким образом, чтобы был обеспечен зазор в 0,05 мм между петлителем и иглой, когда вторая линия отметки В на игловодителе 2 совмещается с нижним концом нижней втулки игловодителя 3 .
5. Ослабьте установочный винт петлителя 6 и зажимной болт петлителя 7 и выполните регулировку.
6. Удостоверьтесь, что между центром иглы и краем носика петлителя предусмотрено расстояние приблизительно в 3,2 мм, когда петлитель достигает своего заднего конца.

ПРЕДУПРЕЖДЕНИЕ ⚠

Чтобы защититься от возможных травм из-за неожиданного запуска машины, начинайте следующую работу после выключения электропитания и, убедившись, что мотор находится в выключенном состоянии.

14

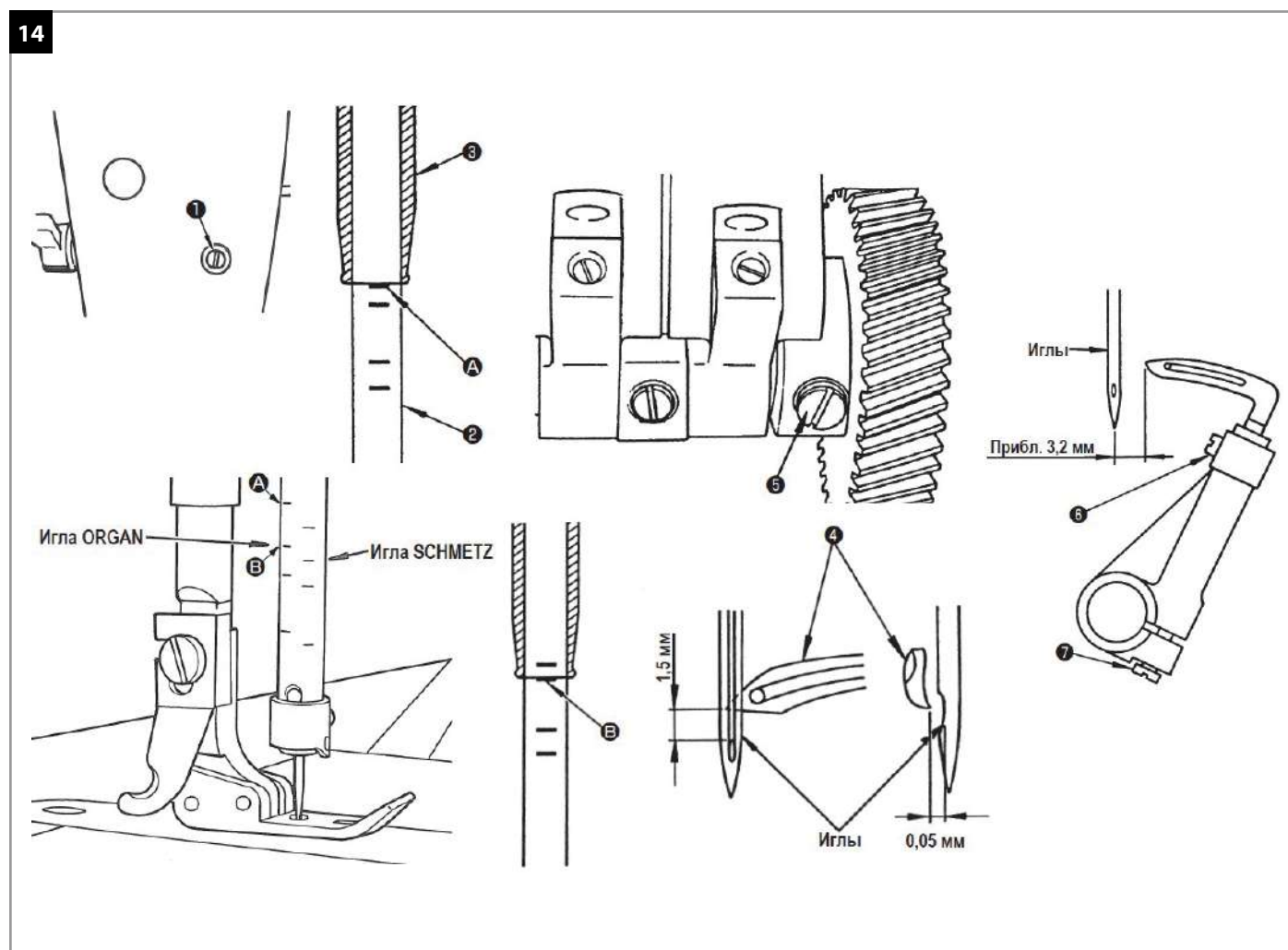
**Отрегулируйте синхронизацию между иглой и петлителем, следующим образом:**

1. Поверните маховик к игловодителю вниз к самой низкой точке ее хода и ослабьте установочный винт 1. (Отрегулируйте высоту игловодителя.)
2. Совместите первую линию отметки А на игловодителе 2 с нижним концом нижней втулки игловодителя 3, затем затяните установочный винт 1.

Когда используется игла SCHMETZ (типа UY128GAS), используйте линии отметки на лицевой стороне игловодителя.

Отрегулируйте положение петлителя.

3. Ослабьте установочный винт зубчатой передачи 5 для наладки таким образом, чтобы петлитель 4 достигал его задней стороны, когда игловодитель находится в нижней точке его хода.
4. Выполните регулировку так, чтобы край носика петлителя 4 совмещался с центром иглы, таким образом, чтобы он был расположен в 1,5 мм от верхнего конца петельки иглы и таким образом, чтобы был обеспечен зазор в 0,05 мм между петлителем и иглой, когда вторая линия отметки В на игловодителе 2 совмещается с нижним концом нижней втулки игловодителя 3.
5. Ослабьте установочный винт петлителя 6 и зажимной болт петлителя 7 и выполните регулировку.
6. Удостоверьтесь, что между центром иглы и краем носика петлителя предусмотрено расстояние приблизительно в 3,2 мм, когда петлитель достигает своего заднего конца.

ПРЕДУПРЕЖДЕНИЕ

Чтобы защититься от возможных травм из-за неожиданного запуска машины, начинайте следующую работу после выключения электропитания и, убедившись, что мотор находится в выключенном состоянии.

15. НАЛАДКА ОБХОДНОГО ДВИЖЕНИЯ ПЕТЛИТЕЛЯ (РИС. 15)

В пределах овальной окружности движения петлителя размер А на рисунке может быть налажен в следующем порядке.

1. Удалите резиновый колпачок.
2. Поверните маховик рукой.
3. Головки регулировочного винта с гальваническим покрытием 1, винт с плоской головкой, зажимной болт - появятся в этом порядке, поэтому сначала, ослабьте 2 винта и зажимной болт.
4. Если перфорированная отметка 2 винта регулировки 1 приводится к правой стороне, размер А увеличивается.
5. Регулировка производится в зависимости от значения размера иглы, но обычно она настроена на номер иглы 75 (№11)
6. Регулировка должна производиться так, чтобы петлитель проходил и возвращался, насколько возможно, близко к игле. Затем, после настройки положения через затягивание винта с плоской головкой, надежно затяните зажимной болт.

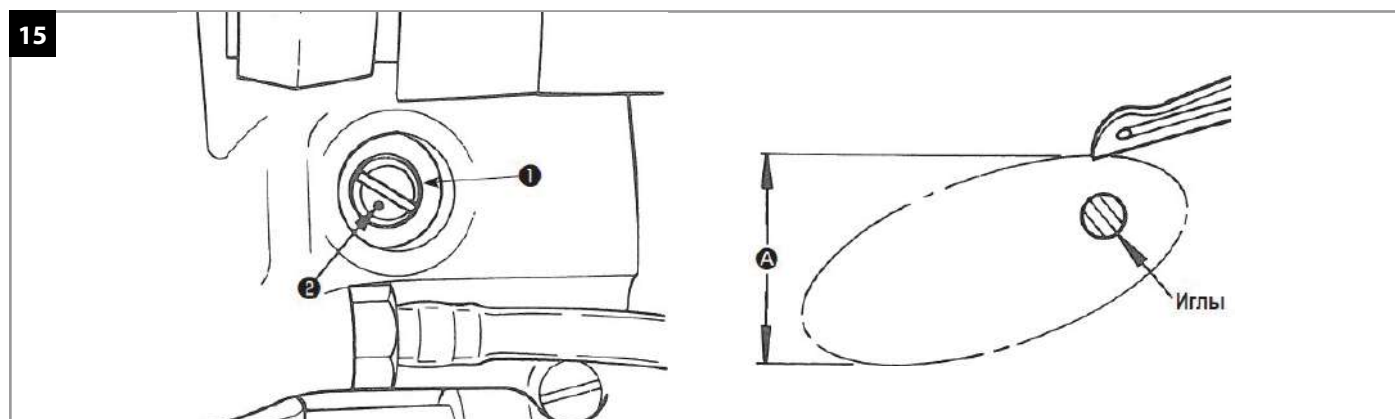

16. ШИРИТЕЛЬ НИТИ (РИС. 16)

Ширитель нити необходим в случае реверсного шитья, и в то же время очень важно добиваться стабильной строчки без пропуска стежков в случае шитья с нормальным продвижением материала



Регулировка синхронизации ширителя нити с иглой

Как показано на рисунке, когда 4-я отметка игловодителя появляется от основания нижней втулки игловодителя, установите ширитель нити установочным винтом кулака ширителя нити, как показано на рисунке, так, чтобы ширитель нити приходил в крайнее правое положение.

Регулировка положения ширителя нити

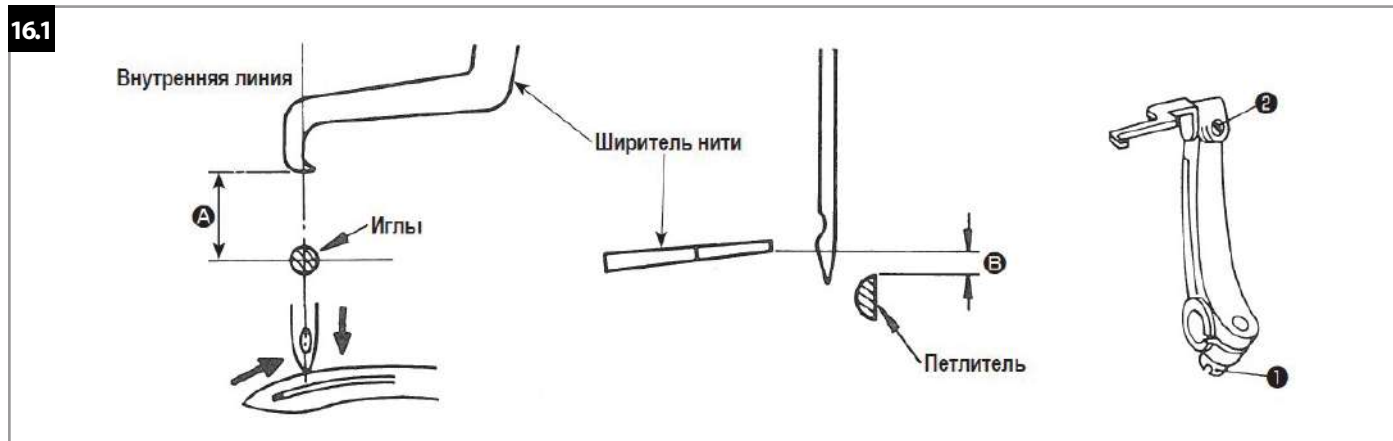

Когда заострённый конец опускающейся иглы прибывает на уровень верхней поверхности петлителя, отрегулируйте положение ширителя нити до показанного на рисунке.

1. Правое и левое направление должны быть такими, чтобы внутренняя поверхность ширителя нити совпадала с центром иглы.
2. Используя винт 1, отрегулируйте таким образом, чтобы величины спереди и сзади А составляли 2 мм (5/64»).
3. Высота должна быть подогнана таким образом, чтобы зазор В между нижней поверхностью ширителя нити и верхней поверхностью петлителя был 0,2 мм (1/100»), произведите подгонку, используя винт 2.



Опустите иглу. Расположите ширитель нити, как проиллюстрировано выше.

1. Для бокового направления, наладьте положение ширителя нити так, чтобы был предусмотрен зазор 0,5 мм между центральной линией иглы и боковой внутренней линией, когда на игловодителе появляется линия отметки, - третья от нижнего конца нижней втулки игловодителя
2. Для продольного направления, наладьте положение ширителя нити, используя винт 1 так, чтобы ширитель нити совмещался с задней поверхностью петлителя.
3. Наладьте высоту ширителя нити, используя винт 2 так, чтобы был предусмотрен зазор в 0,05 мм между нижней поверхностью ширителя нити и верхней поверхностью петлителя, когда игловодитель находится в своей верхней мертвой точке.

ПРЕДУПРЕЖДЕНИЕ 

Чтобы защититься от возможных травм из-за неожиданного запуска машины, начинайте следующую работу после выключения электропитания и, убедившись, что мотор находится в выключенном состоянии.

Протяжение нити

1. Когда ширитель нити возвращается, конец ширителя нити должен надежно держать нить петлителя, и только одну сторону петлителя игольной нити, пока острие иглы не войдет в треугольник нити.
2. Ширитель нити должен отпускать нить, как только острие иглы входит в треугольник нити.

Выше на рисунке приводится регулировка ширителя нити для прокладывания правильных стежков, как для прямой строчки, так и для стежков с обратным продвижением ткани.

17. СООТВЕТСТВИЕ ДВИЖЕНИЯ ПРЕДОХРАНИТЕЛЯ ИГЛЫ С НАПРАВИТЕЛЕМ ПЕТЛИ (РИС. 17)**Синхронизация предохранителя иглы**

Синхронизация предохранителя иглы определяется выравниванием первого винта на рисунке с плоской частью вала

Регулировка положения предохранителя иглы

Когда петлитель зацепляет вверх игольную нить, наладьте так, чтобы острие иглы слегка касалось предохранителя иглы. Установите высоту на максимум, насколько это возможно, приблизительно так, чтобы покрывать петлю игольной нити. Для выполнения этой регулировки ослабьте установочные винты 1 и 2.

Регулировка положения направителя петли

Направляющая петлителя должна быть установлена, насколько возможно, близко от петлителя так, чтобы не задеть его.

Произведите регулировку так, чтобы между направителем петли и петлителем зазор А стал от 0,2 до 0,5 (1/100» до 1/64») мм, и зазор В стал приблизительно от 0,5 до 1 мм (1/64» до 3/64»), когда петлитель совпадает с центром иглы. Ослабьте установочный винт 3, чтобы наладить зазор А, и ослабьте установочные винты 4, чтобы наладить зазор В

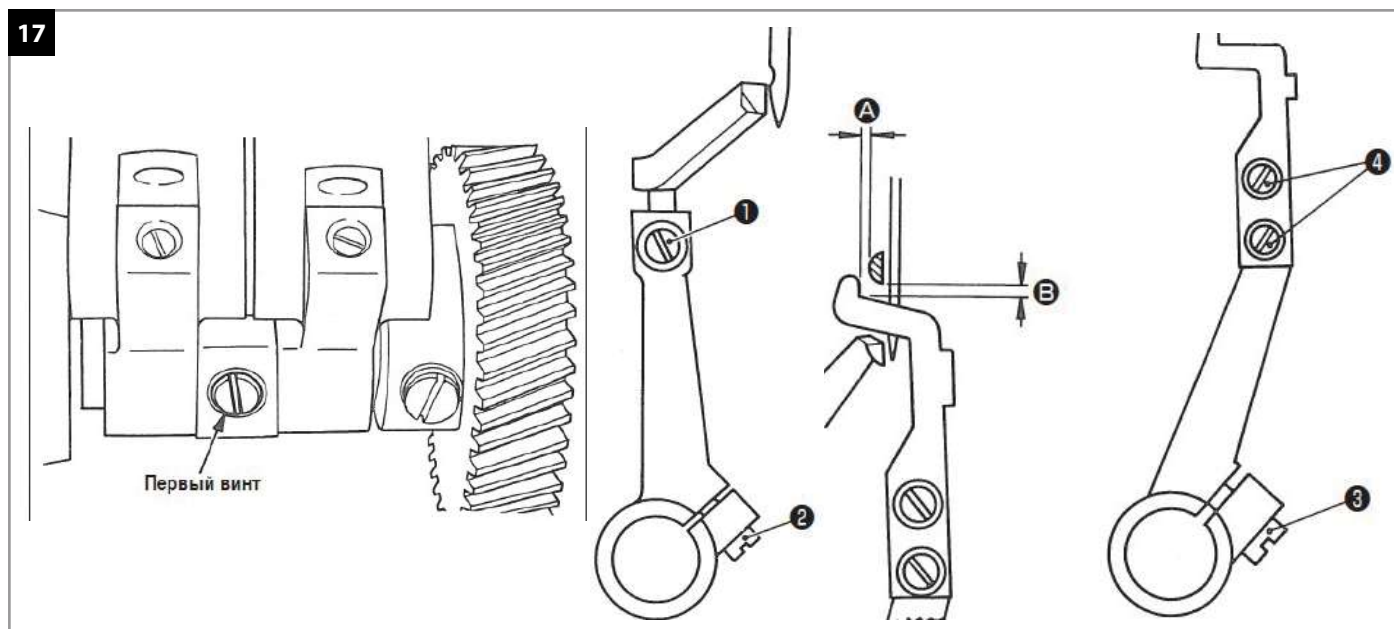

18. ПОЛОЖЕНИЕ ПЛУНЖЕРА (ПОДАТЧИКА) НИТИ ПЕТЛИТЕЛЯ (РИС. 18)

Ослабьте установочный винт 4. Наладьте положение кулачка петлителя 1 так, чтобы провод 3 был видим через отверстие направителя В, когда третья линия отметки А (третья от вершины) игловодителя 2 совмещается с поверхностью нижнего конца нижней втулки игловодителя. После регулировки, проверьте следующее.

1. Когда нить петлителя сдвигается с наконечника С кулачка петлителя, наконечник иглы полностью входит в треугольник нити петлителя.
2. В случае, когда особенно беспокоит сморщивание ткани, нижняя поверхность провода совмещается с нижним концом отверстия направителя В немного ранее, чем при нормальной синхронизации.

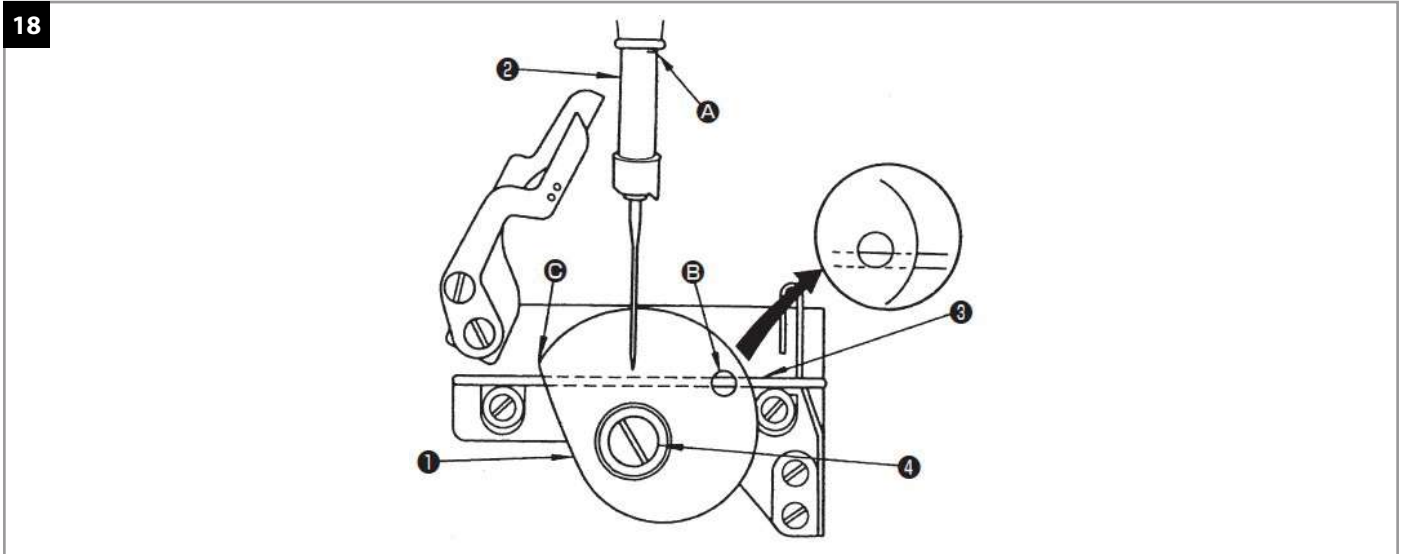

19. ПОЛОЖЕНИЕ РЫЧАГА НИТЕПРЯГИВАТЕЛЯ (РИС. 19)

Игольной нитью образуется более крупная петля и, в то же время, образуемая петля крепче затягивается через регулировку движения рычага нитепритягивателя таким образом, чтобы вытягивать игольную нить вверх, как показано на рисунке, когда игловодитель достигает своей нижней мертвой точки.

Когда используется тонкая нить, Вы должны понизить рычаг нитепритягивателя до его крайнего нижнего положения.

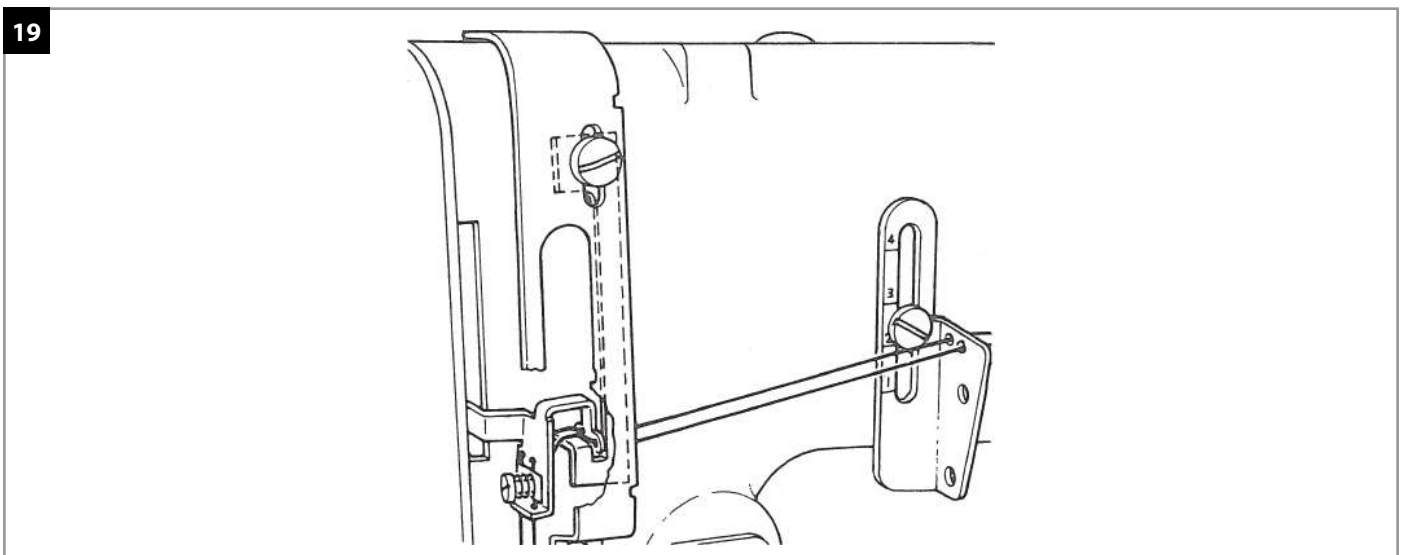

ПРЕДУПРЕЖДЕНИЕ ⚠

Чтобы защититься от возможных травм из-за неожиданного запуска машины, начинайте следующую работу после выключения электропитания и, убедившись, что мотор находится в выключенном состоянии.

20. ПОЛОЖЕНИЕ НИТЕНАПРАВИТЕЛЯ (РИС. 20)

Натяжение нити изменяется через смещение промежуточного нитенаправителя 1 вверх и вниз. Натяжение нити увеличивается, через перемещение промежуточного нитенаправителя вверх, или снижается через его опускание.

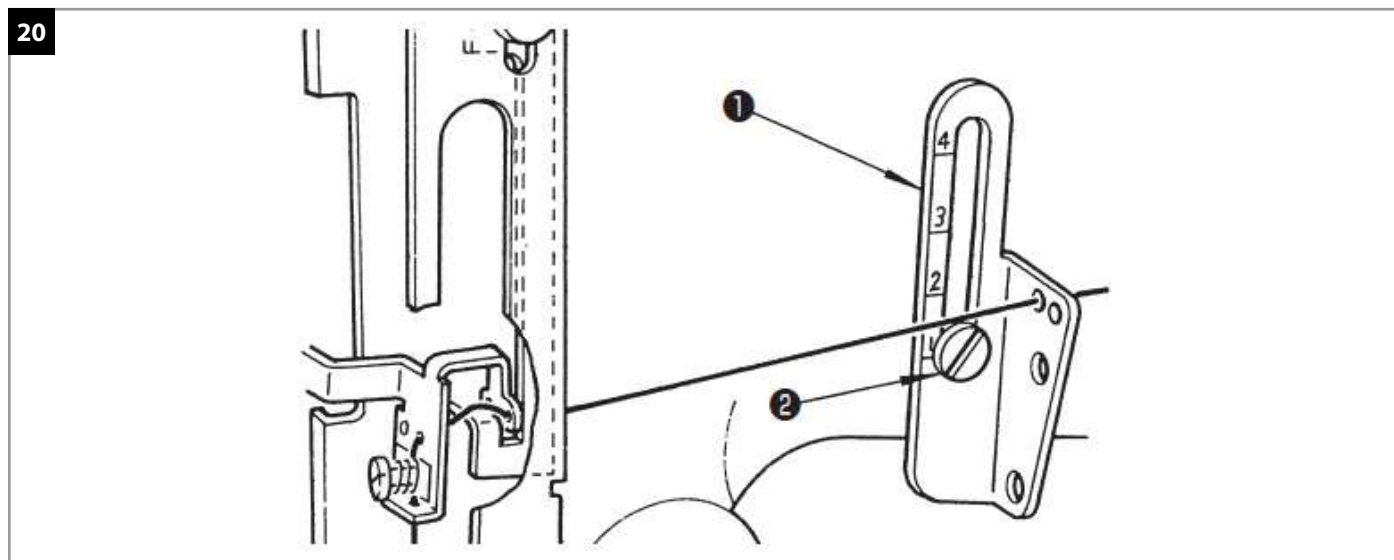





В общем, наладьте, положение установочного винта 2, обращаясь к таблице ниже.

Используемая нить		Шкала на промежуточном нитенаправителе
Хлопковая нить	№80 - №50	2-3
	№30 - №20	3-4
Синтетическая нить	№80 - №50	1-2
	№30 - №20	2-3

21. ИНСТРУКЦИЯ К ПАНЕЛИ УПРАВЛЕНИЯ

Натяжение нити изменяется через смещение промежуточного нитенаправителя 1 вверх и вниз. Натяжение нити увеличивается, через перемещение промежуточного нитенаправителя вверх, или снижается через его опускание.

Наименование	Кнопка	Обозначение	
Параметры		Нажмите клавишу [P] для входа в режим параметров пользователя	
Сохранение		Вход в режим редактирования параметра. Сохранение измененного значения параметра	
Вверх / позиционирование		1. Выбор параметра. 2. Изменение значения параметра.	Выбор положения иглы после остановки
Вниз / плавный пуск			Вкл / Выкл функции плавного пуска

22. ПАРАМЕТР ПОЛЬЗОВАТЕЛЯ И ПАРАМЕТРЫ ТЕХНИКА

ВНИМАНИЕ

Каждый уровень параметров машины имеет большее количество параметров «P», которые не предназначены для обычных пользователей и технического персонала, изменять категорически запрещено без определенного согласования с поставщиком. Самопроизвольное изменение параметров, может привести к отказу от гарантийных обязательств предоставляемых поставщиком.

№	Название	Диапазон	По умолчанию	Описание
На обычном экране нажмите [P].				
P01	Скорость шитья	100-1800	800	Максимальная скорость шитья
P02	Регулировка кривой скорости	1-100	80	Чем больше значение, тем больше % от максимальной скорости.
P03	Позиционирование иглы	0/1	0	0: игла останавливается в верхнем положении 1: игла останавливается в нижнем положении
P07	Скорость плавного пуска	200-1500	400	Регулировка скорости плавного пуска
P08	Количество стежков для плавного пуска	0-99	2	Количество стежков плавного пуска (одна единица = 1 стежок)
P14	Плавный пуск	0/1	1	0: Функция медленного пуска отключена 1: Функция медленного пуска включена.
P15	Режим работы кнопки пошагового шитья	0-3	0	
P24	Настройка позиционирования педалью	30-500	120	Положение педали для позиционирования иглы вверх
P42	Мониторинг параметров машины	N01-N07		N01 Версия программы N03 Скорость N04 Положение педали N05 Угол иглы от верхнего положения (0-359) N06 Угол иглы от нижнего положения N07 Напряжение шины AD
P43	Направление вращения двигателя	0/1	1	0: По часовой стрелке 1: Против часовой стрелки

№	Название	Диапазон	По умолчанию	Описание
Нажмите и удерживайте клавишу [P] при включении машины				
P44	Тормозное усилие	1-50	16	Усилия при остановке мотора
P48	Скорость позиционирования	100-500	210	Настройка скорости позиционирования
P56	Игла поднимается автоматически при включении питания	0-2	1	0: отключено 1/2: всегда верхнее положение
P58	Регулировка верхнего положения иглы	0-1439	40	
P59	Регулировка нижнего положения иглы	0-1439	720	
P60	Скорость тестирования	100-3700	2000	Установка скорости тестирования.
P61	Тестирование А	0/1	0	При изменении на 1 непрерывное шитье
P62	Тестирование В	0/1	0	При изменении на 1 непрерывное шитье с остановками и позиционированием иглы
P63	Тестирование С	ВКЛ/ВЫКЛ	0	При изменении на 1 непрерывное шитье с остановками без позиционирования иглы
P64	Время шитья при В и С	1-250	20	Установка времени шитья при тестированиях
P65	Время остановки при В и С	1-250	20	Установка времени остановки тестирования В
P66	Режим защитного выключателя	0-2	1	Отключен: 1: по нулевому сигналу 2: по положительному сигналу
P68	Установка максимальной скорости	200 - 2600	1800	Установка ограничения максимальной скорости положительный сигнал
Нажмите и удерживайте клавишу [S] при включении машины				
P72	Коррекция верхнего положения иглы	0-1439	0	Вращайте шкив для смены положения иглы, нажмите S для сохранения текущего положения иглы как верхнего
P73	Коррекция нижнего положения иглы	0-1439	0	Вращайте шкив для смены положения иглы, нажмите S для сохранения текущего положения иглы как нижнего

23. КОДЫ ОШИБОК

Код ошибки	Проблема	Решение
E01	Срабатывание защиты от высокого напряжения	Обесточьте машину. Проверьте входное напряжение. Входное напряжение должно соответствовать техническим характеристикам машины. Если ошибка сохранилась, обратитесь в сервисный центр.
E02	Срабатывание защиты от низкого напряжения	Обесточьте машину. Проверьте входное напряжение. Входное напряжение должно соответствовать техническим характеристикам машины. Если ошибка сохранилась, обратитесь в сервисный центр.
E03	Ошибка сигнала панели управления	Обесточьте машину. Проверьте соединение контрольной панели. Если ошибка сохранилась, обратитесь в сервисный центр.
E05	Ошибка сигнала контролера скорости	Обесточьте машину. Проверьте соединение контролера скорости. Если ошибка сохранилась, обратитесь в сервисный центр.
E07	Ошибка вращения мотора	Обесточьте машину. <ol style="list-style-type: none"> 1. Проверьте нет ли механических помех вращения мотора. 2. Проверьте контакты соединения мотора и контрольного блока. 3. Проверьте входное напряжение на мотор. 4. Проверьте контакт блока управления. Если ошибка сохранилась, обратитесь в сервисный центр.
E9 E11	Ошибка сигнала энкодера	Обесточьте машину. Проверьте соединение энкодера и мотора. Если ошибка сохранилась, обратитесь в сервисный центр.
E15	Срабатывание защиты перегрузки по току.	Обесточьте машину. Включите машину. Если ошибка сохранилась, обратитесь в сервисный центр.
E20	Ошибка запуска двигателя	Обесточьте машину. <ol style="list-style-type: none"> 1. Проверьте нет ли механических помех вращения мотора. 2. Проверьте контакты соединения мотора и контрольного блока. 3. Проверьте контакты соединения мотора и энкодера Если ошибка сохранилась, обратитесь в сервисный центр.

24. ГАРАНТИЙНЫЕ ОБЯЗАТЕЛЬСТВА

Поставщик гарантирует соответствие промышленной швейной машины цепного стежка модели Aurora A-481D требованиям при соблюдении потребителем условий транспортировки, хранения, монтажа и эксплуатации, изложенных в Руководстве по эксплуатации.

Поставщик не отвечает за недостатки в работе промышленной швейной машины цепного стежка модели Aurora A-481D, если они произошли по вине потребителя или в результате нарушения правил хранения, монтажа и эксплуатации

Гарантийный срок эксплуатации (включая хранение) - **12 месяцев**.

25. ПОДТВЕРЖДЕНИЕ БЕЗОПАСНОСТИ

ПРОМЫШЛЕННАЯ ШВЕЙНАЯ МАШИНА ЦЕПНОГО СТЕЖКА AURORA A-481D соответствует требованиям технических регламентов и Директив ЕС:

	<p>Технического регламента таможенного союза ТР ТС 010/2011 «О безопасности машин и оборудования»;</p> <p>Технического регламента таможенного союза ТР ТС 004/2011 «О безопасности низковольтного оборудования»;</p> <p>Технического регламента таможенного союза ТР ТС 020/2011 «Электромагнитная совместимость технических средств»</p>
	<p>Продукция изготовлена в соответствии с Директивами</p> <p>2006/42/ЕС «Машины и механизмы»,</p> <p>2014/35/EU «Низковольтное оборудование»,</p> <p>2014/30/EU «Электромагнитная совместимость»</p>

Поставщик / компания, уполномоченная принимать претензии на территории Российской Федерации:
 ООО «Промшвейтех», 195027, г. Санкт-Петербург, ул. Магнитогорская, д. 23, корпус 1, литер А, пом. 2Н, офис 102А.
 Тел.: 8 (812) 655-67-35

Сделано в Китае.

AURORA

aurora.ru