

AURORA

2300 PRO

ОТПАРИВАТЕЛЬ
ДЛЯ ОДЕЖДЫ

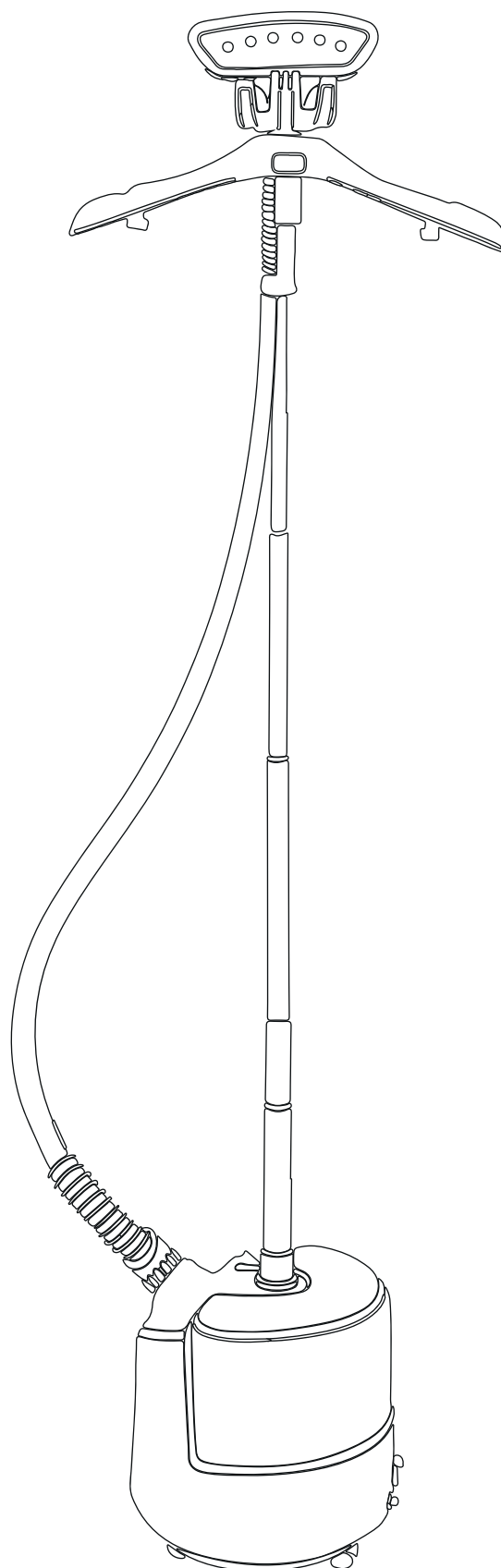

ИНСТРУКЦИЯ
ПО ЭКСПЛУАТАЦИИ

ОПИСАНИЕ УСТРОЙСТВА

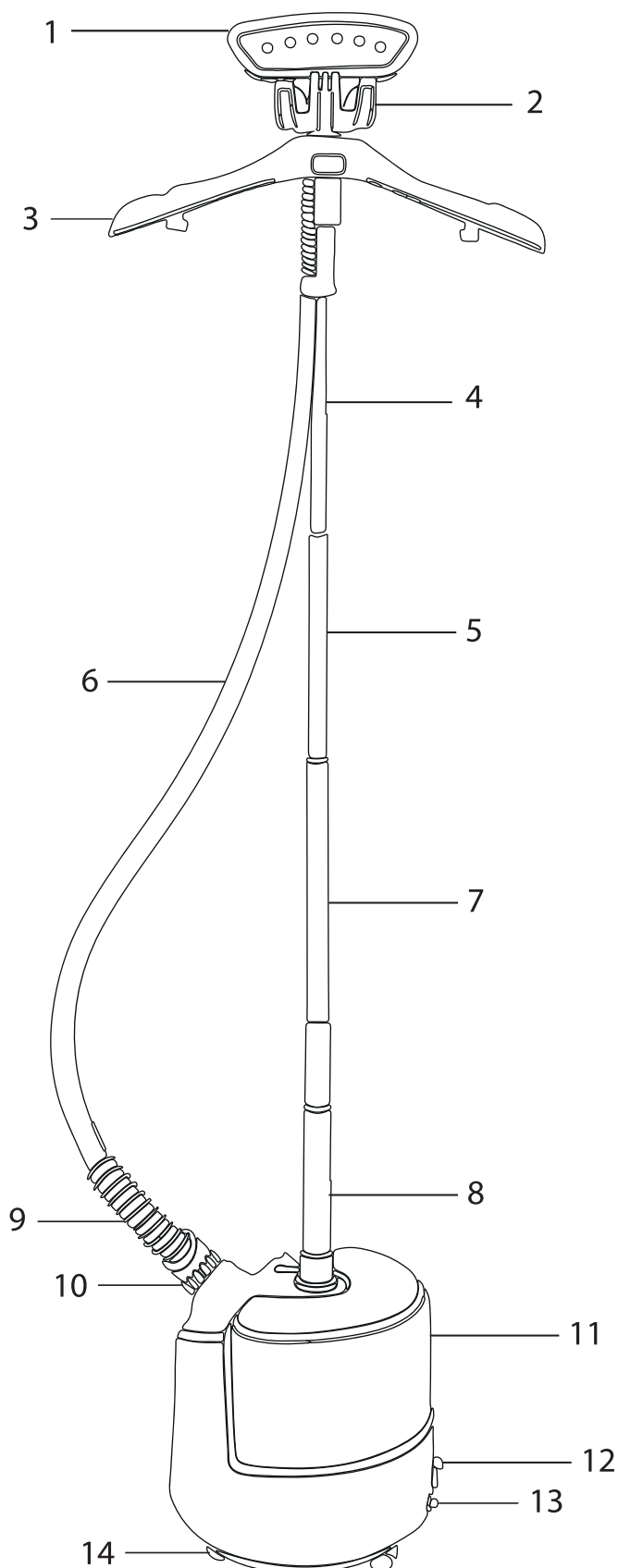

1. Паровая насадка
2. Держатель
3. Вешалка для одежды
4. Штанга-держатель (верхняя часть)
5. Штанга-держатель (средняя часть)
6. Паровой шланг
7. Штанга-держатель (нижняя часть)
8. Штанга-держатель (основание)
9. Пружина
10. Гайка (крепление парошланга)
11. Бак для воды
12. Переключатель
13. Клапан для слива воды
14. Универсальные колеса

1. УСТАНОВКА ШТАНГИ-ДЕРЖАТЕЛЯ

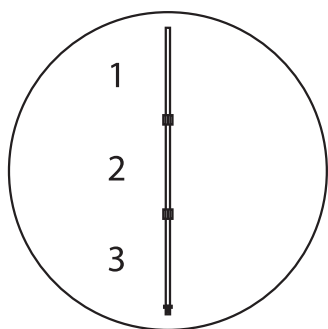

1. Соедините все части штанги-держателя между собой, фиксируя их декоративными хомутами.

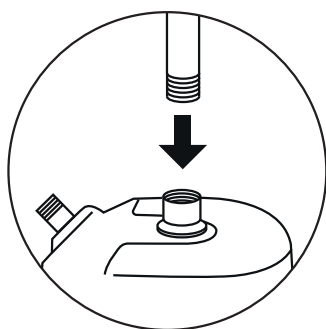

2. Вкрутите собранную штангу-держатель в корпус отпаривателя по часовой стрелке.

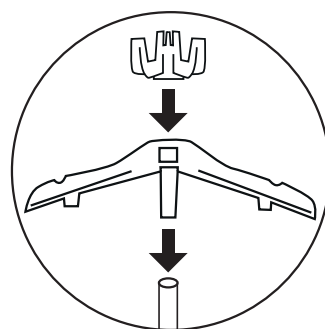

3. Установите держатель вешалки и парешланга на верхнюю часть штанги-держателя.

2. УСТАНОВКА ПАРОВОГО ШЛАНГА

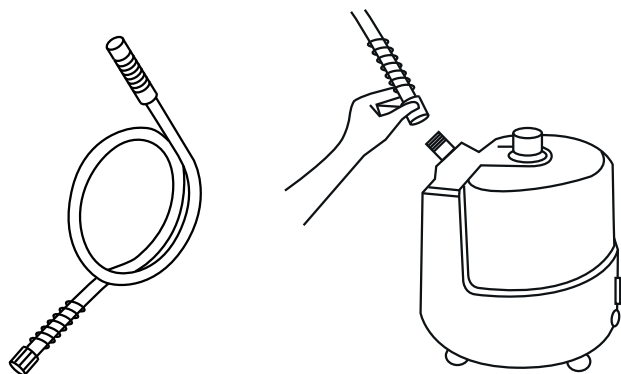

Закрутите паровой шланг к корпусу отпаривателя по часовой стрелке.

3. ОТПАРИВАНИЕ ОДЕЖДЫ

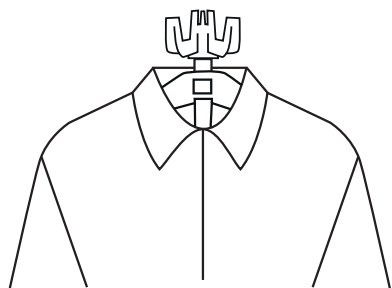

1. Повесьте ваше изделие на отдельную вешалку

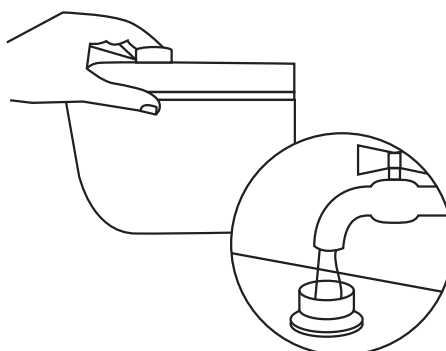

2. Выньте водяной бачок. Открутите крышку и залейте холодную водопроводную воду. Закрутите крышку по часовой стрелке.

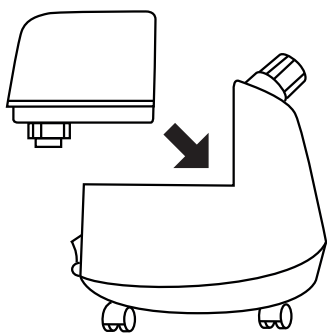

3. Вставьте бачок обратно в корпус отпаривателя.

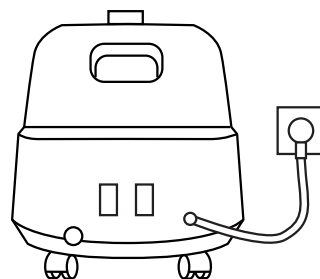

4. Включите отпариватель в сеть и нажмите кнопку включения. Через 45 секунд отпариватель будет готов к работе

ВНИМАНИЕ: Отпаривайте только вверх и вниз. Никогда не работайте в горизонтальном направлении и не переворачивайте чтобы избежать вытекания воды.

4. ВАЖНО



1. Всегда вынимайте шнур питания из розетки

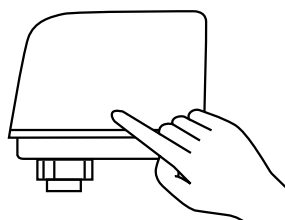

2. Никогда не работайте без воды или с горячей водой

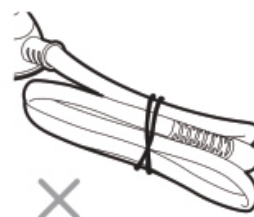

3. Не перетягивайте паровой шланг при хранении

5. ВНИМАНИЕ

1. Если из сопла будут слышны посторонние звуки, установите парושланг на верхний держатель и дайте стечь конденсату. Отпариватель вернется в рабочее состояние;
2. Периодически удаляйте воду из бачка во избежание образование накипи. Для этого слейте воду через дренажный клапан на корпусе отпаривателя.
3. Обратите внимание : Необходимо обязательно отключать прибор от сети во время слива воды.

6. ПРЕИМУЩЕСТВА

1. Прочный пластиковый корпус
2. Регулируемая штанга-держатель
3. Большой объем бачка для воды и большое время работы
4. Мощный пар
5. Быстрый нагрев
6. Колеса для передвижения отпаривателя
7. Жаропрочная ручка-держатель
8. Удобство очистки / слив воды

ВАЖНЫЕ ИНСТРУКЦИИ ПО БЕЗОПАСНОСТИ

1. Во избежание риска взаимодействия с горячей водой, перед использованием проверьте все соединения отпаривателя.
2. Используйте отпариватель только в соответствии с его предназначением. Отпаривайте только в вертикальном направлении. Никогда не используйте в горизонтальном направлении это может привести к вытеканию воды.
3. Во избежание получения электрического удара, не погружайте отпариватель и его части в воду и другие жидкости.
4. Во избежание перегрузки сети, не включайте в сеть дополнительные приборы с высоким потреблением.
5. Не допускайте контакта шнура с горячими поверхностями. Никогда не тяните шнур, чтобы отключить от розетки; вместо этого возьмите вилку и потяните за нее.
6. Не эксплуатируйте прибор с поврежденным шнуром, если отпариватель поврежден, не попытайтесь самостоятельно починить его, отнесите его квалифицированному специалисту для осмотра и ремонта. Неправильная сборка или ремонт могут привести к пожару, поражению электрическим током или травме.
7. Дайте прибору полностью остыть, прежде чем опорожнять резервуар.
8. Всегда отсоединяйте прибор от источника питания при заполнении водой, опорожнении и когда он не используется.
9. Не заполняйте водяной бак горячей водой, иначе он деформируется.
10. Ожоги могут возникнуть от прикосновения к горячим деталям, горячей воде или пару. Будьте осторожны при опорожнении водяного бачка, так как вода в нем может нагреваться.
11. Никогда не пытайтесь парить одежду на теле.
12. Необходимо внимательно следить за тем, чтобы прибор не использовался детьми. Не оставляйте прибор без присмотра при подключении к источнику питания.
13. Только для использования внутри помещения ..
14. Если шнур питания поврежден, он должен быть заменен квалифицированным специалистом, чтобы избежать травмы.
15. Данное устройство не предназначено для использования лицами с ограниченными физическими способностями или недостатком опыта и знаний.
16. Не разрешайте детям играть с отпаривателем.

ГАРАНТИЙНЫЕ УСЛОВИЯ

Гарантия на оборудование составляет один год, если изделие используется в соответствии с инструкцией по эксплуатации и по назначению. Эта гарантия начинается с даты первоначальной покупки и не подлежит передаче; Пожалуйста, сохраните оригинальное доказательство покупки для любых гарантийных претензий. Эта гарантия действительна только в стране, где приобретен отпариватель. Отпариватель не предназначен для использования в качестве промышленного. Аксессуары и расходные материалы, если они не имеют дефектов, не подпадают под данную гарантию. Чтобы продлить срок службы аксессуаров и расходных материалов, рекомендуется регулярный уход и обслуживание.

При правильном использовании и уходе ваш отпариватель будет долго Вам служить; в случае вопросов, обратитесь для получения дополнительной информации, так как неправильное использование или несоблюдение инструкций делает гарантию недействительной.

Гарантия не распространяется в случае проведения ремонта не авторизованным сервисным центром, или в случае использования неоригинальных запасных частей. Данная гарантия не распространяется на стоимость замены каких-либо частей продукта из-за нормального износа, неправильной установки, физического воздействия, неправильного использования или случайного повреждения. Любые транспортные расходы, связанные с ремонтом дефектных деталей, несет владелец. Если подтверждение покупки не может быть предоставлено во время гарантийного срока, любой ремонт отпаривателя, является платным. Ремонт прибора в рамках гарантийного срока не продлевает первоначальный срок гарантии.

УСТРАНЕНИЕ НЕПОЛАДОК

Неполадка	Причина	Устранение
Нет пара, индикаторная лампочка не горит	Нет электричества. Сгорел предохранитель домашней сети, отключен автомат защиты	Включите прибор в розетку Включите автомат защиты или замените предохранитель
Нет пара, индикаторная лампочка горит	Нет воды в бачке	Наполнить водой бачок отпаривателя
Сильное выбрасывание пара с водой из насадки	Собрался конденсат в шланге	Некоторое выбрасывание капель воды - норма. Вытяните шланг, чтобы конденсат свободно стек обратно в бачок

СПЕЦИФИКАЦИЯ

Модель 2300 PRO
Мощность 2400 Вт
Напряжение 220В/ 50Гц
Подача пара 2 уровня

Объем бачка..... 3 л
Вес 6.5 кг
Готовность к работе через 45 секунд

Модель: 2300 PRO
Торговая марка: AURORA
Напряжение/частота: 220 В / 50 Гц
Тех. регламент: TP TC 004/2011, TP TC 020/2011

Производитель: ZHEJIANG YUQIAO ELECTRIC CO.,LTD.
ADD:NO.46, Haipo avenue, Fengqiao town, Zhuji city,
Zhejiang provice, China

Импортер: ООО «Сьюлайф», 195027, Россия,
г. Санкт-Петербург, ул. Магнитогорская,
д.11, лит. Б, пом.1-н, к. 55



Страна-изготовитель: Китай