



[www.aurora.ru](http://www.aurora.ru)

---

# ИНСТРУКЦИЯ ПО ЭКСПЛУАТАЦИИ

**EAC**

---

# ИНСТРУКЦИЯ ПО ЭКСПЛУАТАЦИИ

## Перед началом работы

1. Не начинайте работу на машине и не выполняйте пробный запуск без предварительной смазки.
2. При подключении убедитесь, что уровень напряжения и количество фаз соответствуют характеристикам, указанным на заводской табличке мотора.
3. При первом запуске машины необходимо убедиться в правильном направлении вращения махового колеса: включите электропитание, запустите машину на низкой скорости и проверьте направление вращения колеса (если смотреть на машину со стороны шкива, то колесо должно вращаться против часовой стрелки).
4. В течение первого месяца эксплуатации скорость работы машины не должна превышать 1 000 об/мин.

## Меры предосторожности

1. Держите руки вдали от иглы при включенной машине.
2. Во время эксплуатации машины будьте осторожны и избегайте контакта рук и головы с маховым колесом, приводным ремнем, механизмом намотки нити на шпулю и двигателем машины. Не размещайте какие-либо предметы вблизи этих частей машины.
3. Не перемещайте машину, если на ней нет кожуха приводного ремня, и не используя средства защиты рук.
4. Перед снятием приводного ремня убедитесь в том, что электропитание отключено, а мотор полностью остановлен.

## Технические характеристики

Назначение	Производство сумок и обуви из средних и тяжелых материалов
Максимальная скорость работы	2 400 об/мин
Длина стежка	6мм при прямом ходе, 6мм при обратном ходе
Тип иглы	DPx17 #120-160
Высота подъема лапки	До 12мм
Тип масла	Прозрачное масло для швейных машин

## 1. УСТАНОВКА ШВЕЙНОЙ ГОЛОВКИ

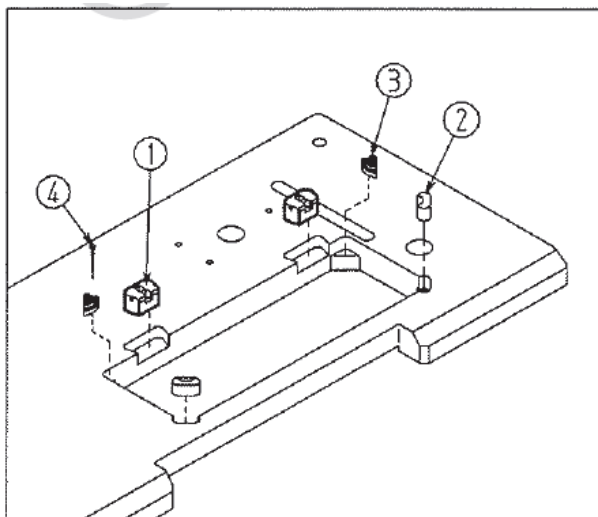

### (1) Установка резиновых прокладок

С помощью гвоздей (4) закрепите на столешнице опорные петли (1) и резиновые прокладки (2) (3).

## (2) Установка масляного поддона

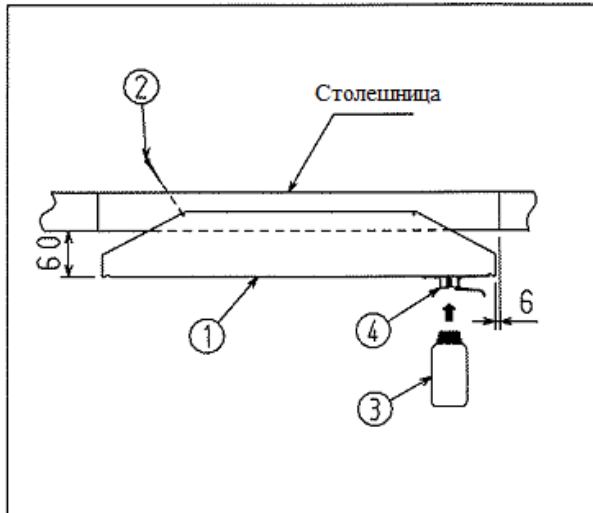

- 1) С помощью 4-х гвоздей (2) закрепите масляный поддон (1) на столешнице.
- 2) Установите масленку (3) в кронштейн (4).

## 2. УСТАНОВКА СТОЙКИ ДЛЯ БОБИН

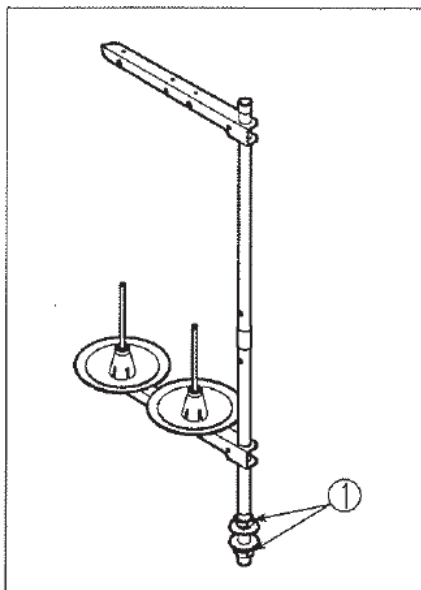

Соберите стойку для катушек и с помощью гаек (1) установите ее справа от швейной головки на дальней стороне столешницы.

## 3. СМАЗКА

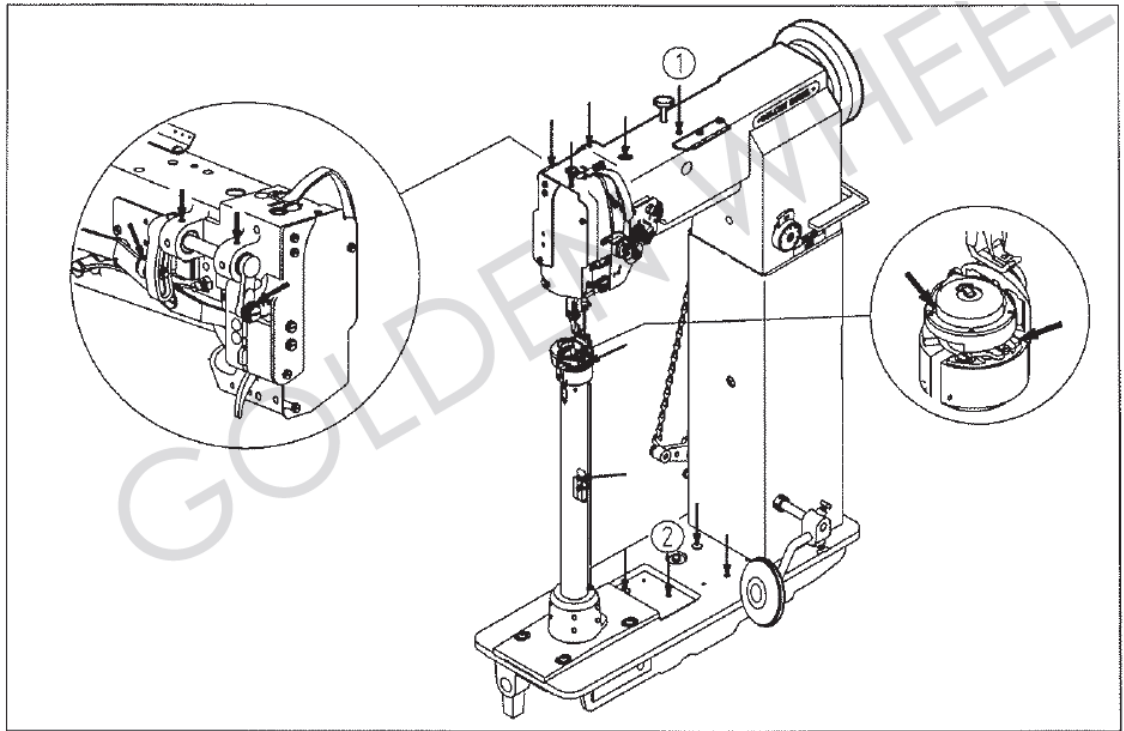

#### **Перед запуском машины**

- 1) Перед началом эксплуатации машины необходимо смазать механизмы, отмеченные на рисунке стрелками.
- 2) Заполните маслом резервуары (1) и (2).

После установки машины, необходимо смазать ее и подождать около 10 минут, пока масло полностью распределится по всем механизмам. После этого можно запускать машину.

При первом запуске или запуске машине после длительного перерыва в эксплуатации, независимо от времени запуска (утро или день), необходимо капнуть по 2-3 капли масла на каждый из участков, отмеченных на рисунке стрелками. После этого можно запускать машину.

#### **4. УСТАНОВКА КОЖУХА ПРИВОДНОГО РЕМНЯ**

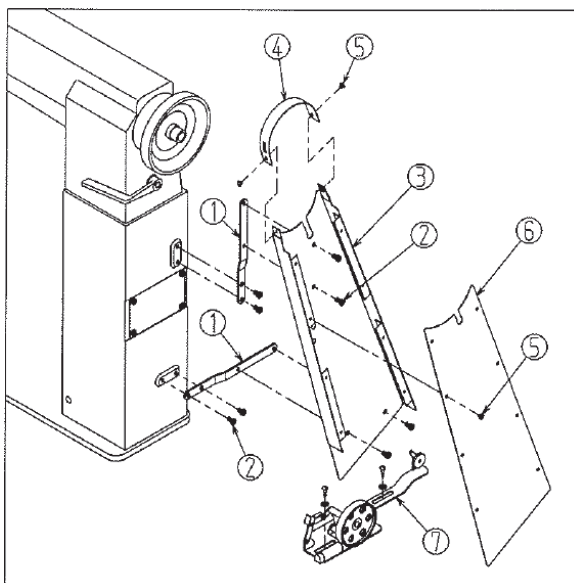

приводного ремня так, чтобы моталка не касалась швейной головки или кожуха. С помощью деревянных винтов зафиксируйте положение механизма намотки нити на шпулю.

- 1) С помощью винтов (2) закрепите на швейной головке два кронштейна крепления (1) шкивов приводного ремня.
- 2) С помощью винтов (2) закрепите на кронштейне шкив приводного ремня (А) (3).
- 3) С помощью винтов (5) прикрепите к шкиву (А) (3) шкив приводного ремня (В) (4).
- 4) С помощью винтов (5) прикрепите к шкиву (А) (3) шкив приводного ремня (С) (5).
- 5) Разместите механизм намотки нити на шпулю (7) внутри шкива

## 5. УСТАНОВКА КОЛЕНПОДЪЕМНИКА

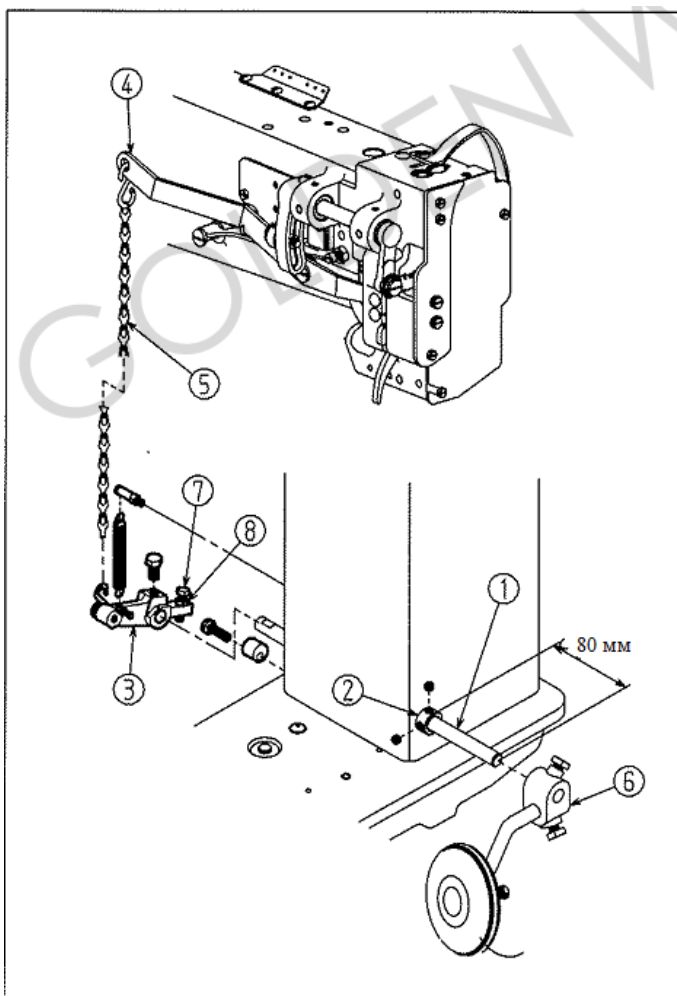

- 1) Установите вал (1) в отверстии на боковой стороне швейной головки и с помощью двух винтов закрепите на нем хомут (2) так, чтобы край вала находился на расстоянии 80мм от боковой поверхности головки.
- 2) На другой стороне вала установите соединительный рычаг (3) и с помощью винта закрепите его так, чтобы на валу (1) не осталось осевого зазора.
- 3) С помощью цепочки (5) соедините рычаги (3) и (4).
- 4) Установите механизм коленоподъемника (6) на валу (1).
- 5) С помощью винта (7) перемещайте рычаг (3) вверх или вниз, регулируя тем самым величину хода прижимной лапки в диапазоне от 14мм до 15мм. По завершении регулировок плотно затяните гайку (8).

## 6. УСТАНОВКА ИГЛЫ

## ⚠ ВНИМАНИЕ!

Во избежание возможных повреждений, отключите электропитание. Перед началом работ убедитесь, что мотор полностью остановлен.

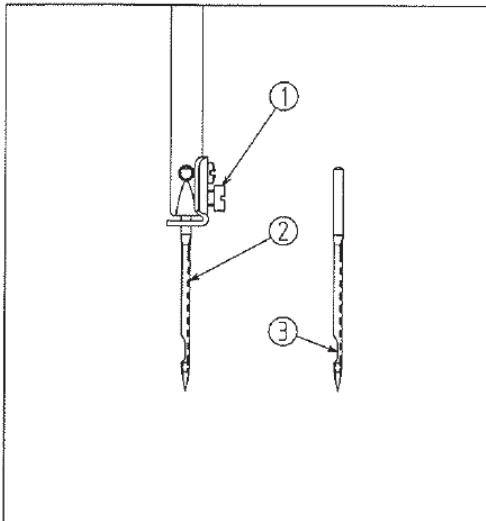

### ♦ УБЕДИТЕСЬ, ЧТО ЭЛЕКТРОПИТАНИЕ ОТКЛЮЧЕНО, А МОТОР ПОЛНОСТЬЮ ОСТАНОВЛЕН

Стандартная система иглы для этой машины – DPx17.

- 1) Вручную вращайте маховое колесо, пока игловодитель не займет крайнее верхнее положение.
- 2) Ослабьте винт (1) и вставьте иглу (2) в прорезь игловодителя до упора.

♦ Держите иглу так, чтобы ее желобок (3) находился строго с левой стороны.

- 3) Плотно затяните винт крепления иглы.

## 7. Установка шпули

## ⚠ ВНИМАНИЕ!

Во избежание возможных повреждений, отключите электропитание. Перед началом работ убедитесь, что мотор полностью остановлен.

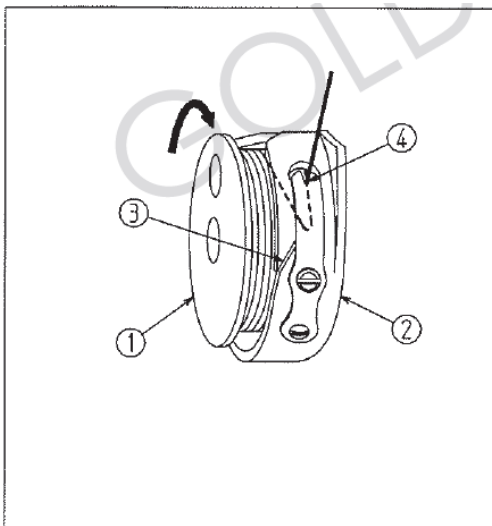

- 1) Вставьте шпулю (1) в шпульный колпачок (2).
- 2) Протяните нить через желобок (3) и выступ (4) пружины нитенатяжения в шпульном колпачке.

**Внимание!** Зафиксируйте шпулю внутри шпульного колпачка так, чтобы при вытягивании нити шпуля вращалась в направлении, указанном стрелкой.

## 8. Заправка нити

## ⚠ ВНИМАНИЕ!

Во избежание возможных повреждений, отключите электропитание. Перед началом работ убедитесь, что мотор полностью остановлен.

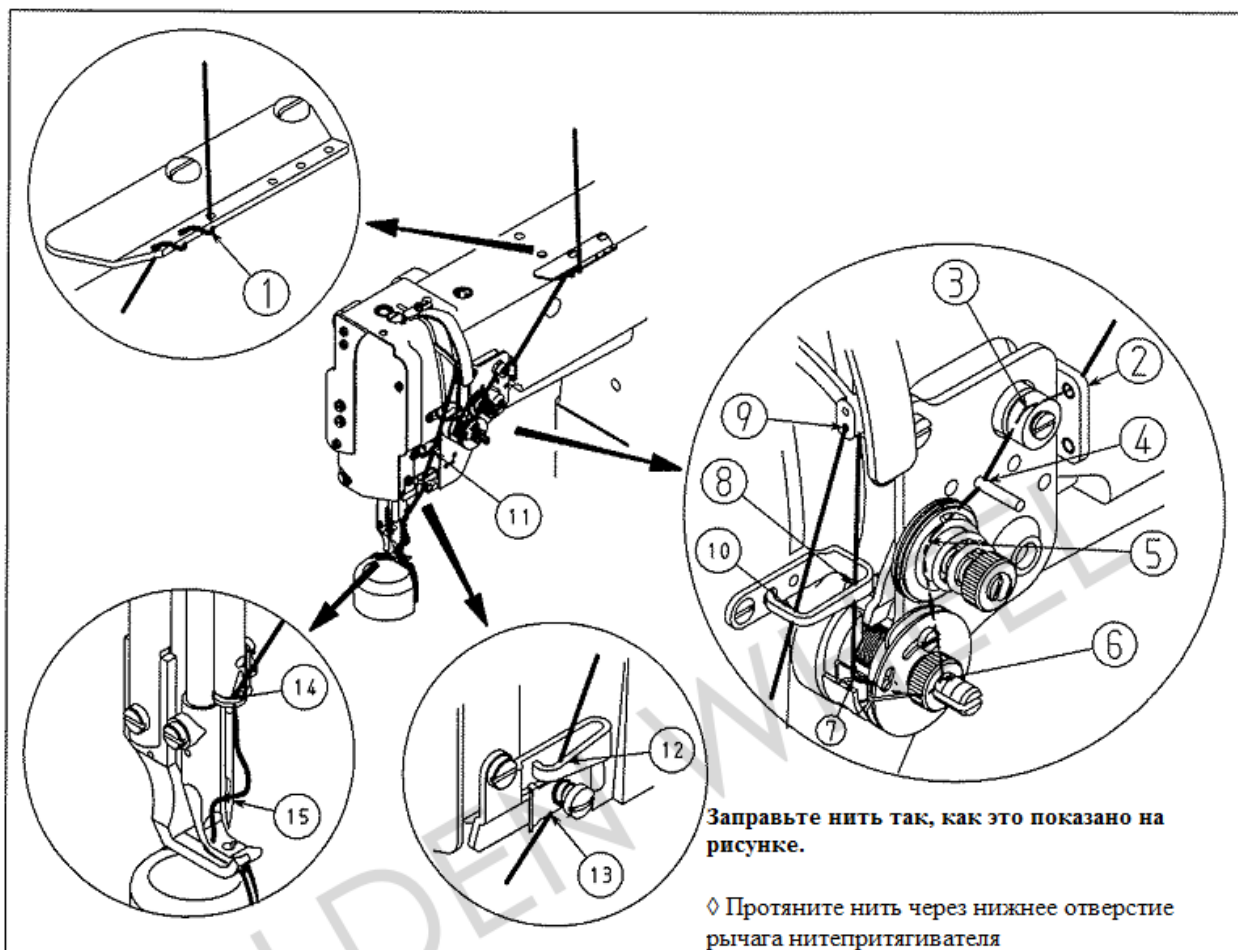

### 9. Регулировка длины стежка

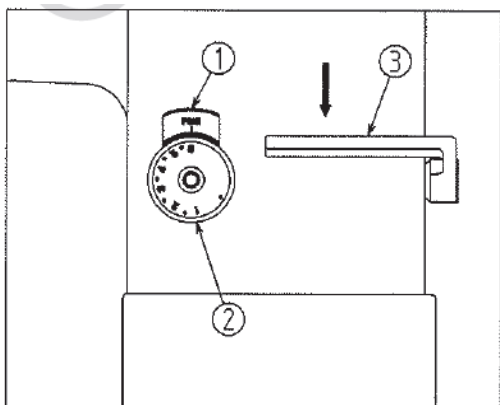

#### ▪ Регулировка длины стежка

Для регулировки длины стежка нажмите на стопорную пластину (1).

Вращая регулятор длины стежка в направлении по или против часовой стрелки, выровняйте метку на стопорной пластине с соответствующим значением на шкале регулятора.

#### ▪ Режим обратного хода

1) Опустите рычаг подачи (3) вниз.

2) Машина будет работать в режиме обратного хода до тех пор, пока рычаг будет находиться в опущенном положении.

3) Возврат рычага в исходное положение переведет машину в режим прямого хода.

### 10. Регулировка пружины нитепритягивателя

## **⚠ ВНИМАНИЕ!**

Во избежание возможных повреждений, отключите электропитание. Перед началом работ убедитесь, что мотор полностью остановлен.

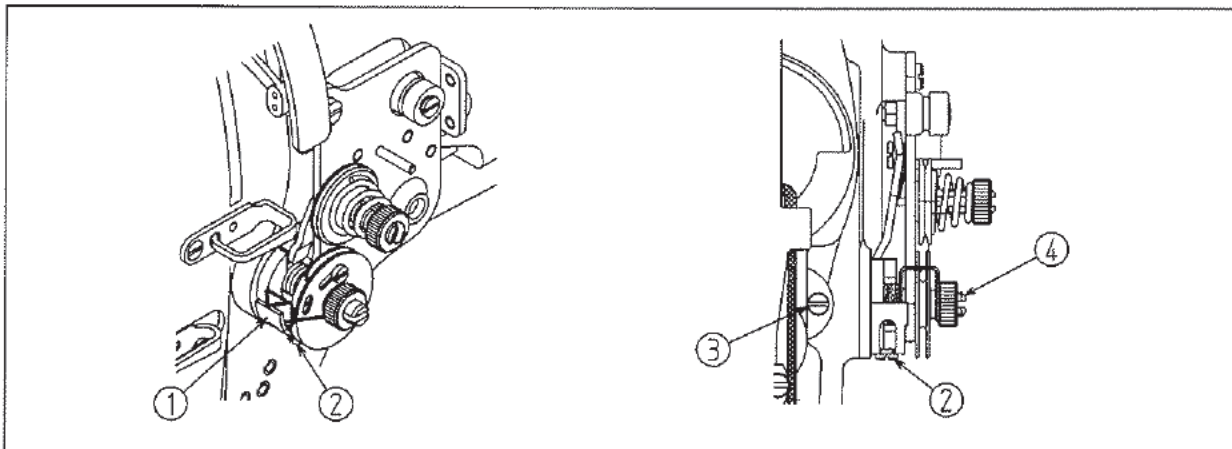

### ▪ Регулировка хода пружины нитепритягивателя

- 1) Ослабьте установочный винт (2) и поверните регулировочную пластину (1).
- 2) Поворачивайте регулировочную пластину (1) влево (в направлении против часовой стрелки) для увеличения хода пружины.
- 3) Поворачивайте регулировочную пластину (1) вправо для уменьшения хода пружины.

### ▪ Регулировка натяжения пружины нитепритягивателя

- 1) Ослабьте установочный винт (3) и поворачивайте регулировочную гайку влево для усиления натяжения пружины.
- 2) Поворачивайте гайку вправо для ослабления натяжения пружины.
- 3) По завершении регулировок плотно затяните установочный винт.

## 11. Регулировка высоты подъема прижимной лапки

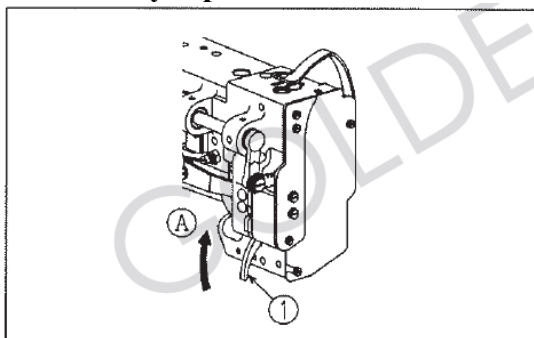

- 1) Поверните рычаг (1) подъема прижимной лапки вверх (A) – лапка поднимется на 8мм.
- 2) С помощью коленоподъемника можно поднять лапку на 14-15 мм.

## 12. Регулировка давления прижимной лапки



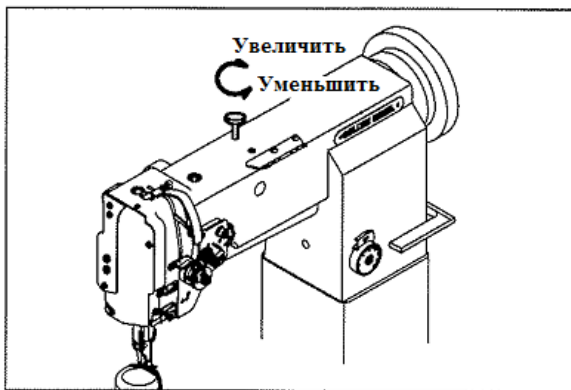

- 1) Поворачивайте регулятор пружины давления лапки вправо для увеличения или влево для уменьшения уровня давления прижимной лапки.

### 13. Регулировка нитенатяжения

**⚠ ВНИМАНИЕ!**

Во избежание возможных повреждений, отключите электропитание. Перед началом работ убедитесь, что мотор полностью остановлен.

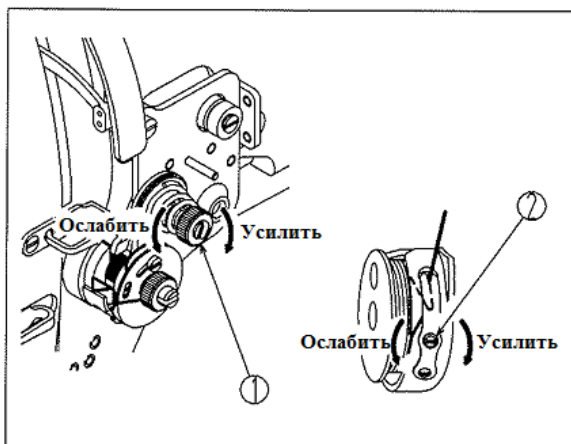

#### ◆ Регулировка натяжения игольной нити

Поворачивайте нитенатяжитель (1) в направлении по часовой стрелке для усиления натяжения или в направлении против часовой стрелки для ослабления натяжения игольной нити.

#### ◆ Регулировка натяжения шпульной нити

Поворачивайте винт (2) в направлении по часовой стрелке для усиления натяжения или в направлении против часовой стрелки для

ослабления натяжения шпульной нити.

### 14. Регулировка рычага открывателя шпульного колпачка

**⚠ ВНИМАНИЕ!**

Во избежание возможных повреждений, отключите электропитание. Перед началом работ убедитесь, что мотор полностью остановлен.

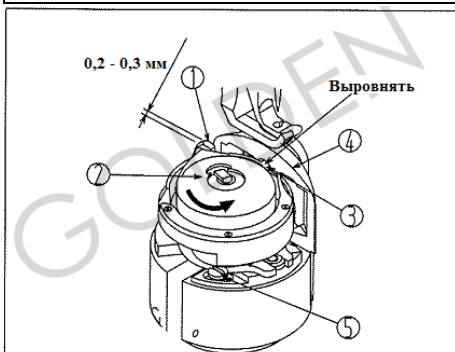

- 1) Вручную вращайте маховое колесо так, чтобы перевести рычаг (1) открывателя шпульного колпачка в положение до упора.
- 2) Выровняйте внутренний крючок (3) с пластиной (4), а затем вручную поверните шпульный колпачок (2) в направлении против часовой стрелки.
- 3) Ослабьте винт (5) и отрегулируйте расстояние между рычагом и поверхностью шпульного

колпачка в диапазоне от 0.2мм до 0.3мм, затем плотно затяните винт (5).

### 15. Регулировка положения челнока относительно иглы

**⚠ ВНИМАНИЕ!**

Во избежание возможных повреждений, отключите электропитание. Перед началом работ убедитесь, что мотор полностью остановлен.

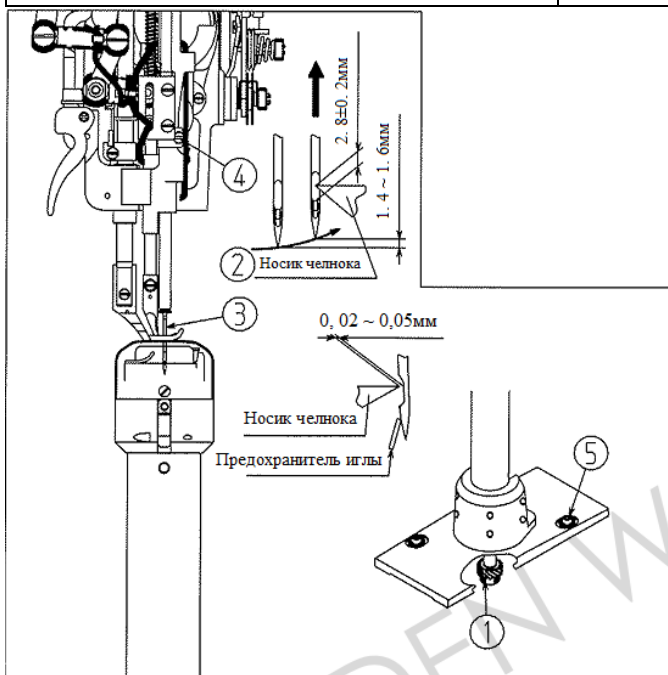

- 1) Переведите игловодитель в крайнее нижнее положение.
- 2) Ослабьте три установочных винта (1) малой шестерни.
- 3) Вручную вращайте маховое колесо до тех пор, пока игловодитель не займет положение на 1.4мм – 1.6мм выше от своего крайнего нижнего положения.
- 4) Отрегулируйте расстояние от верхнего края игольного ушка до носика челнока (2), равное 2.8мм в момент, когда носик челнока максимально приближен к центру иглы. Затем плотно затяните установочный винт (4) игловодителя.

**◆ Положение челнока относительно иглы**

- 5) Ослабьте установочный винт (1) малой шестерни. Вручную вращайте маховое колесо до тех пор, пока игловодитель не займет положение на 1.4мм – 1.6мм выше от своего крайнего нижнего положения.
- 6) Ослабьте четыре установочных винта (5) и отрегулируйте расстояние от иглы (3) до носика челнока (2) в диапазоне от 0.02мм до 0.05мм. Затем плотно затяните винты.
- 7) Убедитесь, что траектория движения носика челнока проходит через центр иглы, а затем затяните установочный винт (1) шестерни.

**16. Регулировка направителя иглы****⚠ ВНИМАНИЕ!**

Во избежание возможных повреждений, отключите электропитание. Перед началом работ убедитесь, что мотор полностью остановлен.

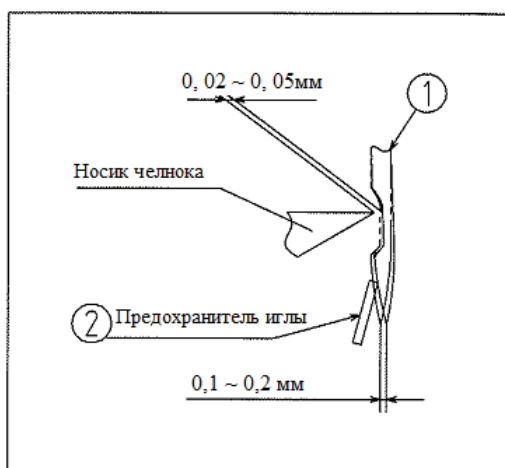

◆ После замены челнока убедитесь в правильности положения направителя иглы в челноке.

Игла (1) должна отклоняться на расстояние 0.1мм – 0.2мм от направителя иглы (2).

С помощью отвертки отрегулируйте положение направителя иглы внутрь или наружу.

**17. Регулировка шагающей лапки**

# ⚠ ВНИМАНИЕ!

Во избежание возможных повреждений, отключите электропитание. Перед началом работ убедитесь, что мотор полностью остановлен.

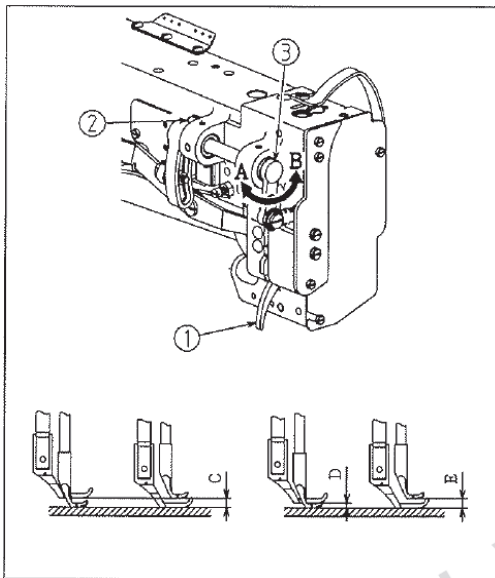

## ♦ Вертикальный ход шагающей лапки и прижимной лапки

- 1) Как правило, вертикальный ход шагающей лапки эквивалентен ходу прижимной лапки.
- 2) Однако, в зависимости от типа используемых материалов, ход шагающей или прижимной лапки иногда необходимо регулировать.
- 3) Например, при работе со скользящими материалами или при выполнении операции внахлест лучшее качество строчки достигается, когда ход шагающей лапки больше хода прижимной лапки.

1. Вручную вращайте маховое колесо до тех пор, пока игловодитель не займет свое крайнее нижнее положение.
2. Опустите рычаг подъема лапки (1).
3. Ослабьте винт (2).
4. Перемещайте рычаг (3) регулировки верхней подачи влево (в направлении, указанном стрелкой А) для уменьшения хода прижимной лапки (рис. D) – ход шагающей лапки при этом увеличится (рис. E).
5. Наоборот, при перемещении рычага регулировки верхней подачи вправо (в направлении, указанном стрелкой В) вертикальный ход прижимной лапки будет соответствовать изображению на рис. С, и при контакте подошвы шагающей лапки с игольной пластиной прижимная лапка будет находиться выше.
6. По завершении регулировок плотно затяните винт (2).

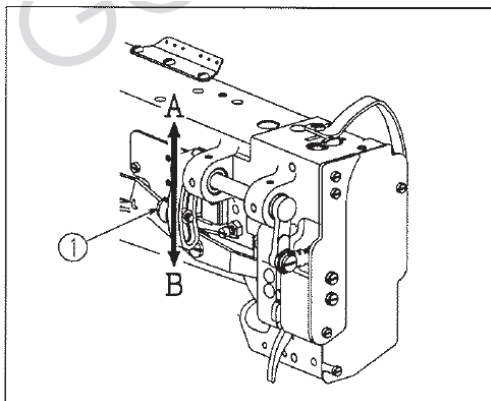

## ♦ Высота шагающей лапки и прижимной лапки

- 1) При работе с эластичными материалами или при выполнении операции внахлест лучшее качество строчки достигается благодаря регулировке высоты прижимной лапки и шагающей лапки.
1. Ослабьте винт (1).
  2. Переместите кулачок вперед (в направлении, указанном стрелкой А) внутри отверстия для увеличения высоты лапки.
  3. При перемещении кулачка назад (в направлении, указанном стрелкой В) высота лапки уменьшается.
  4. По завершении регулировок плотно затяните винт (1).

## 18. Регулировка дифференциальной подачи за счет изменения хода рамки игловодителя

## ⚠ ВНИМАНИЕ!

Во избежание возможных повреждений, отключите электропитание. Перед началом работ убедитесь, что мотор полностью остановлен.

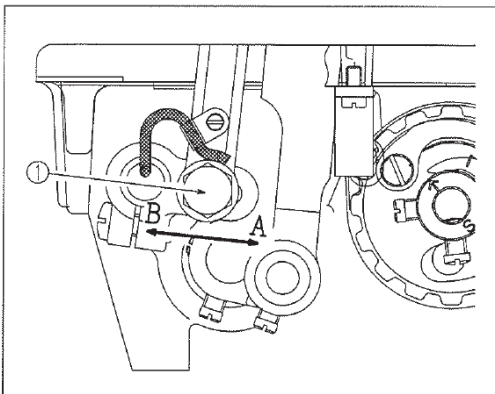

- 1) Ослабьте винт (1). Вращайте винт в направлении, указанном стрелкой А, для увеличения хода рамки игловодителя и создания дифференциальной подачи при продвижении материала зубчатой рейкой. При вращении винта в направлении, указанном стрелкой В, ход рамки игловодителя уменьшается.

**Внимание!**

Производите данные регулировки с учетом величины игольного отверстия в зубчатой рейке.

### 19. Защитный замковый механизм

## ⚠ ВНИМАНИЕ!

Во избежание возможных повреждений, отключите электропитание. Перед началом работ убедитесь, что мотор полностью остановлен.

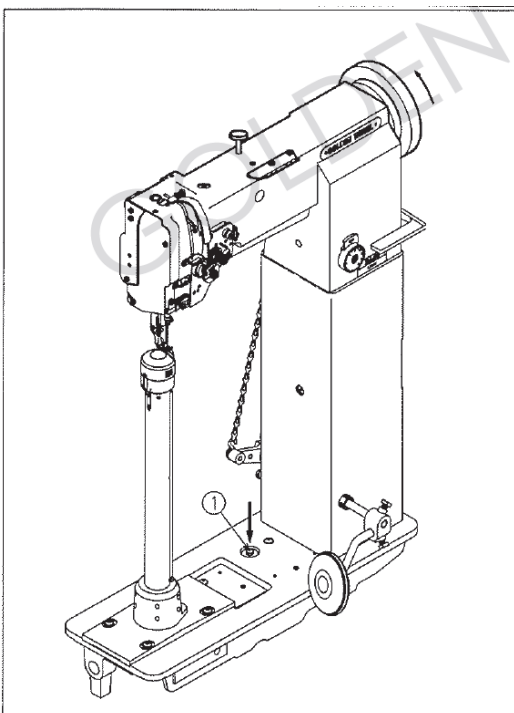

- 1) Удалите все посторонние предметы, которые могли бы оказаться внутри челночного механизма. Не используйте остро заточенные инструменты.
- 2) Чтобы разомкнуть защитный механизм, держите кнопку (1) нажатой и медленно вращайте маховое колесо.

### 20. Проблемы при шитье и рекомендации по их устранению

Проблема	Причина	Рекомендации по устранению
<p>1. Обрыв нити (нить рвется или выпадает)</p> <p>(Остаток нити на обратной стороне материала составляет 2-3 см)</p>	<p>1. Наличие зазубрин на поверхности иглы, носика челнока или установочного пальца шпульного колпачка.</p> <p>2. Слишком высокий уровень нитенатяжения.</p> <p>3. Слишком большой зазор рычага открывателя шпульного колпачка.</p> <p>4. Игла ударяется о носик челнока.</p> <p>5. Слишком низкий уровень нитенатяжения.</p> <p>6. Слишком маленький ход пружины нитепритягивателя при высоком уровне ее натяжения.</p> <p>7. Движения иглы и челнока не синхронизированы.</p>	<ul style="list-style-type: none"> <li>• С помощью наждачной бумаги удалите зазубрины с поверхности носика челнока. Отполируйте установочный палец шпульного колпачка.</li> <li>• Отрегулируйте уровень нитенатяжения.</li> <li>• См. п. 14 Регулировка рычага открывателя шпульного колпачка.</li> <li>• См. п. 15 Регулировка положения челнока относительно иглы.</li> <li>• Отрегулируйте уровень нитенатяжения.</li> <li>• Увеличьте ход пружины нитепритягивателя и уменьшите уровень ее натяжения.</li> <li>• См. п. 15 Регулировка положения челнока относительно иглы.</li> </ul>
2. Пропуск стежков	<p>1. Слишком большое расстояние от иглы до носика челнока.</p> <p>2. Движения иглы и челнока не синхронизированы.</p> <p>3. Слишком низкий уровень давления прижимной лапки.</p> <p>4. Некорректное расстояние от верхнего края игольного ушка до носика челнока.</p> <p>5. Слишком большой зазор рычага открывателя шпульного колпачка.</p> <p>6. Неверный размер иглы.</p>	<ul style="list-style-type: none"> <li>• См. п. 15 Регулировка положения челнока относительно иглы.</li> <li>• См. п. 15 Регулировка положения челнока относительно иглы.</li> <li>• Увеличьте уровень давления прижимной лапки.</li> <li>• См. п. 15 Регулировка положения челнока относительно иглы.</li> <li>• См. п. 14 Регулировка рычага открывателя шпульного колпачка.</li> <li>• Используйте иглу большего размера.</li> </ul>
3. Ослабленные стежки	<p>1. Игла не заходит за крючок пружины шпульного колпачка.</p> <p>2. Нить проходит через отверстия с плохо отполированными поверхностями.</p> <p>3. Тугое вращение</p>	<ul style="list-style-type: none"> <li>• Корректно заправьте нить внутри шпульного колпачка.</li> <li>• С помощью наждачной бумаги тщательно отполируйте поверхности деталей.</li> </ul>

	<p>шпули.</p> <p>4. Слишком большой зазор рычага открывателя шпульного колпачка.</p> <p>5. Низкий уровень натяжения шпульной нити.</p> <p>6. Слишком плотная намотка шпульной нити.</p>	<ul style="list-style-type: none"><li>• Замените шпулю или челнок.</li><li>• См. п. 14 Регулировка рычага открывателя шпульного колпачка.</li><li>• Отрегулируйте уровень натяжения шпульной нити.</li><li>• Уменьшите плотность намотки шпульной нити.</li></ul>
--	---	---